



Station météo · Estación meteorológica · Stazione meteorologica ·

## WiFi Weather Center 7in1

**FR** Mode d'emploi

**ES** Manual de instrucciones

**IT** Istruzioni per l'uso

**DE** Besuchen Sie unsere Website über den folgenden QR Code oder Weblink um weitere Informationen zu diesem Produkt oder die verfügbaren Übersetzungen dieser Anleitung zu finden.

**EN** Visit our website via the following QR Code or web link to find further information on this product or the available translations of these instructions.

**FR** Si vous souhaitez obtenir plus d'informations concernant ce produit ou rechercher ce mode d'emploi en d'autres langues, rendez-vous sur notre site Internet en utilisant le code QR ou le lien correspondant.

**NL** Bezoek onze internetpagina via de volgende QR-code of weblink, voor meer informatie over dit product of de beschikbare vertalingen van deze gebruiksaanwijzing.

**ES** ¿Desearía recibir unas instrucciones de uso completas sobre este producto en un idioma determinado? Entonces visite nuestra página web utilizando el siguiente enlace (código QR) para ver las versiones disponibles.

**IT** Desidera ricevere informazioni esaustive su questo prodotto in una lingua specifica? Venga a visitare il nostro sito Web al seguente link (codice QR Code) per conoscere le versioni disponibili.

**RU** Посетите наш сайт, отсканировав QR-код, или перейдите ссылке, чтобы больше узнать об этом товаре или скачать руководство по эксплуатации на другом языке.



[www.bresser.de/P9080600](http://www.bresser.de/P9080600)



**GARANTIE · WARRANTY · GARANTÍA · GARANZIA · ГАРАНТИЯ**



[www.bresser.de/warranty\\_terms](http://www.bresser.de/warranty_terms)



WEATHER UNDERGROUND

**APP DOWNLOAD:**



**WORKS WITH:**



Weather Underground is a registered trademark of The Weather Channel, LLC. both in the United States and internationally. The Weather Underground Logo is a trademark of Weather Underground, LLC. Find out more about Weather Underground at [www.wunderground.com](http://www.wunderground.com)

Apple and the Apple logo are trademarks of Apple Inc., registered in the U.S. and other countries. App Store is a service mark of Apple Inc., registered in the U.S. and other countries. Google Play and the Google Play logo are trademarks of Google Inc.

<b>Français</b> .....	<b>4</b>
<b>Español</b> .....	<b>35</b>
<b>Italiano</b> .....	<b>66</b>

---

# Table des matières

1	Impressum .....	6
2	Note de validité .....	6
3	Caractéristiques .....	6
4	A propos de ce mode d'emploi .....	7
5	Consignes générales de sécurité .....	7
6	Vue d'ensemble des pièces Station de base .....	9
7	Aperçu des pièces multicapteurs .....	10
8	Contenu de la livraison .....	11
9	Affichage à l'écran.....	11
10	Avant la mise en service.....	12
11	Les premiers pas .....	12
12	Mise en place de l'alimentation .....	12
13	Fixation des revêtements en caoutchouc .....	13
14	Montage et fixation du capteur radio multifonctionnel.....	13
15	Transmission du signal .....	14
16	Créer un compte utilisateur pour Weather Underground (facultatif) .....	14
17	Créer un compte utilisateur pour Weathercloud (facultatif).....	15
18	Création d'un compte utilisateur pour d'autres services météorologiques (par exemple AWEKAS)..	15
19	Configuration / Mise en place d'une connexion WIFI.....	15
20	Paramètres avancés .....	19
21	Réglage automatique de l'heure .....	20
22	Réglage manuel de l'heure .....	20
23	HEURE D'ÉTÉ (DST) ACTIVÉE .....	20
24	Réglage de l'alarme .....	21
25	Fonction de répétition d'alarme .....	21
26	Réglage de l'alarme de température.....	21
27	Réception automatique des mesures.....	22
28	Les précipitations.....	22
29	Intensité lumineuse, indice UV et durée des coups de soleil .....	22
30	Affichage de la mesure manuelle.....	23
31	Indicateur climatique (intérieur).....	24
32	Phases lunaires .....	24
33	Tendance météo .....	25
34	Indicateurs de la flèche de tendance.....	25

---

<b>35</b>	<b>Pression barométrique/atmosphérique.....</b>	<b>25</b>
<b>36</b>	<b>Vitesse et direction du vent.....</b>	<b>26</b>
<b>37</b>	<b>Échelle de Beaufort .....</b>	<b>27</b>
<b>38</b>	<b>Facteur de refroidissement éolien .....</b>	<b>28</b>
<b>39</b>	<b>pré-alerte de glace.....</b>	<b>28</b>
<b>40</b>	<b>Température ressentie « FEELS LIKE » .....</b>	<b>28</b>
<b>41</b>	<b>Index de chaleur .....</b>	<b>28</b>
<b>42</b>	<b>Dew point .....</b>	<b>29</b>
<b>43</b>	<b>Données d'historique des dernières 24 heures.....</b>	<b>29</b>
<b>44</b>	<b>MAX/MIN Données météorologiques.....</b>	<b>29</b>
<b>45</b>	<b>Réglage de la luminosité de l'écran.....</b>	<b>29</b>
<b>46</b>	<b>Visualisation des données météo en direct avec Weather Underground.....</b>	<b>30</b>
<b>47</b>	<b>Récupérer les données météorologiques de Weathercloud.....</b>	<b>30</b>
<b>48</b>	<b>Configurez la station pour qu'elle transmette les données météorologiques à AWEKAS. ....</b>	<b>30</b>
<b>49</b>	<b>Mise à jour du firmware .....</b>	<b>30</b>
<b>50</b>	<b>Données techniques .....</b>	<b>31</b>
<b>51</b>	<b>Dépannage .....</b>	<b>32</b>
<b>52</b>	<b>Déclaration de conformité CE .....</b>	<b>32</b>
<b>53</b>	<b>Garantie .....</b>	<b>33</b>
<b>54</b>	<b>Nettoyage et entretien.....</b>	<b>33</b>
<b>55</b>	<b>Élimination .....</b>	<b>34</b>

---

# 1 Impressum

Bresser GmbH  
Gutenbergstr. 2  
46414 Rhede  
Germany  
[www.bresser.de](http://www.bresser.de)

Pour toute demande de garantie ou de service, veuillez vous référer aux informations sur la "Garantie" et le "Service" dans cette documentation. Nous vous demandons de comprendre que les retours non sollicités ne peuvent être traités.

Sous réserve d'erreurs et de modifications techniques.

© 2021 Bresser GmbH

Tous droits réservés.

La reproduction de cette documentation - même partielle - sous quelque forme que ce soit (par ex. photocopie, impression, etc.) ainsi que l'utilisation et la diffusion au moyen de systèmes électroniques (par ex. fichier image, site Internet, etc.) sans l'autorisation écrite préalable du fabricant sont interdites.

Les désignations et les marques des sociétés respectives utilisées dans cette documentation sont généralement protégées par le droit commercial, le droit des marques et/ou le droit des brevets en Allemagne, dans l'Union européenne et/ou dans d'autres pays.

Visit our website [www.nationalgeographic.com](http://www.nationalgeographic.com)

© National Geographic Partners LLC. All rights reserved.

NATIONAL GEOGRAPHIC and Yellow Border Design are trademarks of National Geographic Society, used under license.

## 2 Note de validité

Cette documentation est valable pour les produits portant les numéros d'article suivants :

9080600

**Version du manuel :** v1221

**Désignation du manuel :**

Manual\_9080600\_WIFI-Weather-Center-7in1\_fr-es-it\_NATGEO\_v122021a

Toujours fournir des informations lors de la demande de service.

## 3 Caractéristiques

- Transmission de données WLAN et prise en charge des applications : Weather Underground, Weather Cloud, AWEKAS
- Mesure des précipitations
- Mesure de la vitesse du vent
- Mesure de la direction du vent
- Synchronisation du temps sur Internet via un PC
- Fonction DST (l'horloge passe automatiquement de l'heure normale à l'heure d'été)
- Indice UV
- Temps d'ensoleillement (minutes) et niveau d'intensité lumineuse (Klux, Kfc, W/m<sup>2</sup>)
- Alarme avec fonction snooze
- Alarme de température extérieure (avertissement de gel)
- Température extérieure (en ° C ou ° F)
- Température intérieure (en ° C ou ° F)

- Humidité intérieure / extérieure
- Pression barométrique
- Indice météorologique : "Sentiment de fraîcheur, Refroidissement éolien, Indice de chaleur, Point de rosée
- Echelle de Beaufort
- Mémorisation des valeurs Max/min
- Mémorisation des valeurs Max/min
- Météo (12 à 24 heures)
- Phases Lunaires
- Ecran couleur
- Rétro-éclairage

## 4 A propos de ce mode d'emploi



### INFORMATION

#### **Ce mode d'emploi fait partie intégrante de l'appareil.**

Lire attentivement les consignes de sécurité et le mode d'emploi avant d'utiliser l'appareil.

Conservez ce manuel dans un endroit sûr pour référence ultérieure. Lorsque l'appareil est vendu ou donné à un tiers, le mode d'emploi doit être fourni au nouveau propriétaire/utilisateur du produit.

## 5 Consignes générales de sécurité



### ⚠ DANGER

#### **RISQUE D'ÉLECTROCUTION !**

Cet appareil contient des pièces électroniques qui sont alimentées par une source d'énergie (adaptateur secteur et/ou piles). Une utilisation incorrecte de ce produit peut entraîner un choc électrique. Le choc électrique peut causer des blessures graves ou mortelles. Il est donc impératif que vous respectiez les consignes de sécurité suivantes.

- Ne laissez jamais les enfants sans surveillance lorsque vous manipulez l'appareil ! Suivez attentivement les instructions et n'essayez pas d'alimenter cet appareil avec autre chose que les sources d'énergie recommandées dans ce manuel d'instructions, sinon il y a un risque de choc électrique !
- Débranchez l'alimentation électrique en tirant sur la fiche secteur lorsque l'appareil n'est pas utilisé, en cas d'interruption prolongée du fonctionnement et avant tout travail d'entretien et de nettoyage.
- Placez votre appareil de manière à ce qu'il puisse être débranché à tout moment. La prise de courant doit toujours se trouver à proximité de votre appareil et doit être facilement accessible, car la fiche du cordon d'alimentation sert de dispositif de déconnexion du secteur.
- Pour déconnecter l'appareil du secteur, tirez toujours sur la fiche secteur et ne tirez jamais sur le câble !
- Avant la mise en service, vérifiez que l'appareil, les câbles et les connexions ne sont pas endommagés.
- N'essayez jamais de faire fonctionner un appareil endommagé, ou un appareil dont les pièces électriques sont endommagées ! Les pièces endommagées doivent être remplacées immédiatement par un agent de service autorisé.
- Utilisez l'appareil uniquement dans un environnement complètement sec et ne touchez pas l'appareil avec des parties du corps mouillées ou humides.

---

## DANGER



### **Risque d'étouffement !**

L'utilisation incorrecte de ce produit peut entraîner la suffocation, surtout chez les enfants. Il est donc impératif que vous respectiez les consignes de sécurité suivantes.

- Conservez les matériaux d'emballage (sacs en plastique, élastiques, etc.) hors de portée des enfants ! Il y a un DANGER D'OCCURENCE !
- Ce produit contient des petites pièces qui peuvent être avalées par les enfants ! Risque d'étouffement !

---

## DANGER



### **RISQUE D'INCENDIE/EXPLOSION**

Une utilisation incorrecte de ce produit peut entraîner un incendie. Il est essentiel que vous observiez les informations de sécurité suivantes afin d'éviter les incendies.

- N'exposez pas l'appareil à des températures élevées. Utilisez uniquement l'adaptateur secteur fourni ou les piles recommandées. Ne court-circuitez pas l'appareil ou les piles et ne les jetez pas au feu ! Une chaleur excessive et une mauvaise manipulation peuvent provoquer des courts-circuits, des incendies et même des explosions !

---

## INFORMATION



### **Danger de dommages matériels !**

Une manipulation incorrecte peut entraîner des dommages à l'appareil et/ou aux accessoires. Par conséquent, n'utilisez l'appareil que conformément aux consignes de sécurité suivantes.

- Ne démontez pas l'appareil ! En cas de défaut, veuillez contacter votre revendeur. Il prendra contact avec le centre de service et pourra organiser le retour de cet appareil pour réparation si nécessaire.
- N'exposez pas l'appareil à des températures élevées et protégez-le de l'eau et de l'humidité élevée.
- Ne pas immerger l'appareil dans l'eau.
- Ne pas soumettre l'appareil à des vibrations.
- N'utilisez pour cet appareil que des accessoires et des pièces de rechange conformes aux spécifications techniques.
- N'utilisez que les piles recommandées. Remplacez toujours les piles faibles ou vides par un jeu complet de piles neuves à pleine capacité. N'utilisez pas de piles de marques ou de types différents ou de capacités différentes. Retirez les piles de l'appareil s'il ne doit pas être utilisé pendant une longue période !
- N'utilisez pas de piles AA rechargeables, car elles ne fournissent pas la tension correcte pour l'utilisation.

---

## INFORMATION



### **Danger de détérioration de la tension !**

Le fabricant décline toute responsabilité en cas de dommages causés par des piles mal insérées ou par l'utilisation d'un adaptateur secteur inadapté !

---



## 6 Vue d'ensemble des pièces Station de base

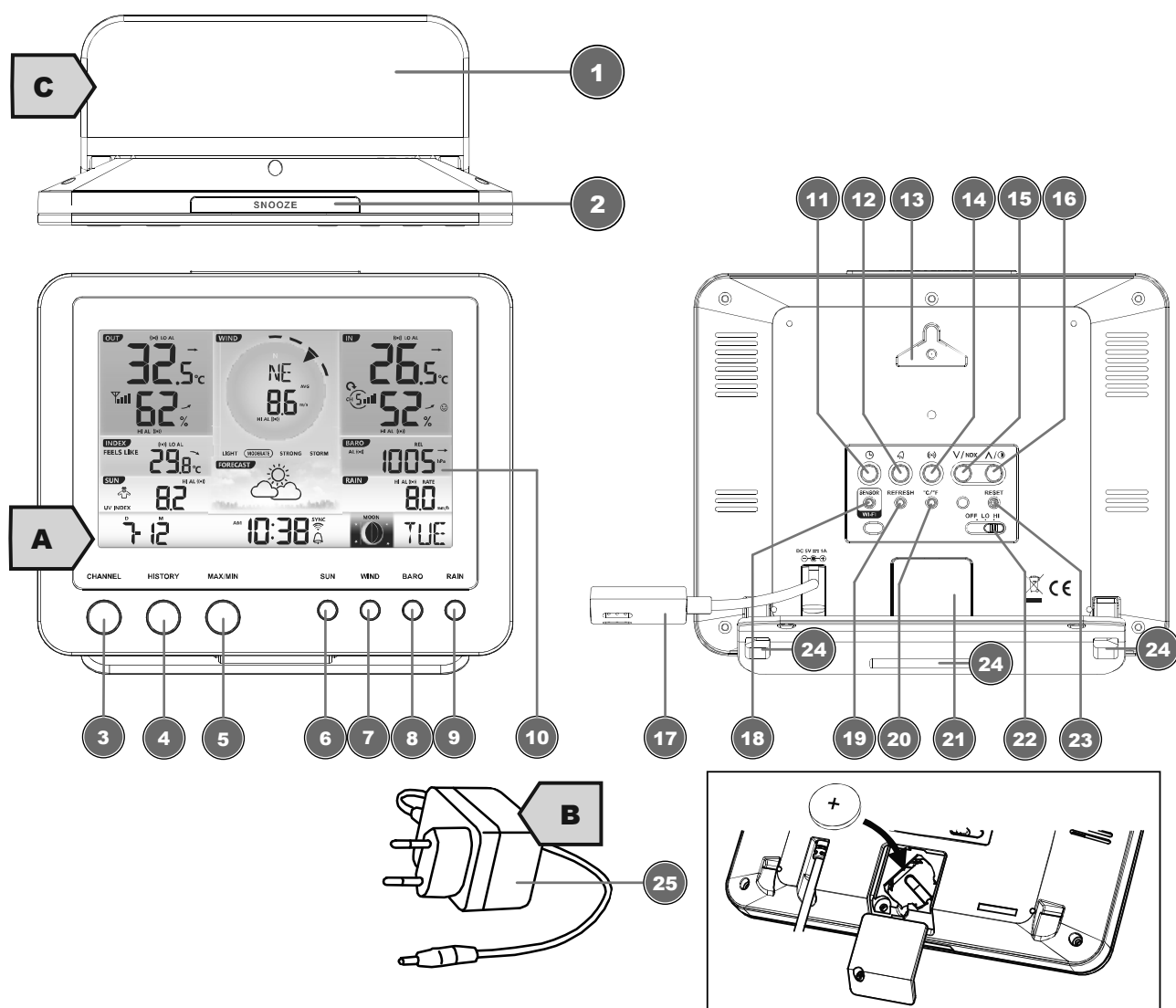

Fig. 1: Toutes les parties de la station de base

- |   |  |
|---|--|
| 1 Support, amovible   | 2 Bouton ALARM/SNOOZE (fonction snooze)  |
| 3 Bouton CHANNEL (sélection du canal)   | 4 Bouton HISTORY (affiche les valeurs mesurées au cours des dernières 24 heures) |
| 5 Bouton MAX/MIN (changement d'affichage entre la valeur maximale, minimale ou actuelle)  | 6 Bouton SUN   |
| 7 Bouton WIND (changement d'affichage entre beaufort, moyenne et rafale de vent actuelle) | 8 Bouton BARO (affichage des différentes valeurs de pression atmosphérique)      |
| 9 Bouton RAIN (affichage des différentes valeurs de précipitations)                       | 10 Ecran couleur   |
| 11 Bouton CLOCK SET (réglage manuel de l'heure)   | 12 Bouton ALARM (Réglage de l'alarme)  |
| 13 Support mural  | 14 Touche ALERTE (par ex. alarme de température)                                 |

15 Bouton INDEX (changement d'affichage entre la température ressentie, le point de rosée, l'indice thermique et le facteur de refroidissement éolien) et bouton DOWN (changement de valeur vers le bas)

16 Bouton UP (changement de valeur vers le haut / contraste de l'affichage)

17 Prise de raccordement au réseau électrique pour l'adaptateur secteur

18 Bouton SENSOR/WIFI (pression courte : recherche du capteur extérieur / pression longue : passage en mode AP)

19 Bouton REFRESH (synchronisation de l'heure sur Internet)

20 Touche °C/°F (l'affichage varie entre °C et °F)

21 Couvercle du compartiment des piles

22 Interrupteur OFF/LO/HI (rétro-éclairage)

23 Bouton RESET (réinitialiser tous les paramètres)

24 Des trous pour permettre au support de se mettre en place.

25 Adaptateur secteur avec prise DC (USB)

## 7 Aperçu des pièces multicapteurs

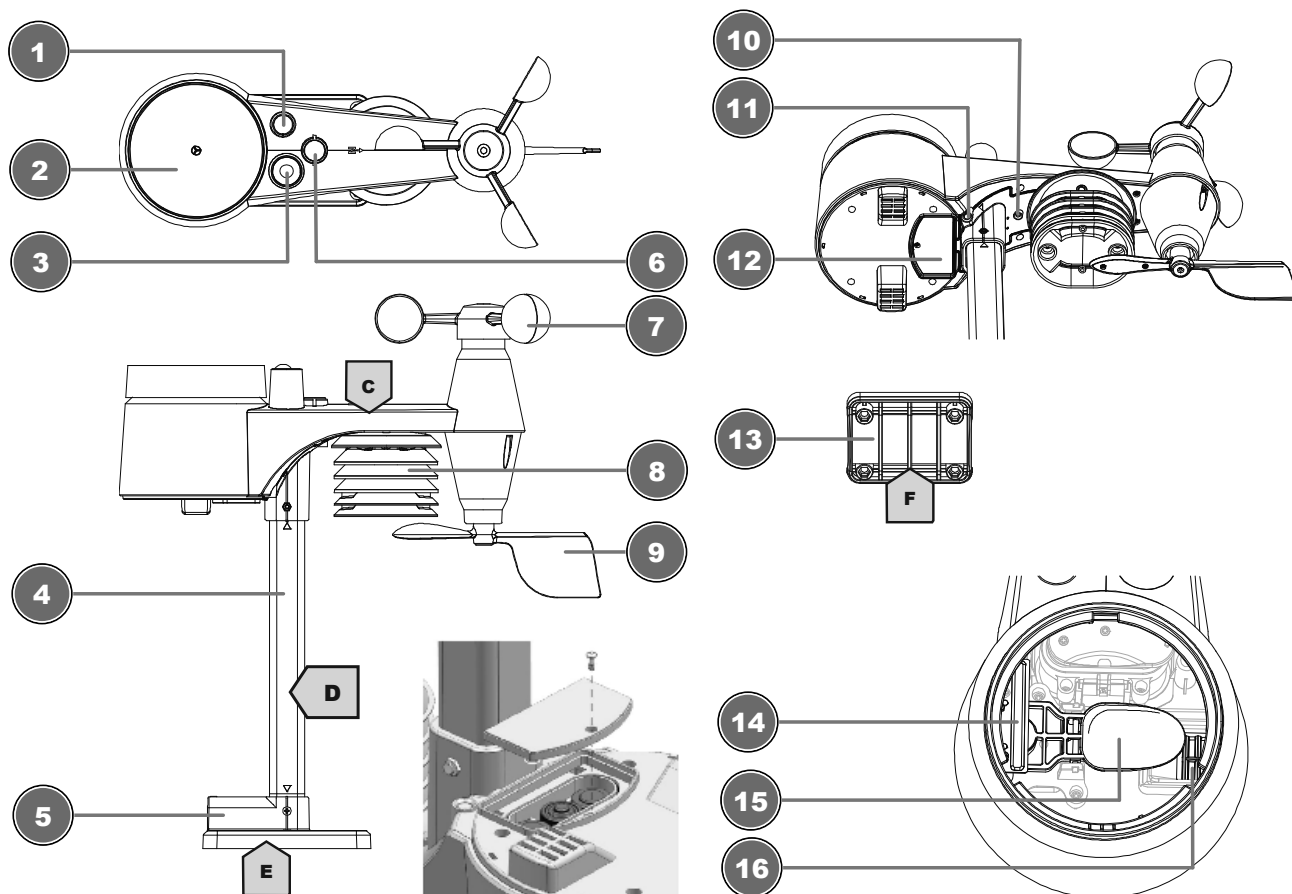

Fig. 2: Toutes les parties du multicapteur

1 Antenne	2 Pluviomètre
3 Capteur UV	4 Base de montage
5 Patin de montage	6 Niveau circulaire
7 Gobelets (vitesse du vent)	8 Thermo-hygromètre
9 Girouette (direction du vent)	10 Indicateur de fonctionnement
11 Bouton RESET	12 Couvercle du compartiment des piles
13 Collier de fixation (collier de serrage)	14 Capteur de pluie
15 Pluviomètre à jauge basculeur	16 Orifices d'évacuation

## 8 Contenu de la livraison

Station de base (A), Adaptateur d'alimentation (B), Support (C), capteur extérieur multifonctions (D), barre de montage (E), patte de montage (F), collier de serrage (G), vis, manuel d'instruction

**Egalement requis (non inclus) :**

3 piles de 1,5V de type AA (sonde extérieure)

**Batterie de secours (non inclus) :**

1 pile de 3V de type CR2032 (station de base)

## 9 Affichage à l'écran

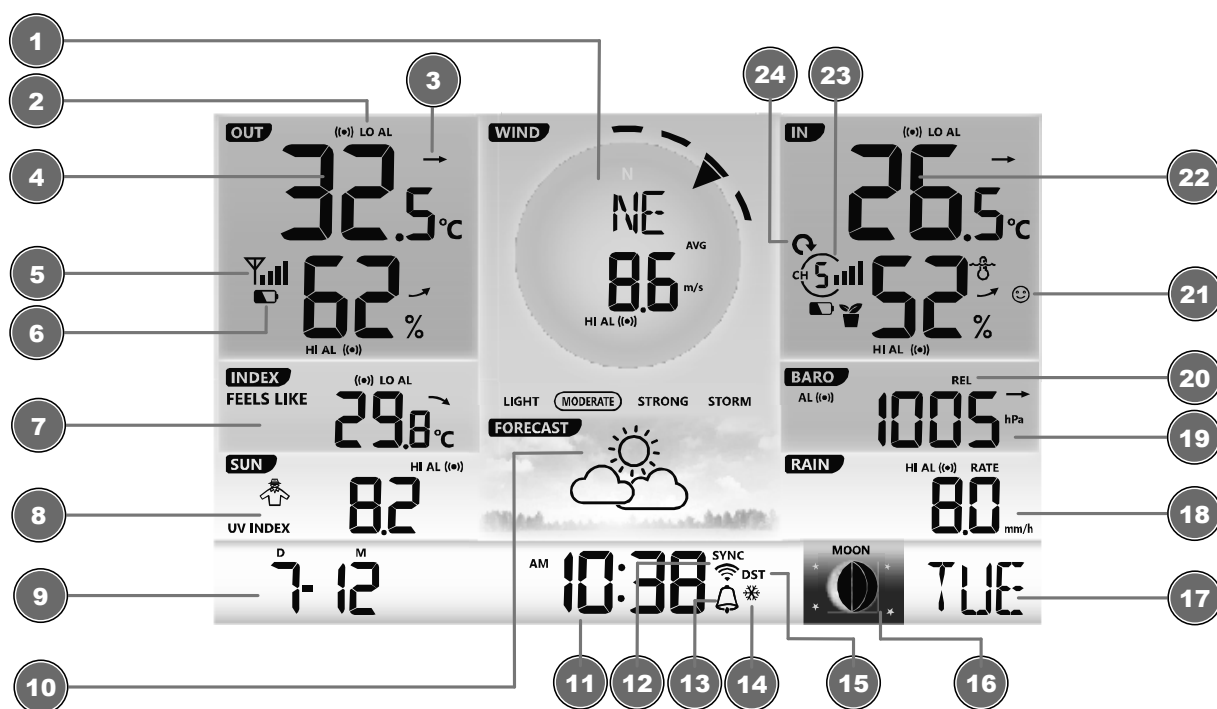

Fig. 3: Affichage à l'écran

1	Vitesse et direction du vent	2	Alarme active (température extérieure) (HI/LO)
3	Flèche de tendance	4	Température et humidité
5	Puissance de réception des capteurs extérieurs	6	Indicateur de niveau de batterie
7	INDEX Changement d'affichage entre la température : sensation de froid, facteur de refroidissement éolien, indice de chaleur et point de rosée	8	Indice UV et intensité lumineuse (soleil)
9	Date	10	Prévisions météorologiques (12~24h)
11	Heure	12	Symbole de synchronisation de l'heure sur Internet et symbole d'état de la connexion WI-FI
13	Symbole de l'alarme activée	14	ALERTE EN CAS DE GEL
15	Symbole de l'heure d'été active (DST)	16	Phase de lune
17	Jour de la semaine	18	Montant des précipitations
19	Pression barométrique (hPa, inHg ou mmHg)	20	Changement d'affichage : pression barométrique relative ou absolue
21	Indicateur de confort (climat)	22	Température et humidité
23	Canal de capteur sans fil actuel (1, 2,... jusqu'à 7)	24	Changement de chaîne automatique

---

## 10 Avant la mise en service



### INFORMATION

#### Évitez les erreurs de connexion !

Afin d'éviter les problèmes de connexion entre les appareils, les points suivants doivent être respectés lors de la mise en service.

1. Placez l'unité de base (récepteur) et le capteur (émetteur) aussi près que possible l'un de l'autre.
2. Installez l'alimentation électrique de la station de base et attendez que la température intérieure soit affichée.
3. Établir l'alimentation électrique du capteur.
4. Installer/exploiter l'unité de base et le capteur dans la portée de transmission effective.
5. Assurez-vous que l'unité de base et le capteur radio sont réglés sur le même canal.

Lorsque vous changez les piles, retirez toujours les piles de l'unité de base et du capteur et réinsérez-les dans le bon ordre pour que la connexion radio puisse être rétablie. Si l'un des deux appareils fonctionne par l'intermédiaire d'une connexion au secteur, la connexion au secteur de cet appareil doit également être brièvement débranchée lors du remplacement de la pile. Si, par exemple, seules les piles du capteur sont remplacées, le signal ne peut pas être reçu ou ne peut plus être reçu correctement.

Notez que la portée réelle dépend des matériaux de construction utilisés dans le bâtiment et de la position de l'unité de base et du capteur extérieur. Les influences extérieures (divers émetteurs radio et autres sources d'interférence) peuvent réduire considérablement la portée possible. Dans ce cas, nous recommandons de trouver d'autres emplacements pour l'unité de base et le capteur extérieur. Parfois, un déplacement de quelques centimètres suffit !

## 11 Les premiers pas

Suivez les points dans l'ordre, afin d'assurer une mise en place réussie.

1. Mise en place de l'alimentation électrique (station de base et capteur sans fil)
2. Monter le capteur sans fil
3. La station de base est maintenant en mode AP (AP clignote) et prête pour la configuration initiale.
4. Créez un compte gratuit auprès d'un fournisseur de services météorologiques compatible avec votre station, par exemple wunderground.com ou weathercloud.net et ajoutez la station à votre compte ("Mon profil" / "Ajouter une station météo") ou ("Appareils" / "+ Nouveau"). Notez l'ID et le mot de passe de la station, car ils seront nécessaires à l'étape suivante.
5. Mise en place de la station de base (connexion WIFI établie / Routeur)
6. Visualisation des données météorologiques via le web, le mobile ou la tablette

## 12 Mise en place de l'alimentation

### Unité de base

1. Insérez la fiche DC dans la prise de connexion de l'unité de base.
2. Insérez le transformateur Euro dans la prise de courant.
3. L'appareil est directement mis sous tension.

Installer la batterie de secours

4. Retirez le pied de table.
5. Retirez le couvercle du compartiment à piles.
6. Insérez les piles dans le compartiment à piles. Assurez-vous que la polarité de la batterie (+/-) est correcte.

7. Remplacez le couvercle du compartiment des piles.

**Note :**

La batterie de secours assure la protection des données : L'heure et la date, les enregistrements météorologiques des 24 dernières heures, les points de consigne d'alarme, la valeur de décalage des données météorologiques et l'historique des canaux du ou des capteurs. La mémoire intégrée peut effectuer des sauvegardes : Réglage du routeur et du serveur météo

**Capteur sans fil**

8. Retirez la vis du couvercle du compartiment des piles à l'aide d'un tournevis cruciforme approprié et retirez le couvercle du compartiment des piles.
9. Insérez les piles dans le compartiment à piles. Assurez-vous que les bornes des piles sont correctement alignées (+/-).
10. Remplacez et vissez le couvercle du compartiment des piles.

## 13 Fixation des revêtements en caoutchouc

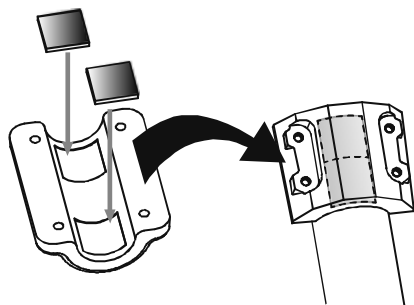

Fixez les patins en caoutchouc auto-adhésifs fournis sur les fixations comme indiqué afin d'assurer un ajustement plus ferme de la tige de montage.

## 14 Montage et fixation du capteur radio multifonctionnel

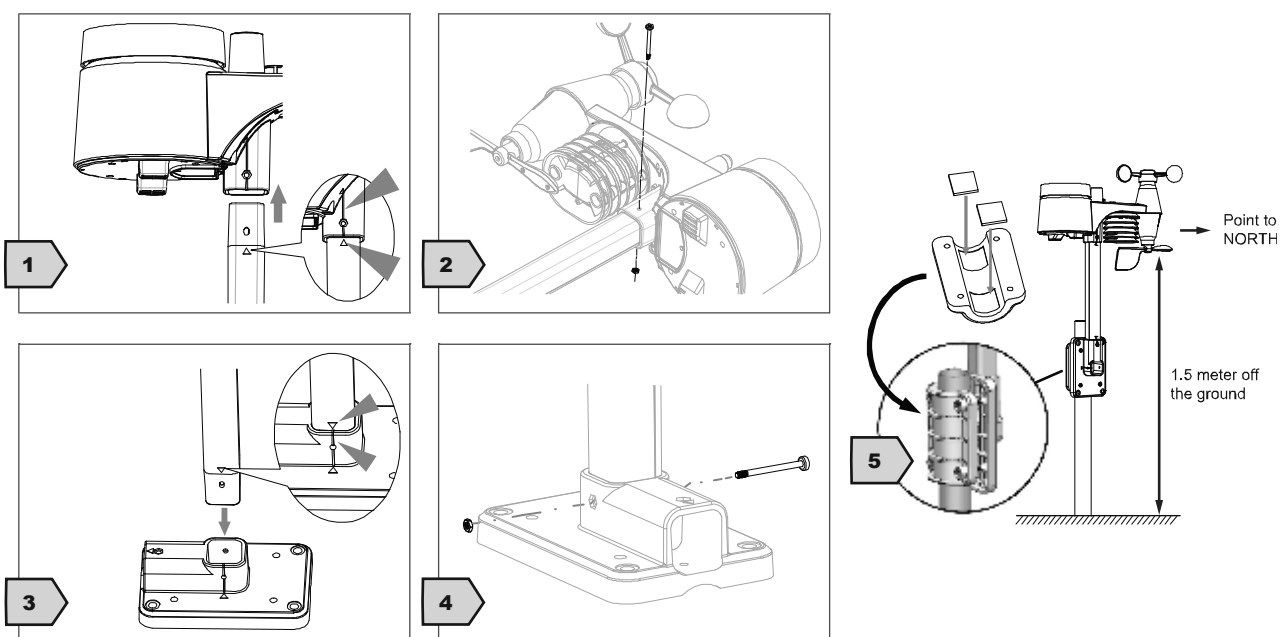

En fonction de l'emplacement souhaité, le capteur sans fil peut être monté de différentes manières.

**INFORMATION ! Lors de l'installation, veillez toujours à ce que la partie supérieure de la girouette se trouve à au moins 1,5 mètre du sol. Assurez-vous d'une position absolument horizontale lors du montage en utilisant le niveau circulaire sur le dessus de la tête du capteur. La girouette doit toujours être orientée vers le nord.**

#### **Montage sur un élément en bois vertical ou horizontal**

1. Faites glisser une extrémité de la barre d'assemblage dans l'ouverture située sous la tête du capteur (en respectant les repère flèche)
2. Poussez le boulon à travers le trou et mettez l'écrou de l'autre côté. Serrez le raccord à vis à la main.
3. Selon l'orientation souhaitée, faites glisser l'extrémité opposée de la barre de montage dans l'ouverture pour un montage vertical ou horizontal de la base de montage (en respectant les repère flèche)
4. Faites glisser l'autre boulon dans le trou de la base de montage et mettez l'écrou à l'endroit opposé. Serrez la vis à la main.

Placez la base de montage avec son emplacement inférieur d'abord sur un élément en bois. Utilisez 4 vis à bois pour le serrer.

#### **Montage sur un tube vertical ou horizontal**

Répétez les étapes 1 à 4 comme précédemment.

- Placez la base de montage avec son emplacement inférieur en premier sur le tube. Poussez le support du tube contre le tube à partir de l'emplacement opposé.
- Faites glisser 4 vis dans les trous de la bride de fixation et dans les trous de la base de montage de l'autre site.
- Mettez les 4 écrous et serrez le vissage à la main.

## 15 Transmission du signal

La station de base se connecte automatiquement au capteur extérieur multiple et (si disponible) à d'autres capteurs sans fil. Vous pouvez également appuyer sur le bouton WIFI / SENSOR pour rechercher directement les capteurs. Si la connexion est réussie, le symbole extérieur (OUT) et/ou le canal apparaîtra sur l'écran.

#### **Affichage de l'état de la connexion**

<b>Statut de connexion</b>	<b>Indication de l'affichage</b>
Bon signal	Symbole du récepteur
Le capteur est recherché	Le symbole du récepteur clignote
Aucun signal pendant 48 heures	Er' (Erreur) s'affiche
La batterie du capteur est faible, bon signal	Le symbole de la pile est affiché

## 16 Créer un compte utilisateur pour Weather Underground (facultatif)

1. Entrez l'adresse web suivante pour le service "Weather Underground" dans la barre d'adresse de votre navigateur web : <https://www.wunderground.com>
2. Cliquez sur "Rejoindre" pour accéder à la page d'inscription.
3. Saisissez vos données personnelles d'utilisateur et cliquez sur "S'inscrire".
4. Suivez les étapes suivantes de la mise en place.
5. Dans le menu "Réseau de capteurs" > "Connecter une station météo", vous pouvez ajouter votre propre station météo.

- 
6. Un "Station ID" et un "Station Key/Password" sont automatiquement générés par le service, qui sont nécessaires pour la configuration suivante de la station météorologique.

**INFORMATION ! Utilisez une adresse électronique valide pour l'inscription. Sinon, le service ne pourra pas être utilisé.**

## 17 Créer un compte utilisateur pour Weathercloud (facultatif)

1. Saisissez l'adresse web suivante dans la barre d'adresse du navigateur web : <https://weathercloud.net>
2. Sous "Rejoignez-nous aujourd'hui", entrez les données personnelles de l'utilisateur et cliquez sur "S'inscrire".
3. Après l'enregistrement et la vérification de l'adresse électronique sous le compte d'utilisateur, sélectionnez-le point de menu "Appareils".
4. Cliquez sur le lien "+Nouveau" sous "Dispositifs" et entrez les données relatives au dispositif et à l'emplacement dans la fenêtre "Créer un nouveau dispositif" pour créer un nouveau dispositif. Sélectionnez la station météorologique correspondante sous "Modèle". Dans "Type de lien", sélectionnez l'option "Lien météo pro".
5. Un "weathercloud ID" et une "Key" sont automatiquement générés par le service, qui sont nécessaires pour la configuration suivante de la station météorologique. Ils peuvent être récupérés via le compte sur [weathercloud.net](https://weathercloud.net) sous Appareils > Paramètres > Lien.

**INFORMATION ! AVIS ! N'utilisez qu'une adresse électronique valide pour l'enregistrement, sinon l'utilisation du service n'est pas possible.**

## 18 Création d'un compte utilisateur pour d'autres services météorologiques (par exemple AWEKAS)

1. Vous avez la possibilité d'utiliser un service météorologique d'un fournisseur tiers, comme le montre l'exemple de l'AWEKAS.
2. Saisissez l'adresse web suivante dans la barre d'adresse du navigateur web pour le service "AWEKAS" : <https://join.awekas.at>
3. Remplissez toutes les informations nécessaires.
4. Prenez note de ces informations : Nom d'utilisateur, mot de passe, latitude géographique en degrés décimaux (par exemple 48.30591), longitude géographique en degrés décimaux (par exemple 14.2862).

**INFORMATION ! Utilisez une adresse électronique valide pour l'inscription. Sinon, le service ne pourra pas être utilisé.**

## 19 Configuration / Mise en place d'une connexion WIFI

1. Au premier démarrage ou en appuyant sur le bouton WIFI / SENSOR pendant 6 secondes, la station passe en mode AP. Dans ce mode, la station est prête pour la configuration WIFI.
2. La station crée maintenant son propre réseau WIFI auquel vous pouvez vous connecter à votre smartphone ou à votre ordinateur. Trouvez et connectez-vous au SSID de la station WIFI (exemple : PWS-XXXXXX)



Fig. 4:

### STATUT DE CONNEXION WI-FI

1		2		3	
1 Stable : La station de base est connectée au routeur WIFI		2 Clignotant : La station de base essaie d'établir une connexion avec le routeur WIFI			
3 Base actuellement en mode Point d'accès (AP)					

3. Une fois que vous êtes connecté, ouvrez votre navigateur Internet et entrez l'adresse **192.168.1.1** dans le champ URL.
4. Saisissez maintenant les données de votre routeur (SSID du routeur WIFI de votre domicile) et les données du serveur de temps (ID de la station / clé de la station) et sélectionnez le serveur de temps pour le transfert automatique de temps.



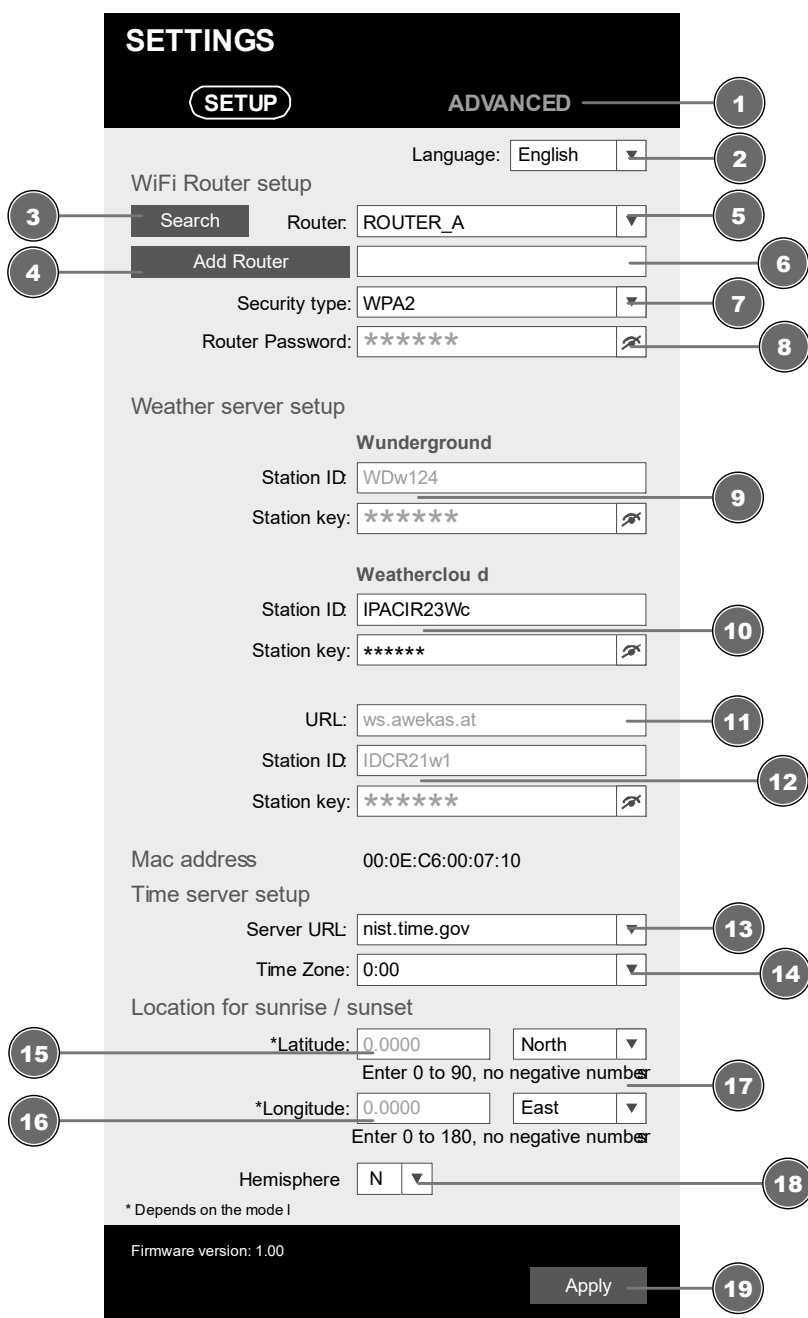

1 Sélectionnez "AVANCÉ" pour entrer dans le menu des paramètres avancés

2 Sélectionnez une langue

3 Sélectionnez "Recherche" pour rechercher des routeurs

4 Sélectionnez "Ajouter un routeur" pour ajouter des routeurs manuellement\*\*

5 Sélectionner le routeur WIFI (SSID)

6 Si le routeur n'est pas répertorié, entrez le SSID manuellement

7 Sélectionnez le type de sécurité du routeur (généralement WPA2 ou WPA3)

8 Entrez le mot de passe WIFI du routeur (laissez le champ vide si aucun mot de passe n'a été attribué)

9 Saisissez "Station ID" et "Station key" enregistrés auprès de Wunderground*	10 Saisissez le "Station ID" et la "Station key" enregistrés par Weathercloud*
11 Ajouter un autre service météorologique (par exemple AWEKAS).	12 Saisissez "Station ID" et "Station key".
13 Sélectionner le serveur de temps	14 Sélectionnez le fuseau horaire de votre lieu
15 Entrez la latitude	16 Entrez la longitude
17 Sélectionnez la direction (par exemple, pour les pays de l'UE, la longitude est "Est" et pour les États-Unis, elle est "Ouest")	18 Sélectionnez l'hémisphère dans lequel le capteur est situé (pour les États-Unis et les pays de l'UE "N", pour l'Australie "S").
19 Appuyez sur pour terminer les réglages de configuration	

Laissez le champ vide si l'enregistrement n'est pas encore disponible et que les entrées doivent être effectuées ultérieurement.

\*\*La configuration manuelle nécessite des informations supplémentaires sur le routeur (y compris par exemple l'adresse IP, le SSID, etc.)

#### **Exigences WIFI :**

5. Appareils pris en charge : Smartphone avec fonction intégrée de mode WIFI AP (Access Point), tablette ou PC.
6. Norme WIFI : 802.11 b / g / n, supporte le mode AP
7. Navigateur Internet prenant en charge les comptes HTML5 :

#### **Exigences relatives au routeur :**

Wi-Fi Standard 802.11 b/g/n

Type de sécurité pris en charge : WEP, WPA, WPA2, WPA3, ouvert (pour les routeurs sans mot de passe)

## 20 Paramètres avancés

**SETTINGS**

**SETUP** **ADVANCED**

Temperature  °C  Humidity %

Indoor  Current off set: 1  Current off set: -5

Outdoor  Current off set: -9  Current off set: 10

CH 1  Current off set: 2  Current off set: -5

CH 2  Current off set: 3  Current off set: -2

CH 3  Current off set: 1.2  Current off set: -2

CH 4  Current off set: -0.2  Current off set: -5

CH 5  Current off set: -20.1  Current off set: -3

CH 6  Current off set: 11.5  Current off set: -10

CH 7  Current off set: 0.2  Current off set: -3

Range: -20.0 ~ 20.0 °C  
-36.0 ~ 36.0 °F (Default: 0.0)

Range: -20 ~ 20  
(Default: 0.0)

Pressure  hpa

Absolute Pressure Offset:  Current off set: -3  
(Default: 0)

Relative Pressure Offset:  Current off set: 10  
(Default: 0)

Setting Range:  
-560 ~ 560hpa / -16.54 ~ 16.54inHg / -420 ~ 420mmHg

\*Rain gain:  Current gain: 0.85  
Range: 0.5 ~ 1.5(Default: 1.00)

\*Wind speed gain:  Current gain: 0.75  
Range: 0.5 ~ 1.5(Default: 1.00)

\*Wind direction:  Current off set: 2°  
Range: -10 ~ 10(Default: 0 °)

\*UV gain:  Current gain: 1.1  
Range: 0.01 ~ 10(Default: 1.00)

\*Light gain:  Current gain: 1.1  
Range: 0.01 ~ 10(Default: 1.00)

\* Depends on the model

Firmware version: 1.00

1 Sélectionnez "SETUP" pour entrer dans le menu des paramètres

2 Sélectionner l'unité

3 Étalonage de la température intérieure/extérieure et canal 1-7

4 Etalonnage de pression

5 Dernier firmware

6 Étalonage de la pression intérieure/extérieure et canal 1-7

7 Sélectionner l'unité

8 Entrez une valeur de compensation pour compenser la valeur de pression mesurée

9 Gagnez de la valeur pour la pluie, la vitesse du vent, les UV et l'étalonnage de la lumière. La direction du vent a un décalage de +/- 10.

10 La fonction de mise à jour du micrologiciel n'est disponible que dans le navigateur web PC/Mac.

## 21 Réglage automatique de l'heure

Une fois l'alimentation électrique et la connexion WIFI établies, les informations relatives à l'heure et à la date sont automatiquement transmises par le serveur de temps Internet.

Si le signal radio est reçu correctement, la date et l'heure sont automatiquement réglées et l'icône du signal radio s'allume.

Si les informations relatives à l'heure et à la date n'ont pas été reçues ou ne l'ont pas été correctement, procédez comme suit :

1. Dans les pays/régions dont le fuseau horaire diffère de l'heure mondiale coordonnée UTC, le fuseau horaire doit être réglé manuellement (voir le chapitre "Réglage du fuseau horaire") afin d'afficher l'heure correcte.
2. Appuyez sur le bouton REFRESH de l'unité de base pendant environ 2 secondes pour relancer la récupération des informations horaires sur Internet.
3. Vérifiez que les paramètres WIFI de l'unité de base sont corrects et corrigez-les si nécessaire afin qu'une connexion Internet puisse être établie (voir le chapitre "Établir une connexion WIFI").

## 22 Réglage manuel de l'heure

Si la station est toujours en mode AP (AP clignote), désactivez d'abord la réception du signal horaire en appuyant sur le bouton SENSOR / WIFI pendant environ 8 secondes. Lorsque AP cesse de clignoter, vous pouvez maintenant régler l'heure et la date manuellement.

1. Appuyez sur la touche CLOCK-SET pendant environ 3 secondes pour accéder au mode de réglage de l'heure.
2. Les chiffres à définir clignotent.
3. Appuyez sur les boutons UP ou DOWN pour modifier la valeur.
4. Appuyez sur le bouton CLOCK-SET pour confirmer la saisie et passer au réglage suivant.
5. Séquence des réglages : Activation/désactivation de l'heure d'été (DST) > Heures > Minutes > Mode 12/24 heures > Année > Mois > Jour > Mois-Jour/Jour-Mois > Activation/désactivation de la synchronisation horaire > Langue

**INFORMATION ! Lors du réglage manuel de l'heure, la synchronisation de l'heure doit être désactivée.**

6. Enfin, appuyez sur le bouton CLOCK-SET pour enregistrer les paramètres et quitter le mode de configuration.

**INFORMATION ! En mode d'affichage normal, appuyez sur la touche CLOCK SET pour passer de l'affichage de l'année à celui de la date. En mode de réglage, appuyez sur la touche CLOCK SET pendant environ 2 secondes pour revenir au mode d'affichage normal.**

## 23 HEURE D'ÉTÉ (DST) ACTIVÉE

La fonction DST est activée par défaut. Si la date actuelle affichée à l'écran se situe en heure d'été, l'heure est automatiquement avancée de +1 heure et le symbole DST apparaît à l'écran.

1. Appuyez sur la touche CLOCK-SET pendant environ 3 secondes pour accéder au mode de réglage de l'heure.
2. Appuyez sur les boutons UP ou DOWN pour choisir entre AUTO (heure d'été activée) et OFF (heure d'été désactivée).
3. Appuyez sur la touche CLOCK-SET pendant environ 3 secondes pour confirmer le réglage.

---

## 24 Réglage de l'alarme

### Activation/désactivation de l'alarme (et de l'alerte antigel)

1. Appuyez sur la touche ALARM pour afficher l'heure de l'alarme.
2. Appuyez de nouveau sur ALARM pour activer l'alarme.
3. Appuyez une troisième fois sur ALARM pour activer l'alarme avec alerte antigel.
4. Lorsque l'alerte antigel est activé, l'alarme retentit 30 minutes plus tôt lorsque la température extérieure est inférieure à -3°C.
5. Pour désactiver l'alarme et l'alerte antigel, appuyez sur ALARM le nombre de fois nécessaire jusqu'à ce que les icônes d'alarme disparaissent de l'écran.

### Réglage de l'alarme

6. Appuyer environ 2 secondes sur la touche ALARM pour passer au mode de réglage de l'alarme.
7. Les chiffres à régler clignotent.
8. Régler les chiffres à l'aide des touches HAUT et BAS.
9. Appuyer sur ALARM pour confirmer la saisie et passer au réglage suivant.
10. L'ordre des réglages est le suivant : Heures > Minutes
11. Pour finir, appuyer sur ALARM pour sauvegarder les réglages et quitter le mode de réglage.

## 25 Fonction de répétition d'alarme

1. Lorsque l'alarme retentit, appuyer sur ALARM/SNOOZE pour activer la fonction de répétition d'alarme. L'alarme retentit de nouveau 5 minutes plus tard.
2. Lorsque l'alarme retentit, appuyer sur ALARM ou sur ALARM/SNOOZE pendant environ 3 secondes pour arrêter complètement l'alarme ; celle-ci retentira de nouveau 24 heures plus tard.
3. Si aucune touche n'est appuyée, l'alarme s'arrête automatiquement au bout de 2 minutes.

## 26 Réglage de l'alarme de température

L'alarme de température peut vous alerter de certaines conditions météorologiques. Dès qu'un critère d'alarme est rempli, la tonalité d'alarme est activée et l'icône d'alarme clignote sur l'écran.

1. Appuyez plusieurs fois sur le bouton CHANNEL de la station de base pour sélectionner le capteur extérieur souhaité.
2. En mode d'affichage normal de l'heure, appuyez sur la touche ALERT pour passer en mode de réglage de l'alarme de température.
3. Les chiffres à définir clignotent.
4. Appuyez sur la touche UP ou DOWN pour changer la valeur.
5. Appuyez sur la touche ALERT pour confirmer et passer au réglage suivant.
6. Si aucun réglage n'a été effectué après 30 secondes, le mode de réglage de la température est automatiquement fermé. Les réglages effectués jusqu'à ce moment sont enregistrés. Il est également possible d'appuyer sur n'importe quel bouton du panneau avant.

### Activer/désactiver l'alarme de température

7. Appuyez plusieurs fois sur le bouton ALERT pour afficher les limites de température sélectionnées.
8. Appuyez sur le bouton ALARM pour activer ou désactiver l'alarme pour la limite de température actuellement sélectionnée.

9. Lorsque la température extérieure atteint l'une des limites, le symbole d'alarme de température clignote et un signal sonore retentit pendant environ 5 secondes. Cette opération est répétée toutes les 1 minutes jusqu'à ce que la température redescende en dessous de la valeur limite.
10. Lorsque l'alarme retentit, appuyez sur n'importe quel bouton pour arrêter l'alarme.

## 27 Réception automatique des mesures

Une fois le courant rétabli, la station de base commence à afficher les relevés intérieurs et les premiers relevés reçus du capteur extérieur s'affichent dans les 3 minutes environ suivant la mise en service.

Si aucun signal n'est reçu, suivez les étapes suivantes :

Appuyer sur la touche SENSOR pendant env. 2 secondes pour recommencer la réception des valeurs mesurées.

## 28 Les précipitations

La quantité de précipitations est affichée sur la station de base en millimètres ou en pouces qui s'est accumulée sur une période de temps, en fonction du taux de précipitation actuel.

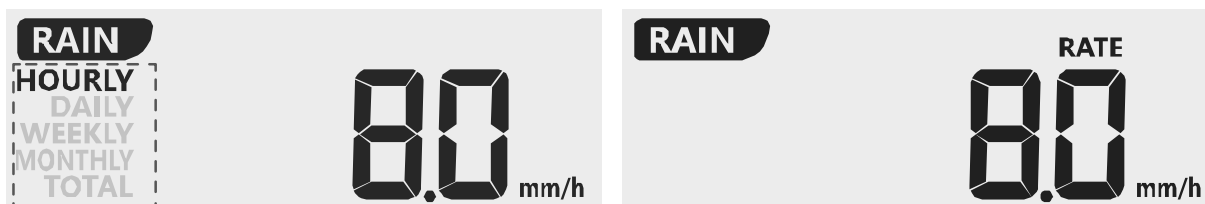

### Sélectionnez le mode d'affichage

Appuyez sur la touche RAIN à plusieurs reprises jusqu'à ce que la période souhaitée s'affiche à l'écran :

<b>HORAIRE</b>	Précipitations actuelles de la dernière heure
<b>QUOTIDIEN</b>	Taux de précipitation total du jour en cours, mesuré à partir de minuit
<b>HEBDOMADAIRE</b>	Taux de précipitation total de la semaine en cours
<b>MENSUEL</b>	Taux de précipitation total du mois en cours
<b>TOTAL</b>	Total - le total des précipitations depuis la dernière remise à zéro
<b>TAUX</b>	Précipitations actuelles des 10 dernières minutes



### Sélectionnez l'unité de mesure (millimètres ou pouces)

1. Appuyez sur la touche RAIN pendant environ 3 secondes pour entrer le réglage de l'unité.
2. Appuyez sur la touche HAUT ou BAS pour basculer entre mm (millimètres) et en (pouces).
3. Enfin, appuyez sur la touche RAIN pour enregistrer les paramètres et quitter le mode de configuration.



**INFORMATION ! Les relevés sont automatiquement mis à jour toutes les 6 minutes.**

## 29 Intensité lumineuse, indice UV et durée des coups de soleil

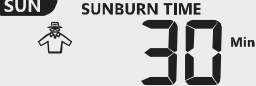
Cette section indique le niveau d'intensité lumineuse, l'indice UV et le temps d'ensoleillement. Appuyez sur la touche SUN pour changer de mode.

	<b>Intensité lumineuse</b> <ol style="list-style-type: none"> <li>1. En mode d'intensité lumineuse, appuyez sur la touche SUN pendant environ 3 secondes pour entrer dans le réglage.</li> <li>2. Appuyez sur la touche UP ou DOWN pour changer la valeur.</li> <li>3. Séquence de réglage : Klux &gt; Kfc &gt; W/m<sup>2</sup></li> <li>4. Enfin, appuyez sur le bouton SUN pour enregistrer les paramètres et quitter le mode de configuration.</li> </ol>
	<b>Indice UV</b> Ce mode indique l'indice UV actuel détecté par le capteur extérieur. Le niveau de danger correspondant et l'indicateur de protection recommandé sont également affichés.
	<b>L'heure des coups de soleil</b> Ce mode indique le temps d'ensoleillement recommandé en fonction du niveau d'UV actuel.

### Indice UV et calendrier des coups de soleil

Niveau d'exposition	Faible	MODERATE					Haut	Très élevé			Extrême	
Indice UV	1	2	3	4	5	6	7	8	9	10	11	12-16
L'heure des coups de soleil	N/A		45 minutes			30 minutes		15 minutes			10 minutes	
Indicateur de protection recommandé	N/A		 Niveau d'UV modéré ou élevé ! Il est recommandé de porter des lunettes de soleil, un chapeau à large bord et des vêtements à manches longues.								 Niveau d'UV très élevé ou extrême ! Il est recommandé de porter des lunettes de soleil, un chapeau à large bord et des vêtements à manches longues. Si vous devez rester à l'extérieur, assurez-vous de chercher de l'ombre.	

## 30 Affichage de la mesure manuelle

1. Appuyez plusieurs fois sur la touche MAX/MIN pour afficher les valeurs mémorisées les unes après les autres.
2. Séquence d'affichage : Température élevée (extérieur) > Température basse (extérieur) > Humidité élevée (extérieur) > Humidité basse (extérieur) > Température élevée (intérieur) > Température basse (intérieur) > Humidité élevée (intérieur) > Humidité basse (intérieur) > Sentiment d'être élevé > Sentiment d'être bas > Facteur de refroidissement éolien valeur élevée > Facteur de refroidissement éolien valeur basse > Indice thermique valeur haute > Indice thermique valeur basse > Point de rosée valeur haute > Point de rosée valeur basse > Pression atmosphérique valeur haute > Pression atmosphérique valeur basse > Vitesse du vent (MOYENNE) valeur haute > Dernière rafale (RAFALE) valeur haute > Précipitations valeur haute
3. Appuyez sur la touche MAX/MIN et maintenez-la enfoncée pendant environ 3 secondes à chaque affichage pour effacer la valeur actuellement sélectionnée.

## 31 Indicateur climatique (intérieur)

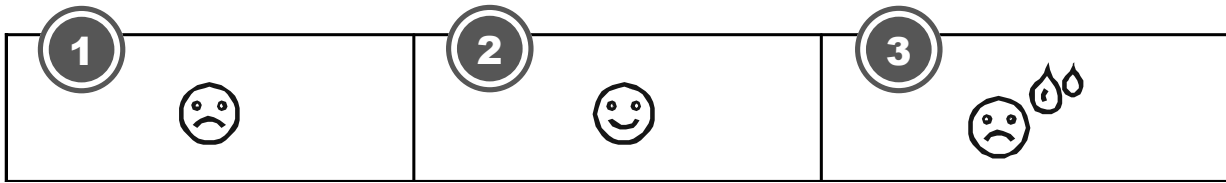

1 Trop froid  
3 Trop chaud

2 Optimal

L'indicateur climatique est une icône déterminant le niveau de confort en fonction de l'humidité et de la température de l'air intérieur.

Remarque :

- L'indicateur de confort peut être différent à température égale en fonction de l'humidité de l'air.
- L'indicateur de confort ne peut pas s'afficher quand la température est inférieure à 0°C ou supérieure à 60°C.

## 32 Phases lunaires

Dans l'hémisphère nord, la Lune croît par la droite. La raison en est que la phase de la lune éclairée par le soleil se déplace de la droite vers la gauche dans l'hémisphère Nord. Dans l'hémisphère sud, ce mouvement va de gauche à droite. Les phases lunaires sont représentées dans les 2 tableaux ci-après.

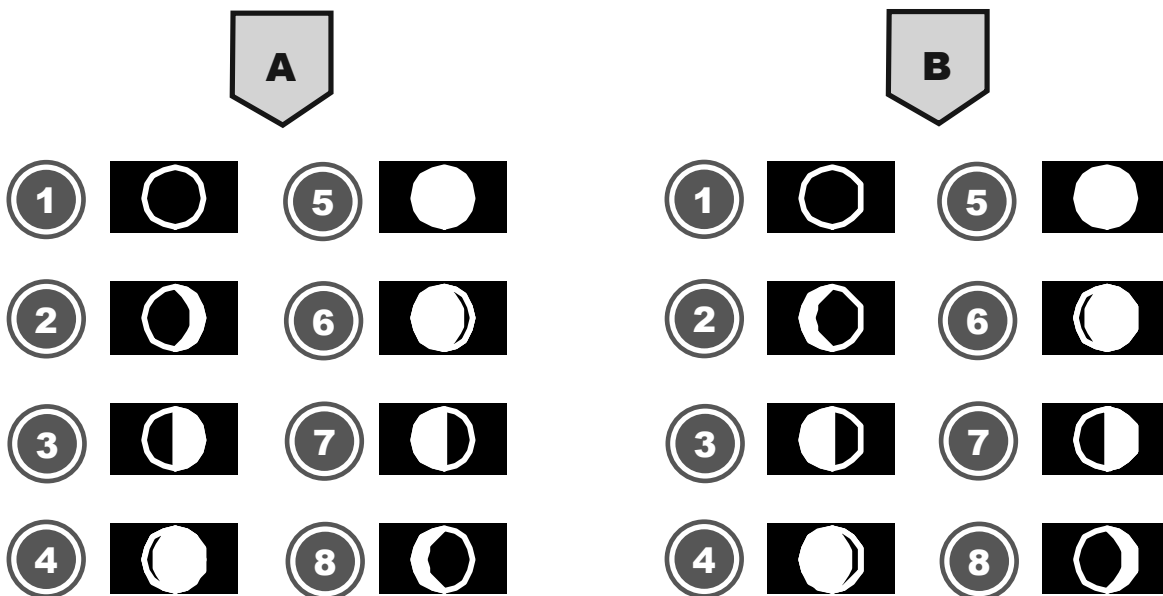

Fig. 5: (A) Hémisphère nord, (B) hémisphère sud

1 Nouvelle lune  
3 Premier quartier  
5 Pleine nuit  
7 Dernier quartier

2 Premier croissant  
4 Lune gibbeuse croissante  
6 Lune gibbeuse décroissante  
8 Dernier croissant



## 33 Tendance météo

Une tendance météorologique pour les 12-24 heures suivantes est calculée à partir des valeurs mesurées et affichée graphiquement comme suit :



1 Ensoleillé

2 Partiellement nuageux

3 Nuageux

4 Pluvieux

5 Pluie/tempête

6 Neigeux

Remarque :

- La précision d'une prévision météorologique générale basée sur la pression est d'environ 70 % à 75 %.
- La prévision météorologique est prévue pour les prochaines 12 heures, elle ne reflète pas nécessairement la situation actuelle.
- Les prévisions météorologiques pour la neige ne sont pas basées sur la pression atmosphérique, mais sur la température extérieure. Lorsque la température extérieure est inférieure à -3°C (26°F), le symbole de neige apparaît sur l'écran LCD.

## 34 Indicateurs de la flèche de tendance

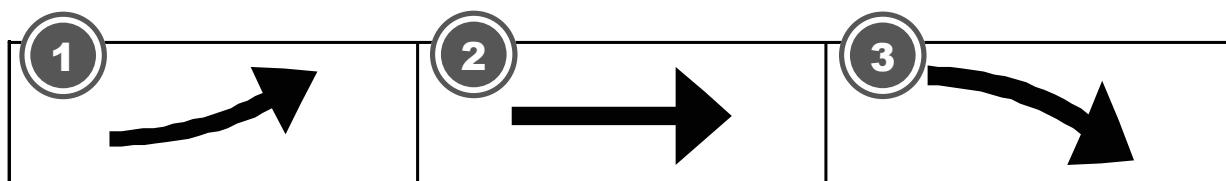

1 En hausse

2 Stable

3 Chute

L'indicateur de tendance de la température et de l'humidité montre les tendances des changements dans les prochaines minutes. Les flèches indiquent une tendance à la hausse, stable ou à la baisse.

## 35 Pression barométrique/atmosphérique

La pression atmosphérique (ci-après dénommée "pression atmosphérique") est la pression en tout point du globe causée par le poids de la couche d'air qui la recouvre. La pression atmosphérique est proportionnelle à la pression moyenne et diminue progressivement avec l'altitude. Les météorologues utilisent des baromètres pour mesurer la pression atmosphérique. Comme le temps dépend fortement des variations de la pression atmosphérique, il est possible d'établir une prévision météorologique à partir des variations mesurées de la pression atmosphérique.

**Pour afficher la pression barométrique dans une autre unité de mesure**

En mode d'affichage normal, appuyez sur le bouton BARO pendant environ 2 secondes pour changer d'unité dans cet ordre : (hPa, inHg ou mmHg).

### Changer le mode de pression d'air absolue (ABS) en pression d'air relative (REL)

En mode d'affichage normal, appuyez sur le bouton BARO pour basculer entre la pression atmosphérique absolue et la pression atmosphérique relative.

- **INFORMATION !**
- **INFORMATION ! ABS : Pression d'air absolue à votre emplacement actuel**
- **INFORMATION ! REL : Pression atmosphérique relative basée sur le niveau de la mer (N.N.)**
- **INFORMATION ! La valeur par défaut de la pression atmosphérique relative est de 1013 mbar/hPa (29,91 inHg), ce qui correspond à la valeur moyenne de la pression atmosphérique.**
- **INFORMATION ! Si la valeur de la pression atmosphérique relative est modifiée, l'affichage météo change également en conséquence.**
- **INFORMATION ! Le baromètre intégré permet de noter les variations de pression atmosphérique absolue de l'environnement. Sur la base des données recueillies, il est possible de faire des prévisions pour les conditions météorologiques dans les 12 heures à venir. A cet effet, les indicateurs météorologiques changent en fonction de la pression atmosphérique absolue déterminée après seulement une heure de fonctionnement.**
- **INFORMATION ! La pression atmosphérique relative est basée sur le niveau de la mer, mais elle varie également en fonction des variations de la pression atmosphérique absolue après une heure de fonctionnement.**

## 36 Vitesse et direction du vent

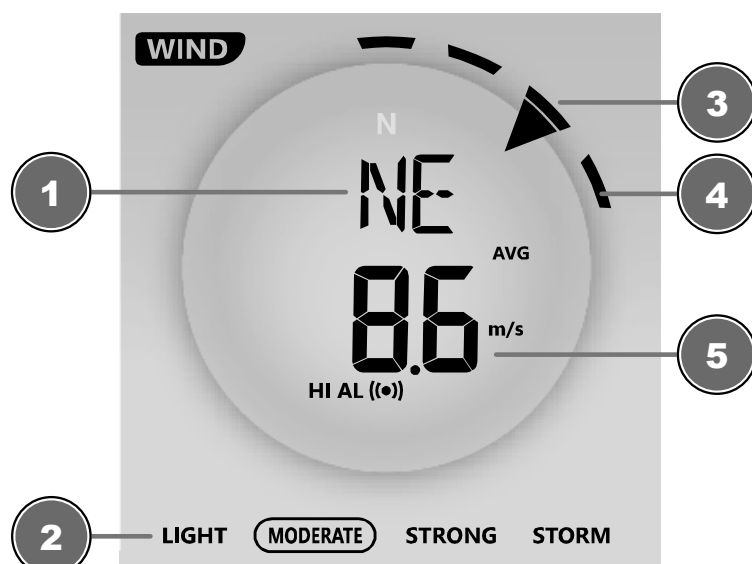

- |   |  |
|---|--|
| 1 Direction du vent                               | 2 Indicateur de vitesse du vent                                      |
| 3 Affichage de la direction du vent en temps réel | 4 Affichage de la direction des vents passés des 5 dernières minutes |
| 5 Vitesse moyenne du vent ou échelle de Beaufort  |  |

### Définir l'unité de la vitesse du vent et le format d'affichage de la direction du vent

1. Appuyez sur la touche WIND et maintenez-la enfoncée pendant environ 3 secondes pour accéder au mode réglage.
2. Appuyez sur les boutons UP ou DOWN pour sélectionner m/s (mètres par heure), km/h (kilomètres par heure), nœuds ou mph (miles par heure).
3. Appuyez sur la touche WIND pour confirmer et quitter le réglage.

Les informations textuelles suivantes donnent un aperçu rapide des conditions de vent actuelles :

Conditions de vent	LUMIÈRE	MODERATE	FORTE	TEMPÊTE
Vitesse	1 ~ 19 km/h	20 ~ 49 km/h	50 ~ 88 km/h	88 ~ 11 km/h

### Vitesse du vent

La valeur de la vitesse actuelle du vent est affichée dans le champ "VITESSE DU VENT". Si "--." est affiché ici, aucune vitesse de vent ne peut être mesurée.

### Direction du vent

La pointe de la flèche dans la rose des vents dans le champ "DIRECTION DU VENT" indique la direction du vent actuel :

N	NE	E	SE	S	SW	W	NW	--
Nord	Nord-Est	Est	Sud-Est	Sud	Sud-Ouest	Ouest	Nord-Ouest	sans vent

## 37 Échelle de Beaufort

L'échelle de Beaufort est une échelle de référence utilisée dans le monde entier pour classer les vitesses du vent de 0 (calme) à 12 (ouragan).

Numéro sur l'échelle de Beaufort	Description	Vitesse
0	Calme	< 1 km/h   < 1 mph < 1 nœud   < 0,3 m/s
1	Très légère brise	1.1-5.5 km/h   1-3 mph 1-3 nœuds   0,3-1,5 m/s
2	Légère brise	5,6-11 km/h   4-7 mph 1-3 nœuds   0,3-1,5 m/s
3	Petite brise	12-19 km/h   8-12 mph 7-10 nœuds   3.5-5.4 m/s
4	Jolie brise	20-28 km/h   13-17 mph 11-16 nœuds   5.5-7.9 m/s
5	Bonne brise	29-38 km/h   18-24 mph 17-21 nœuds   8.0-10.7 m/s
6	Vent frais	39-49 km/h   25-30 mph 22-27 nœuds   10.8-13.8 m/s
7	Grand frais	50-61 km/h   31-38 mph 28-33 nœuds   13.9-17.1 m/s
8	Coup de vent	62-74 km/h   39-46 mph

		34-40 nœuds   17.2-20.7 m/s
9	Fort coup de vent	75-88 km/h   47-54 mph
		41-47 nœuds   20.8-24.4 m/s
10	Tempête	89-102 km/h   55-63 mph
		48-55 nœuds   24.5-28.4 m/s
11	Violente tempête	103-117 km/h   64-73 mph
		56-63 nœuds   28.5-32.6 m/s
12	Ouragan	> 118   > 74 mph
		> 64 nœuds   32,7 m/s

## 38 Facteur de refroidissement éolien

Appuyez plusieurs fois sur la touche INDEX jusqu'à ce que WIND CHILL apparaisse à l'écran.

### Remarque :

Le facteur de refroidissement éolien est basé sur les effets courants de la température et de la vitesse du vent. Le refroidissement éolien affiché est calculé exclusivement à partir de la température et de la vitesse du vent et est mesuré par le capteur extérieur.

## 39 pré-alerte de glace

1. Lorsque la température extérieure atteint 3 ° C (37 ° F), le symbole d'alerte de glace ❄️ apparaît sur l'affichage, clignotant continuellement.
2. Le symbole d'alerte de glace ❄️ disparaîtra dès que la température s'élève au-dessus de 6 ° C

## 40 Température ressentie « FEELS LIKE »

Appuyez plusieurs fois sur la touche INDEX jusqu'à ce que FEELS LIKE apparaisse à l'écran.

### Note :

La température ressentie indique la valeur de température en fonction de la perception personnelle de la température.

## 41 Index de chaleur

Appuyez sur la touche INDEX le nombre de fois nécessaire jusqu'à ce que l'écran affiche HEAT INDEX (indice de chaleur).

Index de chaleur	Avertissement	Signification
> 55°C (> 130°F)	Danger extrême	Risque extrême de déshydratation/coup de chaleur
41°C – 54°C (106°F – 129°F)	Danger	Coup de chaleur vraisemblable
33°C – 40°C (91°F – 105°F)	Prudence accrue	Risque de déshydratation
27°C – 32°C (80°F – 90°F)	Attention	Risque de coup de chaleur

Remarque :

---

La température ressentie est déterminée sur la base de l'interaction entre la température et l'humidité de l'air. L'indice de chaleur n'est calculé que lorsque la température est supérieure ou égale à 27°C (80° F). La température ressentie affichée est calculée exclusivement à partir de la température et de l'humidité de l'air telles que mesurées par le capteur extérieur.

## 42 Dew point

Appuyez sur la touche INDEX le nombre de fois nécessaire jusqu'à ce que l'écran affiche DEW POINT (point de rosée).

### Remarque :

Le point de rosée est la température en dessous de laquelle, à pression atmosphérique constante, la vapeur d'eau se condense de nouveau en proportions égales à celles en lesquelles elle est vaporisée. Lorsque l'eau condensée se forme sur une surface solide, on parle de rosée. La température du point de rosée est calculée à partir de la température et de l'humidité de l'air intérieur.

## 43 Données d'historique des dernières 24 heures

La station de base enregistre automatiquement tous les relevés de mesures des dernières 24 heures et les affiche.

1. Appuyer sur HISTORY pour afficher l'historique des relevés de l'heure qui précède.
2. Pour afficher l'historique des relevés de l'heure d'avant, ou de celle encore avant etc. jusqu'à 24 heures en arrière, appuyer sur HISTORY le nombre de fois correspondant.



## 44 MAX/MIN Données météorologiques

L'unité principale enregistre les valeurs les plus élevées et les plus basses de la température intérieure et extérieure ainsi que de l'humidité pendant 24 heures :

1. Appuyez plusieurs fois sur la touche MAX/MIN pour afficher successivement les valeurs mémorisées de la station de base et du capteur à distance actuellement réglé.
2. Ordre d'affichage : Valeurs les plus élevées > Valeurs les plus basses > Valeurs actuelles
3. Appuyer sur la touche MAX/MIN pendant env. 3 secondes pour effacer les valeurs de la période d'enregistrement en cours.
4. **INFORMATION ! Lorsque les piles sont changées, toutes les valeurs de la période d'enregistrement en cours sont également supprimées.**

## 45 Réglage de la luminosité de l'écran

La luminosité de l'écran est contrôlée par le rétro-éclairage réglable et peut être ajustée aux conditions d'éclairage ambiantes :

- Déplacez le bouton [OFF/LO/HI] pour modifier la luminosité de l'écran. Ordre des niveaux de luminosité : [OFF] > sombre [LO] > lumineux [HI]
- Appuyez plusieurs fois sur la touche [  /  ] pour régler le contraste des chiffres et des lettres de l'écran afin que la représentation de l'écran fonctionne avec le pied de table ou le support mural.
- En mode batterie, appuyez sur la touche SNOOZE pour activer le rétro-éclairage pendant environ 5 secondes.
-

## 46 Visualisation des données météo en direct avec Weather Underground

1. Pour afficher les données en direct de votre multi capteur dans un navigateur Web, visitez le site wundererground.com et entrez votre "ID de station" dans le champ de recherche de la barre de menus.
2. Vous pouvez télécharger l'application Weather Underground Smartphone pour afficher les données météo en direct de votre station météo via des appareils Android ou iOS (pour plus d'informations, rendez-vous sur : <https://www.wunderground.com/download>).

## 47 Récupérer les données météorologiques de Weathercloud

1. Pour visualiser les données en direct de votre multicapteur dans un navigateur web, veuillez visiter [weathercloud.net](http://weathercloud.net) et vous connecter à votre propre compte.
2. Cliquez sur l'icône "View" dans le menu contextuel "Settings" de votre station.

## 48 Configurez la station pour qu'elle transmette les données météorologiques à AWEKAS.

Vous avez la possibilité d'utiliser un service météorologique d'un fournisseur tiers, comme le montre l'exemple de l'AWEKAS (<https://join.awekas.at>).

Weather server setup

Web server URL:  1

Station ID:  2

Station Password:  3

1 Entrez l'URL du serveur: ws.awekas.at

2 Saisissez votre nom d'utilisateur

3 Entrer le mot de passe

## 49 Mise à jour du firmware

1. Téléchargez le dernier micrologiciel (si disponible) sur votre PC/Mac. Vous trouverez le téléchargement à la page 2.
2. Mettez la station de base en mode AP (Access Point) et connectez-vous à la station de base (192.168.1.1) et allez à la page Configuration avancée.
3. Cliquez sur le bouton "Parcourir" et naviguez jusqu'au fichier de microprogramme que vous avez téléchargé. Cliquez sur "Upload" pour lancer le transfert.
4. La station de base effectuera désormais la mise à jour automatiquement. Ne débranchez pas la station de base de l'alimentation électrique. La station de base redémarrera une fois la mise à jour terminée.

**Remarque :**

- La station de base restera en mode AP pour que vous puissiez vérifier la version du micrologiciel et tous les paramètres actuels.
- Vous devrez peut-être saisir à nouveau toutes les données.
- Appuyez ensuite sur le bouton WIFI / SENSOR pendant 6 secondes pour quitter le mode AP.
- Le processus de mise à jour des microprogrammes comporte des risques potentiels qui ne peuvent garantir un succès à 100 %. Si la mise à jour échoue, veuillez répéter les étapes ci-dessus pour effectuer à nouveau la mise à jour.

## 50 Données techniques

### Unité de base

Source d'alimentation	Adaptateur d'alimentation de secours 5V DC 1A : 1x CR2032
Unité de température	°C/°F
Affichage de l'heure	HH:MM / jour de la semaine
Format de l'heure	12 ou 24 heures
Affichage du calendrier	JJ/MM
Signal horaire	Par le serveur de temps d'Internet pour synchroniser l'UTC
HEURE D'ÉTÉ (DST) ACTIVÉE	AUTO / OFF
Dimensions	136 x 168 x 24 mm (L x H x P)
Poids (piles incluses)	370 gr

### Multi-capteur

Piles	3x AA, 1.5V
Nombre maximum de capteurs	1x multicapteur sans fil
Fréquence de transmission :	868Mhz
Portée de transmission RF	150 m
Puissance maximum de fréquence radio :	<25mW
Plage de mesure de la température	de -40°C à 60°C (de -40°F à 140°F)
Baromètre de mesure	540 à 1100hPa
Plage de mesure de l'humidité	De 1 à 99%
Résolution d'humidité	1% HR
Plage de mesure des précipitations	De 0 à 19999 mm (de 0 à 787,3 pouces)
Plage de mesure des rafales de vent	0 - 112 mph, 50 m / s, 180 km / h, 97 nœuds
Dimensions	343.5 x 393.5 x 136 mm (L x H x P)
Poids (piles incluses)	734 gr

### Spécifications Wi-Fi

Wi-Fi Standard	802.11 b / g / n
Fréquence de fonctionnement Wi-Fi :	2,4 GHz
Périphériques compatibles	Appareil intelligent avec fonction WIFI AP (Access Point) intégrée, PC ou portable, smartphone/tablette Android ou iOS
Navigateur Internet pris en charge	Navigateur Internet prenant en charge les comptes HTML5 :

## 51 Dépannage

Problème	Solution
La connexion du capteur sans fil 7-en-1 est interrompue ou n'a pas de connexion	<ol style="list-style-type: none"><li>1. Assurez-vous que le capteur se trouve dans la portée de transmission.</li><li>3. Si cela ne fonctionne toujours pas, réinitialisez le capteur et resynchronisez-le avec la station de base.</li></ol>
Le capteur intérieur sans fil est temporairement interrompu ou déconnecté	<ol style="list-style-type: none"><li>1. Assurez-vous que le capteur se trouve dans la portée de transmission.</li><li>2. Assurez-vous que la chaîne affichée correspond à la sélection de chaîne sur le capteur</li><li>3. Si cela ne fonctionne toujours pas, réinitialisez le capteur et resynchronisez-le avec la station de base.</li></ol>
Connexion WIFI :	<ol style="list-style-type: none"><li>1. Vérifiez si le symbole WIFI apparaît à l'écran. Il doit toujours être affiché.</li><li>2. Assurez-vous que vous vous connectez à votre routeur WIFI en utilisant la bande 2,4G et non la bande 5G.</li></ol>
Les données ne sont pas envoyées à wunderground.com ou à weathercloud.net.	<ol style="list-style-type: none"><li>1. Assurez-vous que votre numéro d'identification et votre clé de station sont corrects.</li><li>2. Assurez-vous que la date et l'heure indiquées sur la tablette sont correctes. Si elles sont incorrectes, il se peut que vous déclariez des données anciennes plutôt que des données en temps réel.</li><li>3. Assurez-vous que votre fuseau horaire est correctement réglé. S'il est mal réglé, vous risquez de déclarer des données anciennes plutôt que des données en temps réel.</li></ol>
Wunderground Precip. Accum. Décalage total du graphique 1 heure de remise à zéro (pendant l'heure d'été)	<ol style="list-style-type: none"><li>1. Assurez-vous que le fuseau horaire de l'appareil est correctement réglé sur Wunderground.</li><li>2. Assurez-vous que le fuseau horaire et l'heure d'été de votre station de base sont corrects.</li><li>3. Si vous avez situé votre station en dehors de la région du fuseau horaire américain à Wunderground, l'heure d'été n'est pas valable. Pour résoudre ce problème, veuillez désactiver la fonction DST dans la station de base.</li></ol>
La pluviométrie n'est pas correcte	<ol style="list-style-type: none"><li>1. Veuillez garder le collecteur de pluie propre</li><li>2. Assurez-vous que le seau basculant à l'intérieur peut fonctionner sans problème.</li></ol>
Température trop élevée pendant la journée	<ol style="list-style-type: none"><li>1,5. Placez le capteur dans un endroit ouvert et à au moins 1,5 m du sol.</li><li>2. Assurez-vous que l'emplacement du capteur n'est pas trop proche des sources de chaleur ou des obstacles tels que les bâtiments, les trottoirs, les murs ou les unités de climatisation.</li></ol>

## 52 Déclaration de conformité CE



Par la présente, Bresser GmbH déclare que le type d'équipement portant le numéro d'article 9080600 : est conforme à la directive : 2014/53/UE. Le texte complet de la déclaration de conformité de l'UE est disponible à l'adresse internet suivante : [www.bresser.de/download/9080600/CE/9080600\\_CE.pdf](http://www.bresser.de/download/9080600/CE/9080600_CE.pdf)



## 53 Garantie

La période de garantie normale est de 5 ans et commence le jour de l'achat. Pour connaître les conditions et services de garantie complets, veuillez consulter le site [www.bresser.de/warranty\\_terms](http://www.bresser.de/warranty_terms).

## 54 Nettoyage et entretien

- Avant de nettoyer l'appareil, veuillez le couper de son alimentation électrique (tirez le câble d'alimentation ou enlevez les batteries) !
- Nettoyer uniquement l'extérieur de l'appareil, et utiliser pour cela un chiffon sec. Afin d'éviter tout endommagement des circuits électroniques, ne pas utiliser de produit de nettoyage.

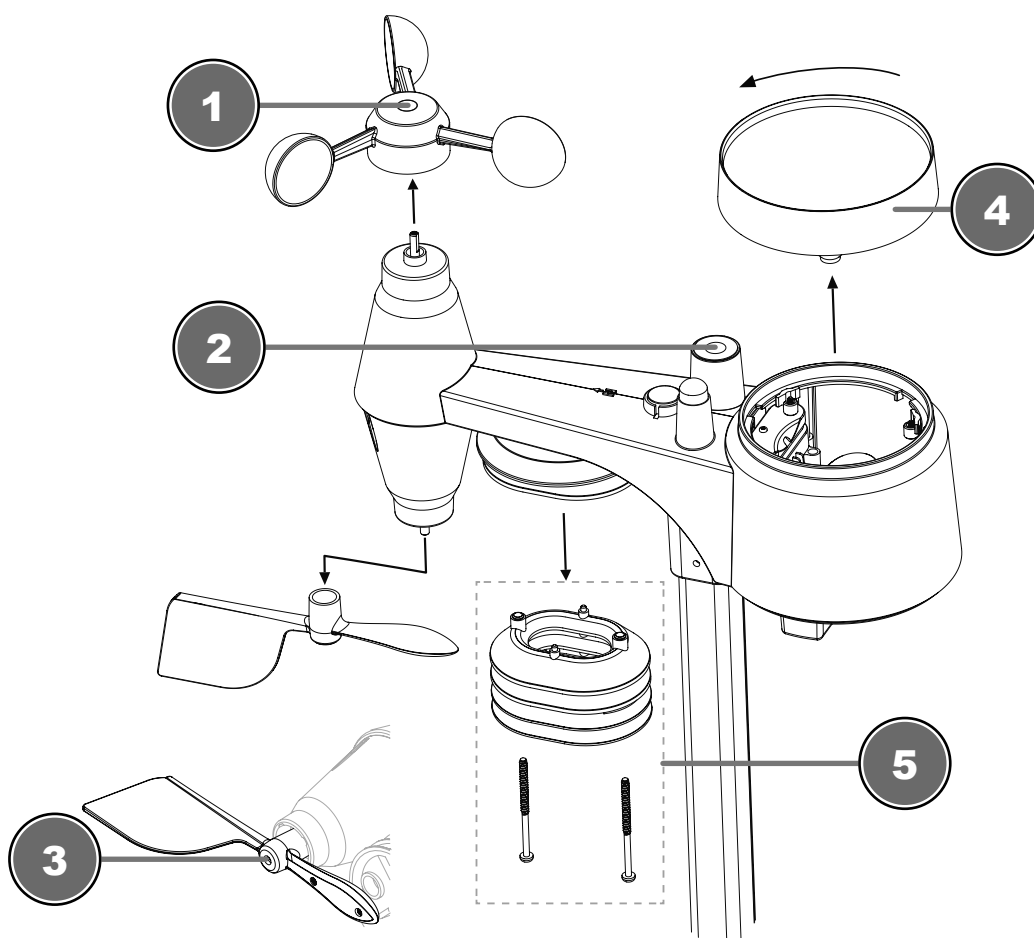

### 1 Remplacer les gobelets

- Enlever le bouchon en caoutchouc et le dévisser
- Retirer les gobelets pour la remplacer

### 2 Nettoyage du capteur UV et étalonnage

- Pour obtenir les lectures les plus précises, veuillez utiliser de l'eau pure pour nettoyer la lentille de couverture du capteur UV avant le montage, puis périodiquement.
- Vous pouvez également calibrer l'indice UV à l'aide d'un appareil de mesure de l'indice UV de qualité instrumentale afin de maintenir une grande précision de la lecture de l'indice UV.

### 3 Remplacer la girouette

- Dévisser et retirer la girouette pour la remplacer

### 4 Nettoyage du collecteur de pluie (gouffre)

- Faites pivoter le collecteur de pluie de 30 ° dans le sens inverse des aiguilles d'une montre.
- Retirez doucement le collecteur de pluie
- Nettoyez et enlevez tous les débris ou insectes.
- Installez toutes les pièces quand elles sont parfaitement propres et séchées.

### 5 Nettoyage du capteur thermo / hygro

- Dévissez les 2 vis situées au bas de l'écran de protection contre les radiations.
- Tirez doucement sur le bouclier.
- Enlevez soigneusement toute saleté ou insecte à l'intérieur du boîtier du capteur.

#### Note :

Le bouclier anti-radiation est constitué de différentes parties insérées les unes dans les autres. Deux parties inférieures sont fermées. Ne changez pas leur ordre ! Ne laissez pas les capteurs à l'intérieur se mouiller !

- Nettoyez le bouclier avec de l'eau et enlevez toute saleté ou insecte.
- Installez toutes les pièces quand elles sont parfaitement propres et séchées.

## 55 Élimination



Éliminez correctement les matériaux d'emballage, en fonction de leur type, comme le papier ou le carton. Contactez votre service local d'élimination des déchets ou l'autorité environnementale pour obtenir des informations sur l'élimination appropriée.



Ne jamais éliminer les appareils électriques avec les ordures ménagères !

Conformément à la directive européenne 2012/19/UE relative aux déchets d'équipements électriques et électroniques et à sa transposition en droit national, les équipements électriques usagés doivent être collectés séparément et recyclés de manière écologique.



Les piles et les batteries rechargeables ne doivent pas être jetées avec les ordures ménagères. Vous êtes légalement tenu de rapporter les piles et accumulateurs usagés et vous pouvez les rapporter gratuitement après utilisation, soit dans notre point de vente, soit à proximité immédiate (par exemple dans le commerce ou dans les points de collecte municipaux).

Les piles et les batteries rechargeables sont marquées du symbole d'une poubelle barrée et du symbole chimique du polluant. "Cd" signifie cadmium, "Hg" signifie mercure et "Pb" signifie plomb.



Cd<sup>1</sup>



Hg<sup>2</sup>



Pb<sup>3</sup>

---

# Índice de contenidos

1	Aviso legal.....	37
2	Nota de validez .....	37
3	Características.....	37
4	Sobre este manual de instrucciones .....	38
5	Instrucciones generales de seguridad .....	38
6	Vista general de piezas de la estación base .....	40
7	Vista general de piezas del set multisensor .....	41
8	Volumen de suministro.....	42
9	Pantalla.....	42
10	Antes de la puesta en marcha.....	43
11	Primeros pasos.....	43
12	Configuración de la fuente de alimentación .....	43
13	Colocación de revestimientos de goma.....	44
14	Montaje y fijación del sensor de radio multifuncional.....	44
15	Transmisión de señal.....	45
16	Crear una cuenta de usuario para Weather Underground (opcional) .....	45
17	Crear cuenta de usuario para weathercloud (opcional) .....	46
18	Configuración de una cuenta de usuario para otros servicios meteorológicos (por ejemplo, AWE-KAS).....	46
19	Configuración de la conexión WiFi.....	46
20	Configuración avanzada .....	50
21	Ajuste automático de la hora .....	51
22	Configuración manual de la hora.....	51
23	Ajuste del horario de ahorro de luz diurna (DST).....	51
24	Ajuste de la alarma.....	52
25	Función de repetición .....	52
26	Ajuste de la alarma de temperatura.....	52
27	Transmisión automática de valores .....	53
28	Precipitaciones .....	53
29	Intensidad de la luz, índice UV y tiempo de exposición al sol.....	54
30	Visualización manual de los valores .....	54
31	Indicador de clima (interior) .....	55
32	Fases lunares.....	55
33	Tendencia del tiempo.....	56

---

<b>34 Flechas indicadoras de tendencia .....</b>	<b>56</b>
<b>35 Presión Barométrica / Atmosférica.....</b>	<b>56</b>
<b>36 Velocidad y dirección del viento.....</b>	<b>57</b>
<b>37 escala de Beaufort.....</b>	<b>58</b>
<b>38 Factor de enfriamiento por viento .....</b>	<b>59</b>
<b>39 Prealerta de hielo.....</b>	<b>59</b>
<b>40 Se siente como la temperatura .....</b>	<b>59</b>
<b>41 Índice de calor .....</b>	<b>59</b>
<b>42 Punto de rocío .....</b>	<b>60</b>
<b>43 Datos históricos de las últimas 24 horas.....</b>	<b>60</b>
<b>44 Datos meteorológicos MAX/MIN .....</b>	<b>60</b>
<b>45 Ajuste del brillo de la pantalla.....</b>	<b>60</b>
<b>46 Visualización de datos meteorológicos en directo con Weather Underground.....</b>	<b>60</b>
<b>47 Recuperar los datos meteorológicos Weathercloud .....</b>	<b>61</b>
<b>48 Configure la estación para transmitir datos meteorológicos a AWEKAS .....</b>	<b>61</b>
<b>49 Actualización de firmware .....</b>	<b>61</b>
<b>50 Datos técnicos .....</b>	<b>61</b>
<b>51 Solución de problemas .....</b>	<b>62</b>
<b>52 Declaración de Conformidad CE.....</b>	<b>63</b>
<b>53 Garantía .....</b>	<b>63</b>
<b>54 Limpieza y mantenimiento.....</b>	<b>63</b>
<b>55 Reciclaje .....</b>	<b>65</b>

---

# 1 Aviso legal

Bresser GmbH  
Gutenbergstr. 2  
46414 Rhede  
Germany  
[www.bresser.de](http://www.bresser.de)

Para cualquier reclamación de garantía o solicitud de servicio técnico, revise la información sobre "Garantía" y "Servicio" en esta documentación. Rogamos entienda que las devoluciones no solicitadas, no pueden tramitarse.

Salvo errores y modificaciones técnicas.

© 2021 Bresser GmbH

Todos los derechos reservados.

Queda prohibida la reproducción de esta documentación -incluso en fragmentos- en cualquier forma (fotocopias, impresiones, etc), así como el uso y la distribución por medio de sistemas electrónicos (como archivos de imagen, sitios web, etc) sin la autorización previa por escrito del fabricante.

Las denominaciones y los nombres de marcas de las respectivas empresas utilizadas en esta documentación están protegidas de manera general por el derecho comercial, de marcas y/o de patentes en España, en la Unión Europea y/o en otros países.

Visit our website [www.nationalgeographic.com](http://www.nationalgeographic.com)

© National Geographic Partners LLC. All rights reserved.

NATIONAL GEOGRAPHIC and Yellow Border Design are trademarks of National Geographic Society, used under license.

## 2 Nota de validez

Esta documentación es válida para los artículos con el siguiente código:

9080600

**Versión del manual:** v1221

**Designación del manual:**

Manual\_9080600\_WIFI-Weather-Center-7in1\_fr-es-it\_NATGEO\_v122021a

Proporcione siempre esta información cuando solicite ayuda.

## 3 Características

- Transmisión de datos WiFi y aplicaciones compatibles: Weather Underground, Weather Cloud, AWEKAS
- Medición de precipitaciones
- Medición de la velocidad del viento
- Medición de la dirección del viento
- Sincronización de la hora en Internet a través de la PC
- Función DST (el reloj cambia automáticamente de la hora estándar al horario de verano)
- Índice UV
- Tiempo de quemadura solar (minutos) y nivel de intensidad de la luz (Klux, Kfc, W/m<sup>2</sup>)
- Alarma con función de repetición
- Alarma de temperatura exterior (aviso de heladas)
- Temperatura exterior (en °C o °F)
- Temperatura interior (en °C o °F)

- Humedad interior/exterior
- Presión atmosférica
- Índice meteorológico: sensación térmica, índice de enfriamiento del viento, índice de bochorno, punto de rocío
- Escala de Beaufort
- Almacenamiento de valores máximos/mínimos
- Almacenamiento de valores máximos/mínimos
- Pronóstico del tiempo (12~24 horas)
- Fases lunares
- Pantalla a color
- Luz de fondo

## 4 Sobre este manual de instrucciones



### ¡AVISO!

**El presente manual de instrucciones se debe considerar parte integrante del aparato.**

Lea atentamente las instrucciones de seguridad y el manual de instrucciones antes de utilizar este dispositivo.

Guarde este manual de instrucciones en un lugar seguro para futuras consultas. Cuando el aparato se venda o se entregue a otra persona, el manual de instrucciones debe entregarse al nuevo propietario/usuario del producto.

## 5 Instrucciones generales de seguridad



### ⚠ PELIGRO

#### Riesgo de descargas eléctricas

Este aparato contiene piezas electrónicas que se alimentan de una fuente de energía (adaptador de CA y/o pilas). El uso inadecuado de este producto puede provocar una descarga eléctrica. Las descargas eléctricas pueden causar lesiones graves o mortales. Por lo tanto, es imperativo que observe la siguiente información de seguridad.

- Nunca deje a los niños solos cuando maneje el dispositivo. Siga las instrucciones cuidadosamente y no intente alimentar este dispositivo con otra fuente de alimentación que no sea la recomendada en este manual de instrucciones, de lo contrario existe riesgo de descarga eléctrica.
- Desconecte la fuente de alimentación tirando del enchufe de la red si no va a usarlo durante un largo periodo de tiempo. Desconéctelo también antes de cualquier trabajo de mantenimiento y limpieza.
- Coloque su aparato de forma que pueda desconectarse de la red eléctrica en cualquier momento. La toma de corriente debe estar siempre cerca de su aparato y debe ser fácilmente accesible, ya que el enchufe del cable de alimentación sirve como dispositivo de desconexión de la red eléctrica.
- Para desconectar el aparato de la red eléctrica, tire siempre del enchufe de la red eléctrica y no del cable.
- Antes de la puesta en servicio, compruebe que el aparato, los cables y las conexiones no estén dañados.
- No intente nunca poner en funcionamiento un aparato dañado o con piezas eléctricas dañadas. Las piezas dañadas deben ser sustituidas inmediatamente por un servicio técnico autorizado.

- Utilice el dispositivo solo en un ambiente completamente seco y no lo toque con partes del cuerpo mojadas o húmedas.

## PELIGRO



### **Peligro de asfixia**

El uso inadecuado de este producto puede provocar asfixia, especialmente en los niños. Por lo tanto, es imperativo observar la siguiente información de seguridad.

- Mantenga los materiales de embalaje (bolsas de plástico, bandas de goma, etc) alejadas del alcance de los niños.
- Este producto contiene piezas pequeñas que un niño podría tragarse.

## PELIGRO



### **Peligro de explosión**

El uso inadecuado de este producto puede provocar un incendio. Es esencial que observe la siguiente información de seguridad para evitar incendios.

- No exponga el dispositivo a altas temperaturas. Utilice únicamente el adaptador de CA suministrado o las pilas recomendadas. No cortocircuite el aparato o las pilas ni lo arroje al fuego. El calor excesivo y el manejo inadecuado pueden causar cortocircuitos, incendios e incluso explosiones.

## ¡AVISO!



### **Peligro de daños materiales.**

Una manipulación inadecuada puede provocar daños en el aparato y/o en los accesorios. Por lo tanto, utilice el aparato sólo de acuerdo con la siguiente información de seguridad.

- No desmonte el aparato. En caso de que haya un defecto, póngase en contacto con su distribuidor. Él se pondrá en contacto con el servicio técnico y podrán organizar la devolución de este aparato para su reparación si es necesario.
- No exponga este dispositivo a temperaturas altas. Protéjalo del agua y de la humedad.
- No sumerja nunca el dispositivo en el agua.
- No someta el aparato a vibraciones excesivas.
- Para este dispositivo, utilice únicamente accesorios y piezas de repuesto que cumplan con la información técnica.
- Use solo las pilas recomendadas. Sustituya siempre las pilas desgastadas por un juego de pilas nuevas y completas a plena capacidad. No utilice pilas de diferentes marcas o tipos o con diferentes capacidades. Retire las pilas del aparato si no se va a utilizar durante un periodo de tiempo prolongado
- No utilice pilas AA recargables, ya que no dan el voltaje correcto para su uso.

## ¡AVISO!



### **Riesgo de daños por mal uso**

El fabricante no asume ninguna responsabilidad por daños de tensión debidos a pilas mal colocadas o a la utilización de un adaptador de red inadecuado

## 6 Vista general de piezas de la estación base

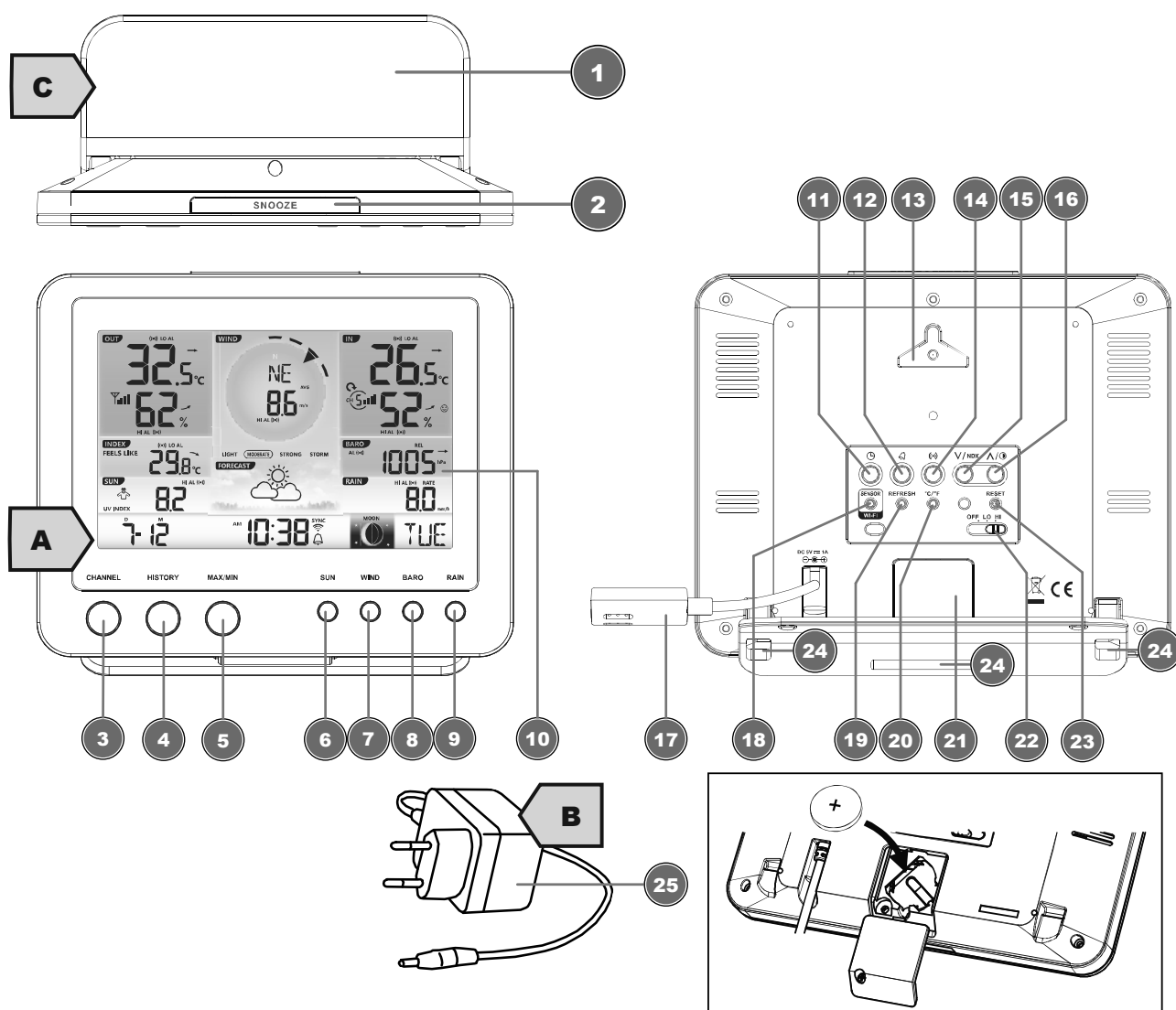

Fig. 1: Todas las partes de la estación base

1 Soporte extraíble	2 Botón ALARM/SNOOZE (función de repetición de alarma)
3 Botón CHANNEL (selección de canal)	4 Botón HISTORY (muestra los valores medidos de las últimas 24 horas)
5 Tecla MAX/MIN (cambia entre la visualización del valor máximo, mínimo o actual)	6 Botón SUN
7 Botón WIND (cambio de visualización entre beaufort, promedio y racha de viento actual)	8 Tecla BARO (visualización de diferentes valores de presión atmosférica)
9 Botón RAIN (muestra valores de precipitación)	10 Pantalla a color
11 Botón CLOCK SET (configuración manual de la hora)	12 Botón ALARM (configuración de la hora de la alarma)
13 Soporte para montaje en pared	14 Tecla ALERT (configuración del aviso de temperatura)
15 Botón INDEX (cambia en la pantalla entre la sensación térmica, el punto de rocío, el índice de bochorno y el factor de enfriamiento del viento) y botón DOWN (disminuye un valor)	16 Botón UP (aumenta un valor / contraste de la pantalla)



17 Enchufe de conexión a la red eléctrica para el adaptador de corriente

19 Botón REFRESH (sincroniza la hora a través de Internet)

21 Compartimiento de las pilas (tapa)

23 Botón RESET (restablece todos los ajustes)

25 Adaptador con enchufe de CC (USB)

18 Botón SENSOR/WIFI (parpadeo corto: busca el sensor exterior / parpadeo larga: cambia al modo AP)

20 Tecla °C/°F (cambia entre °C y °F)

22 Interruptor OFF/LO/HI (luz de fondo)

24 Agujeros para permitir que el soporte se ajuste en su lugar.

## 7 Vista general de piezas del set multisensor

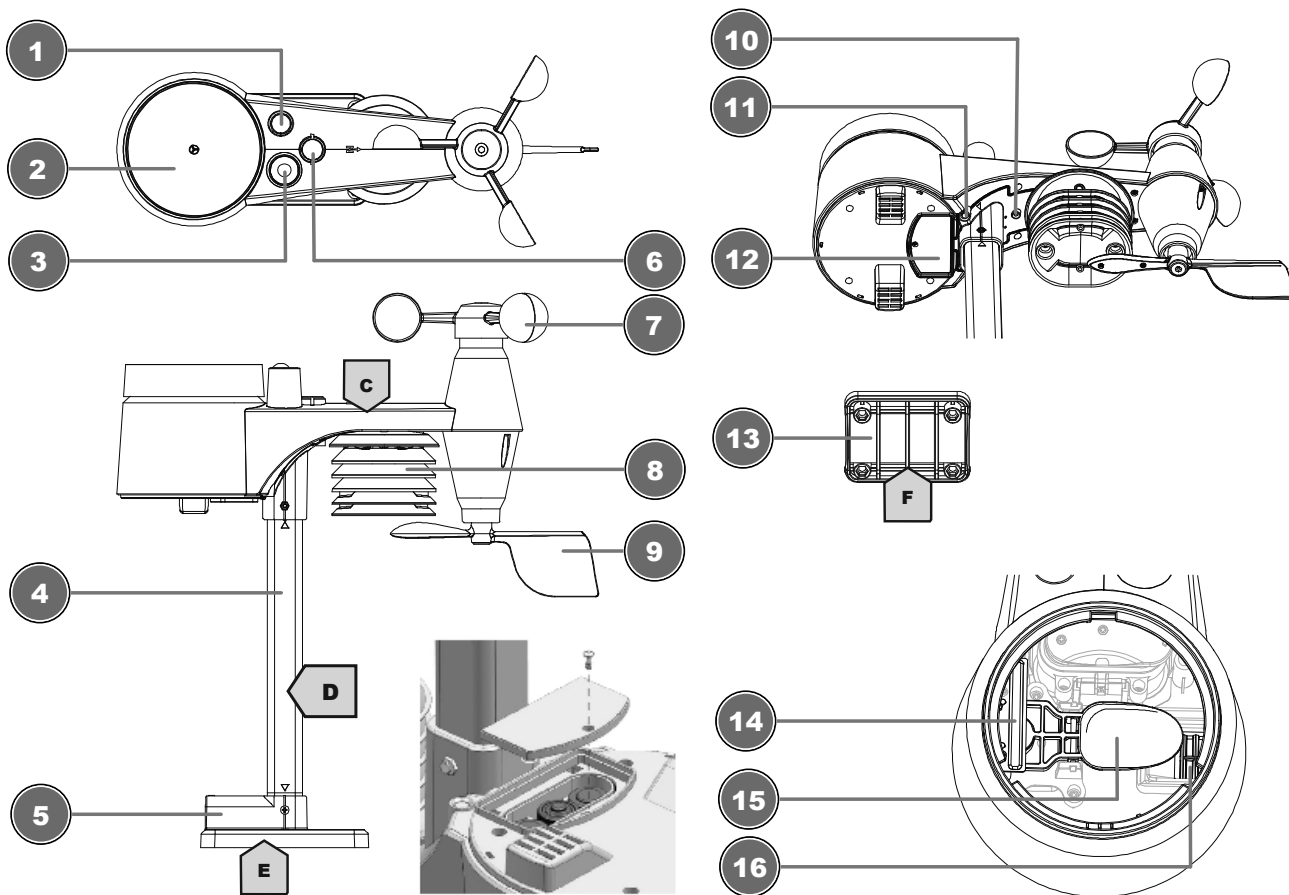

Fig. 2: Todas las partes del multisensor

1 Antena

3 Sensor UV

5 Base de montaje

7 Cazoletas (velocidad del viento)

9 Veleta (dirección del viento)

11 Botón RESET

13 Abrazadera para la barra

15 Cubo del pluviómetro

2 Pluviómetro

4 Barra de montaje

6 Nivel de burbuja

8 Termohigrómetro

10 Indicador de funcionamiento LED

12 Tapa del compartimiento para pilas

14 Sensor de lluvia

16 Agujeros de drenaje

## 8 Volumen de suministro

Estación base (A), adaptador de corriente (B), soporte (C), sensor multifuncional para exteriores (D), barra de montaje (E), zapata de montaje (F), abrazadera de tubo (G), tornillos, manual de instrucciones

**También se requieren (no incluidas):**

3 pilas de 1,5V tipo AA (sensor exterior)

**Batería de reserva (no incluido):**

1 pila de 3V tipo CR2032 (estación base)

## 9 Pantalla

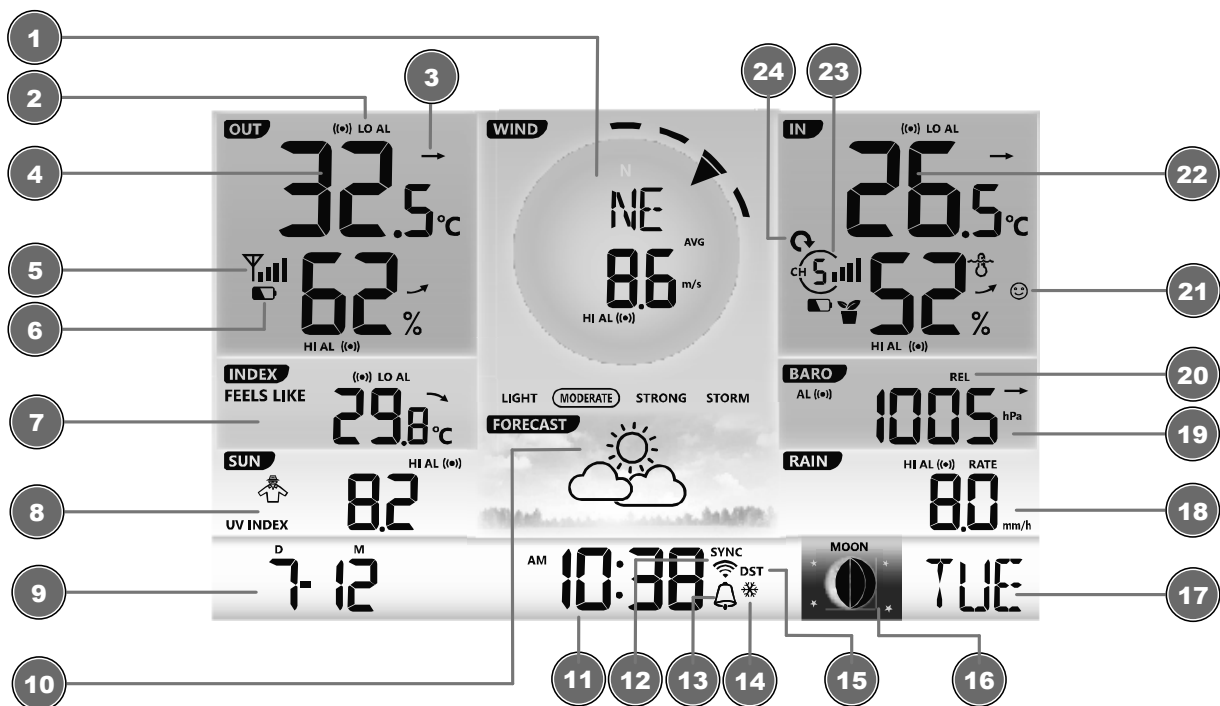

Fig. 3: Pantalla

1 Velocidad y dirección del viento	2 Aviso de temperatura exterior activo (HI/LO)
3 Flecha de tendencia	4 Temperatura y humedad
5 Fuerza de recepción del sensor exterior	6 Indicador de nivel de batería
7 ÍNDICE Cambio de visualización entre: sensación térmica, factor de enfriamiento del viento, índice de bochorno y punto de rocío	8 Índice UV e intensidad de la luz (sol)
9 Fecha	10 Pronóstico del tiempo (12~24h)
11 Hora	12 Icono de sincronización de la hora de Internet e icono del estado de la conexión WI-FI
13 Símbolo de alarma activada	14 Alerta de hielo
15 Símbolo del horario de verano activo (DST)	16 Fase lunar
17 Día de la semana	18 Cantidad de precipitación
19 Presión del aire (hPa, inHg o mmHg)	20 Cambio de indicación: Presión atmosférica relativa o absoluta
21 Indicador de confort (clima ambiente)	22 Temperatura y humedad
23 Canal actual del sensor inalámbrico (1, 2... hasta 7)	24 Cambio de canal automático

---

## 10 Antes de la puesta en marcha



### ¡AVISO!

#### Evite los fallos de conexión

A fin de evitar problemas de conexión entre los dispositivos, deben observarse los siguientes puntos durante la puesta en marcha.

1. Coloque la unidad base (receptor) y el sensor (transmisor) lo más cerca posible.
2. Conecte la fuente de alimentación a la unidad de base y espere hasta que se muestre la temperatura interior.
3. Establezca una fuente de alimentación para el sensor.
4. Configure/use la unidad base y el sensor dentro del rango de transmisión efectivo.
5. Asegúrese de que la unidad base y el sensor de radio estén configurados en el mismo canal.

Cuando cambie las pilas, extraiga siempre las pilas de la unidad de base y del sensor y vuelva a colocarlas en el orden correcto para que se pueda restablecer la conexión de radio. Si uno de los dos aparatos funciona a través de una conexión a la red eléctrica, la conexión a la red de este aparato también debe desconectarse brevemente al cambiar las pilas. Si, por ejemplo, solo se cambian las pilas del sensor, la señal no se podrá recibir correctamente.

Tenga en cuenta que el alcance real depende de los materiales de construcción utilizados en el edificio y de la posición de la unidad base y del sensor exterior. Las influencias externas (diversos transmisores de radio y otras fuentes de interferencia) pueden reducir en gran medida el alcance posible. En tales casos, recomendamos encontrar otras ubicaciones tanto para la unidad base como para el sensor exterior. A veces solo hace falta moverlos unos pocos centímetros.

## 11 Primeros pasos

Siga todos los pasos por orden para asegurar una configuración correcta

1. Instale la fuente de alimentación en la estación base y el sensor inalámbrico.
2. Monte el sensor inalámbrico
3. La estación base está ahora en modo AP (el LED parpadea en verde) y lista para realizar una configuración inicial.
4. Cree una cuenta con un proveedor de servicios meteorológicos compatible con su estación, por ejemplo wunderground.com o weathercloud.net, y añada la estación a su cuenta ("Mi perfil" / "Añadir estación meteorológica") o ("Dispositivos" / "+ Nuevo"). Anote el ID y la contraseña de la estación, ya que los necesitará en el siguiente paso.
5. Configuración de la estación base (Establecer WiFi / Conexión Router)
6. Visualización de los datos meteorológicos a través de la web, móvil o tablet

## 12 Configuración de la fuente de alimentación

### **Estación base**

1. Ponga el enchufe de alimentación eléctrica CC en el puerto de la unidad base.
2. Inserte el cargador CC para enchufe UR en la toma de corriente.
3. El dispositivo se enciende directamente.

Instalación de la batería de reserva:

4. Quite el soporte de mesa.
5. Retire la tapa del compartimento para pilas.
6. Inserte la pila en el compartimento y asegúrese de que la polaridad (+/-) sea la correcta.

7. Vuelva a colocar la tapa del compartimento para pilas.

**Nota:**

La batería de reserva proporciona protección de datos para: Hora y fecha, Max/Min y registros meteorológicos de las últimas 24 horas, puntos de configuración de la alarma, valor de compensación de los datos meteorológicos e historial de los canales de los sensores. La memoria incorporada puede hacer una copia de seguridad: Configuración del router y del servidor meteorológico

**Sensor inalámbrico**

8. Retire el tornillo de la tapa del compartimento para pilas con un destornillador adecuado y saque la tapa.
9. Inserte las pilas en el compartimento para pilas. Asegúrese de que los polos de las pilas estén correctamente colocados (+/-).
10. Vuelva a colocar la tapa del compartimento para pilas.

## 13 Colocación de revestimientos de goma

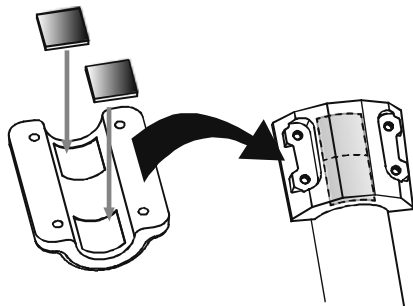

Coloque las almohadillas de goma autoadhesivas suministradas en las abrazaderas como se muestra para asegurar un ajuste más firme de la barra de montaje.

## 14 Montaje y fijación del sensor de radio multifuncional

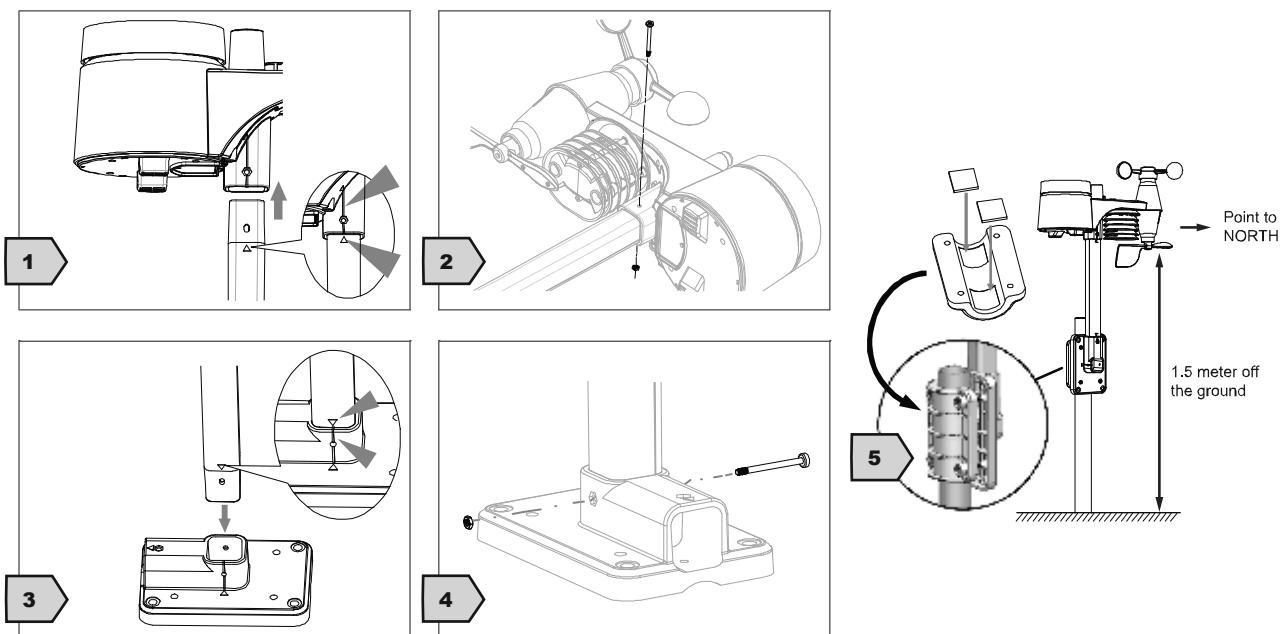

Dependiendo de la ubicación deseada, el sensor remoto se puede instalar de diferentes maneras **¡AVISO! Durante la instalación, asegúrese siempre de que la parte superior de la veleta esté al menos a 1,5 metros del suelo. Asegúrese de que tenga una posición absolutamente horizontal usando el nivel de burbuja del cabezal del sensor. La veleta siempre debe apuntar hacia el norte**

#### **Montaje sobre un elemento de madera vertical u horizontal**

1. Deslice un extremo de la barra de montaje por la abertura situada debajo de la cabeza del sensor
2. Empuje un perno a través del agujero y ponga la tuerca en el otro lado. Apriete el tornillo a mano
3. Dependiendo de la orientación deseada, deslice el extremo opuesto de la barra por la abertura para montar el sensor en vertical u horizontal sobre la base
4. Deslice otro tornillo a través del agujero de la base y ponga la tuerca en el sitio opuesto. Apriete el tornillo con la mano

Coloque la base con su parte inferior primero sobre un elemento de madera. Use 4 tornillos para madera para apretarlo

#### **Montaje en vertical u horizontal**

Repita los pasos del 1 a 4 como anteriormente

- Coloque la base con su parte inferior primero en el tubo. Empuje el soporte del tubo contra el tubo desde el lado opuesto
- Deslice 4 tornillos a través de los orificios de la base y la abrazadera
- Coloque las 4 tuercas y apriete a mano

## 15 Transmisión de señal

La estación base se conecta automáticamente al sensor exterior múltiple y a otros sensores inalámbricos adicionales si los compra por separado. También puede pulsar el botón WIFI/SENSOR para buscar directamente los sensores. Si la conexión se realiza con éxito, aparecerá en la pantalla el símbolo OUT y/o el canal.

#### **Indicación del estado de la conexión:**

<b>Estado de la conexión</b>	<b>Indicación de la pantalla</b>
Buena señal	Símbolo del receptor
Buscando el sensor	El símbolo del receptor parpadea
Sin señal durante 48 horas	Se muestra Er (Error)
Batería del sensor baja, buena señal	Se muestra el símbolo de la batería

## 16 Crear una cuenta de usuario para Weather Underground (opcional)

1. Introduzca la siguiente dirección web para el servicio 'Weather Underground' en la barra de direcciones de su navegador: <https://www.wunderground.com>
2. Haga clic en 'Join' para llegar a la página de registro.
3. Introduzca sus datos personales de usuario y haz clic en "Registrarse".
4. Siga los pasos de configuración.
5. En el menú "Red de Sensores" > "Conectar una estación meteorológica" puede añadir su propia estación meteorológica.
6. El servicio genera automáticamente un "ID" y una "contraseña" de la estación, que se necesitan para seguir con la configuración de la estación meteorológica.

**¡AVISO! Utilice una dirección de correo electrónico válida para el registro. De lo contrario, el servicio no podrá ser utilizado.**

---

## 17 Crear cuenta de usuario para weathercloud (opcional)

1. Introduzca la siguiente dirección web en la barra de direcciones del navegador: <https://weathercloud.net>
2. Introduzca en "Únete hoy" los datos personales de usuario y haga clic en "Crear cuenta".
3. Después de registrarse y verificar la dirección de correo electrónico de la cuenta de usuario, seleccione "Dispositivos" en el menú.
4. Haga clic en el enlace "+Nuevo" en "Dispositivos" e introduzca los datos del dispositivo y la ubicación en la ventana "Crear nuevo dispositivo" para crear un nuevo dispositivo. Seleccione la estación meteorológica adecuada en "Modelo". En "Tipo de enlace" seleccione la opción "Pro Weather Link".
5. El servicio genera automáticamente un "ID de weathercloud" y una "clave" necesarios para la siguiente configuración de la estación meteorológica. Se puede acceder a ellos a través de la cuenta en [weathercloud.net](https://weathercloud.net) en Dispositivos > Configuración > Enlace.

**¡AVISO! Utilice una dirección de correo electrónico válida para el registro. De lo contrario, el servicio no podrá ser utilizado.**

## 18 Configuración de una cuenta de usuario para otros servicios meteorológicos (por ejemplo, AWEKAS)

1. Tiene la posibilidad de utilizar un servicio meteorológico de un proveedor tercero, como por ejemplo el servicio AWEKAS.
2. Introduzca la siguiente dirección web en la barra de direcciones del navegador web del servicio AWEKAS: <https://join.awekas.at>
3. Rellene toda la información necesaria.
4. Tome nota de la información: Nombre de usuario, contraseña, latitud geográfica en grados decimales (por ejemplo, 48.30591), longitud geográfica en grados decimales (por ejemplo, 14.2862).

**¡AVISO! Utilice una dirección de correo electrónico válida para el registro. De lo contrario, el servicio no podrá ser utilizado.**



## 19 Configuración de la conexión WiFi

1. En la primera puesta en marcha o pulsando el botón WIFI/SENSOR durante 6 segundos, la estación pasa al modo AP. En este modo, la estación estará lista para realizar la configuración WiFi.
2. La estación crea ahora su propia red WiFi a la que puede conectarse con su Smartphone u ordenador. Localícela y conéctese al SSID de la estación WiFi (ejemplo: PWS-XXXXXX)

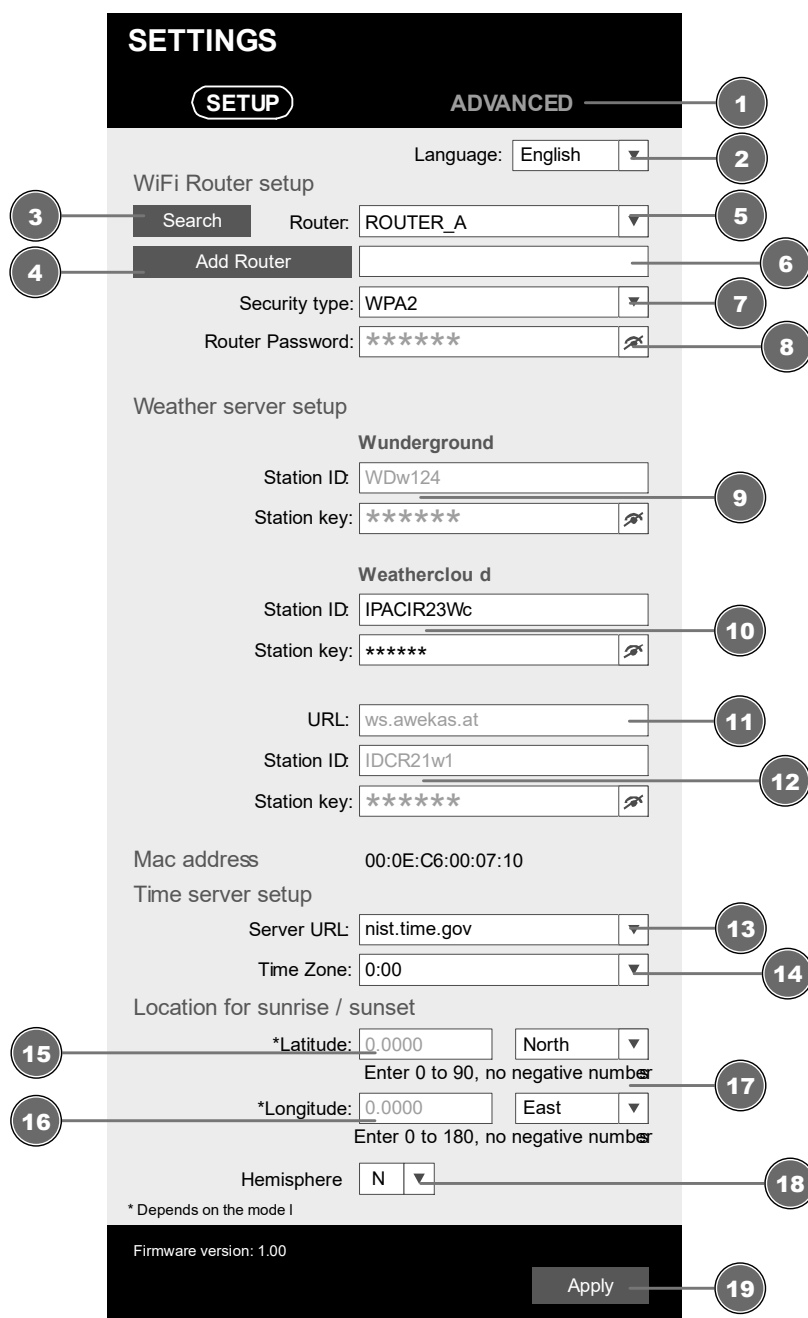

Fig. 4:

### Estado de la conexión WiFi

		
<p>1 Estable: Estable: La estación base está conectada al router WiFi</p>	<p>2 (6-7) parpadeará. Parpadeando: La estación base está tratando de establecer una conexión con el router WiFi</p>	<p>3 (6-7) parpadeará. Estación en modo Punto de Acceso (AP)</p>

3. Una vez que se haya conectado con éxito, abra su navegador de Internet e introduzca la dirección **192.168.1.1** en la barra de direcciones URL.
4. Ahora introduzca los datos de su router (SSID del router WiFi de su casa), los datos del servidor meteorológico (ID de la estación) y seleccione el servidor de hora para la transmisión automática de la hora.



1 Seleccione ADVANCED para entrar en el menú de configuración avanzada

2 Seleccione el idioma

3 Seleccione Search para buscar su conexión WiFi de casa

4 Seleccione Add Router para agregarla manualmente\*\*

5 Seleccione su conexión WiFi de casa (SSID)

6 Si su conexión no está en la lista, introduzca el nombre (SSID) manualmente

7 Seleccione el tipo de seguridad del router (normalmente WPA2 o WPA3)

8 Introduzca la contraseña del router (deje el campo vacío si no ha asignado una contraseña)



9 Introduzca el ID de la estación y la contraseña registrada en Wunderground*	10 Introduzca el ID de la estación y la contraseña registrada en Weathercloud*
11 Añada otro servicio meteorológico (por ejemplo, AWEKAS).	12 Introduzca el ID de la estación y su clave.
13 Seleccione el servidor de hora	14 Seleccione el huso horario de su ubicación
15 Introduzca la latitud	16 Introduzca la longitud
17 Seleccione la dirección (por ejemplo, para los países de la UE (excepto Portugal y parte de España) la longitud es Este y para los EE.UU. Oeste)	18 Seleccione el hemisferio en el que se encuentra el sensor (para EE.UU. y los países de la UE es N y para Australia S).
19 Pulse Apply para completar la configuración	

Deje el campo en blanco si todavía no ha realizado el registro y ponga los datos cuando los tenga.

\*\*La configuración manual requiere conocer información adicional del router como, por ejemplo, la dirección IP, SSID, etc.

#### Requisitos de WiFi:

5. Dispositivos compatibles Dispositivos compatibles Dispositivos compatibles: Dispositivos inteligentes con modo AP (Access Point), ordenadores portátiles o PC.
6. Estándar WiFi: 802.11 b / g / n, acepta el modo AP
7. Navegador web: Navegador de Internet que acepte HTML 5

#### Requisitos del router:

WiFi standard 802.11 b/g/n

Tipo de seguridad aceptado: WEP, WPA, WPA2, WPA3 o abierto (para routers sin contraseña)

# 20 Configuración avanzada

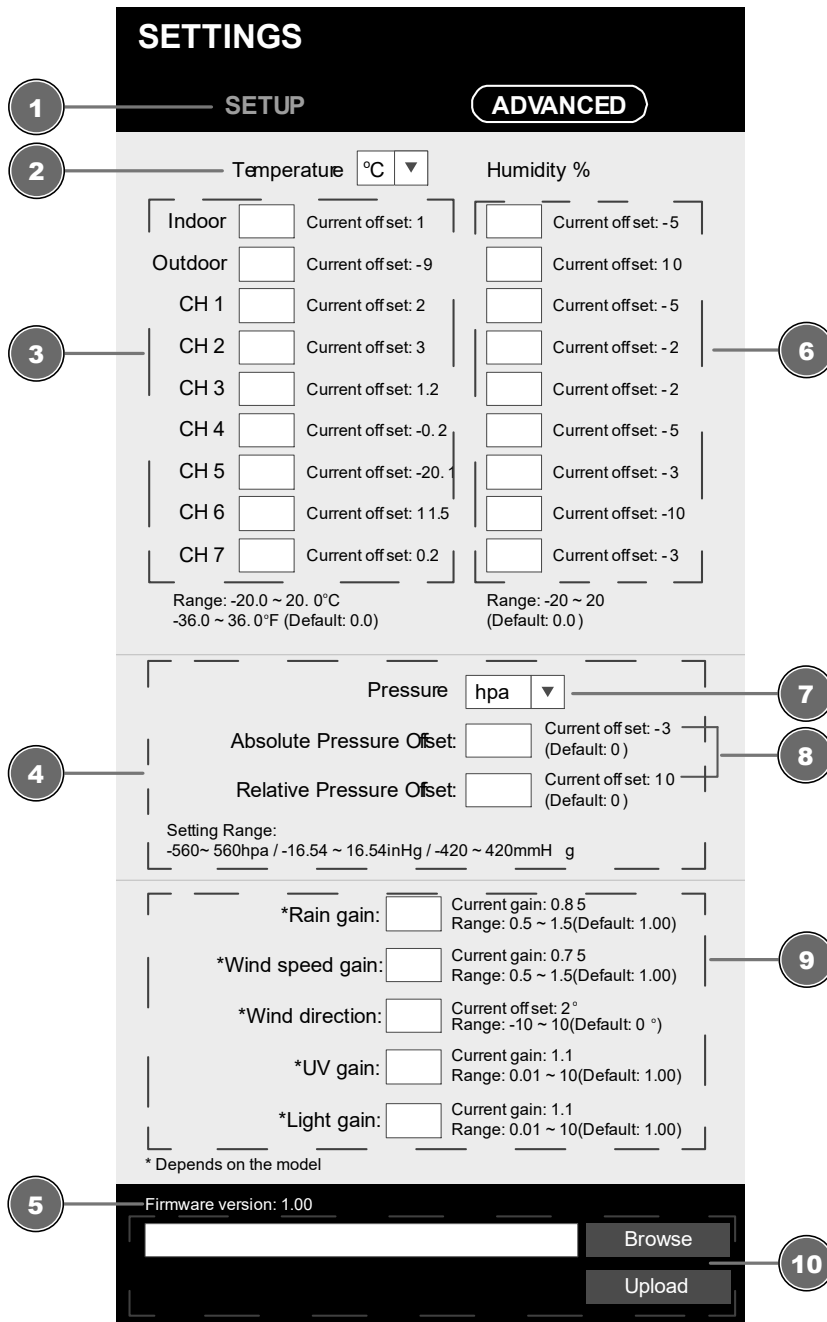

1 Seleccione 'SETUP' para entrar en el menú de configuración	2 Selecciona la unidad
3 Calibración de la temperatura interior/exterior y canal 1-7	4 Sección de calibración de la presión
5 Firmware	6 Calibración de la presión interior/exterior y canal 1-7
7 Selecciona la unidad	8 Introduce un valor de compensación para compensar el valor de la presión medida

9 Valor de compensación para la precipitación, la velocidad del viento, los rayos UV y la intensidad de la luz. La dirección del viento tiene un desfase de +/- 10.

10 La función de actualización del firmware solo se puede realizar en el navegador web del PC.

## 21 Ajuste automático de la hora

Una vez establecida la fuente de alimentación y la conexión WiFi, la información de la hora y la fecha se transmite automáticamente por el servidor de tiempo de Internet.

Si la señal de radio se recibe correctamente, la fecha y la hora se ajustan automáticamente y aparece el símbolo de recepción.

Si la información de la hora/fecha no se recibió o no se recibió correctamente, proceda de la siguiente manera:

1. En los países/regiones cuyo huso horario difiere de la hora mundial coordinada UTC, el huso horario debe configurarse manualmente (véase el capítulo "Configuración del huso horario") para poder mostrar la hora correcta.
2. Presione el botón REFRESH en la unidad base durante unos 2 segundos para reiniciar la recuperación de la información de la hora de Internet.
3. Compruebe que la configuración del WiFi en la unidad base es correcta y corríjala si es necesario para poder establecer una conexión a Internet (véase el capítulo "Establecimiento de una conexión WiFi").

## 22 Configuración manual de la hora

Si la estación sigue en modo AP (AP parpadea), primero desactive la recepción de la señal horaria pulsando el botón SENSOR/WIFI durante unos 8 segundos. Cuando AP deje de parpadear, podrá configurar la hora y la fecha manualmente.

1. Presione el botón CLOCK-SET durante aproximadamente 3 segundos para entrar en el modo de ajuste de la hora.
2. Los dígitos a ajustar parpadean.
3. Pulse el botón UP o DOWN para cambiar el valor.
4. Pulse el botón CLOCK-SET para confirmar el ajuste y pasar a la siguiente configuración.
5. Secuencia de los ajustes: Hora de verano (DST) on/off > Horas > Minutos > Modo 12/24 horas > Año > Mes > Día > Mes-Día/Día-Mes > Actualización automática de la hora on/off > Idioma

**¡AVISO! Cuando se configure la hora manualmente, la actualización automática de la hora se debe desactivar.**

6. Finalmente, pulse el botón CLOCK-SET para guardar los ajustes y salir del modo de configuración.

**¡AVISO! En el modo de visualización normal, pulse el botón CLOCK SET para cambiar entre la visualización del año y la fecha. En el modo de configuración, pulse el botón CLOCK SET durante unos 2 segundos para volver al modo de visualización normal.**

## 23 Ajuste del horario de ahorro de luz diurna (DST)

La función DST está activada por defecto. Si la fecha actual en la pantalla está dentro del horario de verano, la hora se adelanta automáticamente 1 hora y aparece el símbolo DST en la pantalla.

1. Presione el botón CLOCK-SET durante aproximadamente 3 segundos para entrar en el modo de configuración de la hora.

- 
2. Presione el botón UP o DOWN para seleccionar entre AUTO (horario de verano activado) y OFF (horario de verano desactivado).
  3. Pulse el botón CLOCK SET durante unos 3 segundos para confirmar el ajuste.

## 24 Ajuste de la alarma

Activar/desactivar el reloj de alarma (y la función de alerta de hielo)

1. Pulse el botón ALARM para mostrar la hora de la alarma.
2. Pulse de nuevo el botón ALARM para activar la alarma.
3. Presione el botón ALARM una vez más para activar la alarma con la alerta de hielo.
4. Con la alerta de hielo activado, la alarma sonará 30 minutos antes si la temperatura exterior es inferior a -3° C.
5. Para desactivar la alarma y la alerta de hielo, presione el botón ALARM hasta que desaparezcan los iconos de alarma.

Ajustar la hora de la alarma

6. Pulse y mantenga pulsado el botón ALARM durante unos 3 segundos para entrar en el modo de ajuste de la hora de la alarma.
7. Los dígitos a ajustar parpadean.
8. Pulse el botón ARRIBA o ABAJO para cambiar el valor.
9. Pulse el botón ALARM para confirmar y continuar con el siguiente ajuste.
10. Orden de configuración: Horas > Minutos
11. Por último, pulse el botón ALARM para guardar los ajustes y salir del modo de ajuste.

## 25 Función de repetición

1. Cuando empiece a sonar la alarma, pulse el botón ALARM/SNOOOZE para activar la función Snooze y la alarma volverá a sonar después de 5 minutos.
2. Cuando suene la alarma, pulse el botón ALARM o mantenga pulsado el botón ALARM/SNOOOZE durante unos 3 segundos para detener la alarma.
3. La alarma se apagará automáticamente si no se pulsa ningún botón en 2 minutos.

## 26 Ajuste de la alarma de temperatura

El aviso de temperatura puede alertarle de ciertas condiciones meteorológicas. Tan pronto como se cumple un criterio de alarma, se activa la alarma y el icono de la alarma parpadea en la pantalla.

1. Presione prolongadamente el botón CHANNEL de la estación base para seleccionar el sensor exterior deseado.
2. Presione el botón ALERT en el modo de visualización de la hora normal para entrar en el modo de configuración de la alerta de temperatura.
3. Los dígitos a ajustar parpadean.
4. Pulse el botón UP o DOWN para cambiar el valor.
5. Pulse el botón ALERT para confirmar y cambiar al siguiente ajuste.
6. Si no se ha realizado ningún ajuste después de 30 segundos, el modo de configuración de la temperatura se quitará automáticamente. Los ajustes realizados hasta ese momento se guardarán. Como alternativa, se puede pulsar cualquier botón del panel frontal.

**Activar/desactivar la alerta de temperatura**

7. Presione el botón ALERT prolongadamente para mostrar los límites de temperatura seleccionados.
8. Presione el botón ALARM para activar o desactivar la alerta para el límite de temperatura seleccionado.
9. Cuando la temperatura exterior alcance uno de los límites, el símbolo de la alerta de temperatura parpadeará y sonará un tono de advertencia durante unos 5 segundos. Esto se repite cada minuto hasta que la temperatura vuelva a estar por debajo del valor límite.
10. Cuando suene la alerta, pulse cualquier botón para detenerla.

## 27 Transmisión automática de valores

Una vez que se restablezca la energía, la estación base comenzará a mostrar las lecturas en interiores y las primeras lecturas recibidas del sensor exterior se mostrarán en aproximadamente 3 minutos después de la puesta en marcha.

Si no se recibe ninguna señal, proceda de la siguiente manera:

Pulse el botón SENSOR durante aprox. 2 segundos para iniciar de nuevo la recepción de los valores medidos.

## 28 Precipitaciones

La cantidad de precipitación que se ha acumulado a lo largo de un período de tiempo se muestra en la estación base en milímetros o pulgadas, basándose en la tasa de precipitación actual.

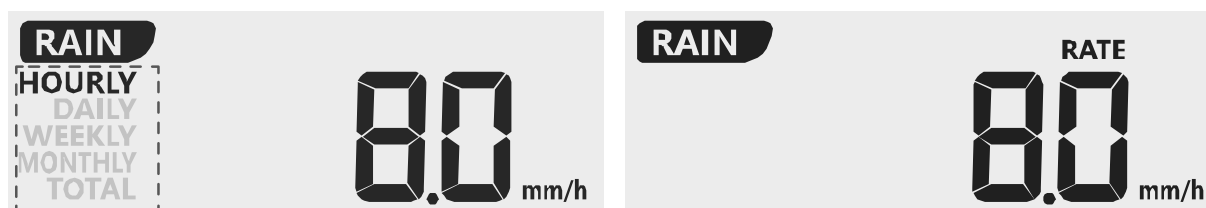

### Seleccione el modo de visualización

Presione la tecla RAIN hasta que se muestre el período de tiempo deseado en la pantalla:

<b>HORA</b>	Precipitación durante la última hora
<b>DAILY</b>	Precipitación durante el día, medida a partir de la medianoche
<b>WEEKLY</b>	Precipitación total de la semana en curso
<b>MONTHLY</b>	Precipitación total del mes en curso
<b>TOTAL</b>	Precipitación total desde el último reinicio
<b>RATE</b>	Precipitación durante los últimos 10 minutos



### Cambiar la unidad de medida (milímetros o pulgadas)

1. Presione la tecla RAIN durante unos 3 segundos para entrar en la selección de unidad.
2. Presione la tecla UP o DOWN para cambiar entre mm (milímetros) y pulgadas (pulgadas).
3. Por último, pulse la tecla RAIN para guardar los ajustes y salir del modo de configuración.



**¡AVISO! Las lecturas se actualizan automáticamente cada 6 minutos.**

## 29 Intensidad de la luz, índice UV y tiempo de exposición al sol

Esta sección muestra el nivel de intensidad de la luz, el índice UV y el tiempo de exposición al sol para evitar quemaduras. Presione el botón SUN para cambiar el modo.

	<p><b>Intensidad de la luz</b></p> <ol style="list-style-type: none"> <li>1. Durante el modo de intensidad de la luz, pulse el botón SUN durante unos 3 segundos para entrar en el modo de configuración.</li> <li>2. Pulse el botón UP o DOWN para cambiar el valor.</li> <li>3. Secuencia de ajustes: Klux &gt; Kfc &gt; W/m<sup>2</sup></li> <li>4. Por último, pulse el botón SUN para guardar los ajustes y salir del modo de configuración.</li> </ol>
	<p><b>Índice UV</b></p> <p>Este modo muestra el índice ultravioleta actual detectado por el sensor exterior. También se muestra el nivel de peligro correspondiente y el indicador de protección recomendado.</p>
	<p><b>Tiempo de exposición al sol</b></p> <p>Este modo muestra el tiempo de exposición al sol recomendado, según el nivel actual de rayos UV, para evitar quemaduras.</p>

### Índice UV y calendario de exposición al sol

Nivel de exposición	Baja	Moderado	Alto	Muy alto	Extremo
Índice UV	1 2	3 4 5	6 7	8 9 10	11 12-16
Tiempo de exposición al sol	N/A	45 minutos	30 minutos	15 minutos	10 minutos
Indicador de protección recomendado	N/A				
		Nivel UV moderado o alto: Se recomienda usar gafas de sol, un sombrero ancho y ropa de manga larga.	Nivel UV muy alto o extremo: Se recomienda usar gafas de sol, un sombrero ancho y ropa de manga larga. Si tiene que permanecer fuera, busque zonas de sombra.		

## 30 Visualización manual de los valores

1. Pulse el botón MAX/MIN varias veces para visualizar los valores almacenados uno tras otro.
2. Secuencia de ajuste: Temperatura alta (exterior) > Temperatura baja (exterior) > Humedad alta (exterior) > Humedad baja (exterior) > Temperatura alta (interior) > Temperatura baja (interior) > Humedad alta (interior) > Humedad baja (interior) > Sensación térmica alta > Sensación térmica baja > Factor de enfriamiento del viento alto > Factor de enfriamiento del viento bajo > Índice de bochorno alto > Índice de bochorno bajo > Punto de rocío alto > Punto de rocío bajo > Presión atmosférica alta > Presión atmosférica baja > Velocidad del viento (AVERAGE) alta > última racha (GUST) alta > Precipitación alta
3. Mantenga presionado el botón MAX/MIN durante unos 3 segundos durante cada pantalla para borrar el valor actualmente seleccionado.

## 31 Indicador de clima (interior)

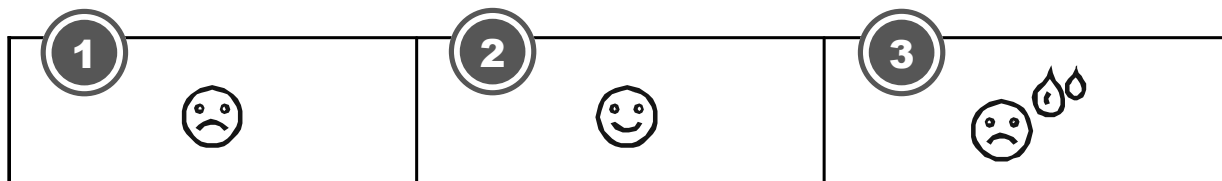

1 Demasiado frío

2 Óptimo

3 Demasiado calor

El indicador de clima es una indicación gráfica que se basa en la temperatura del aire y la humedad del aire en el interior, para determinar el nivel de confort.

Nota:

- la indicación del confort puede ser distinta con la misma temperatura, dependiendo de la humedad del aire.
- No se produce ninguna indicación de confort si la temperatura es menor que 0 °C o mayor que 60 °C.

## 32 Fases lunares

En el hemisferio norte, la luna se depila desde la derecha. Por lo tanto, el área iluminada por el sol de la luna se mueve de derecha a izquierda en el hemisferio norte, mientras que en el hemisferio sur, se mueve de izquierda a derecha. A continuación se muestran las dos tablas que ilustran cómo aparecerá la luna en la unidad principal.

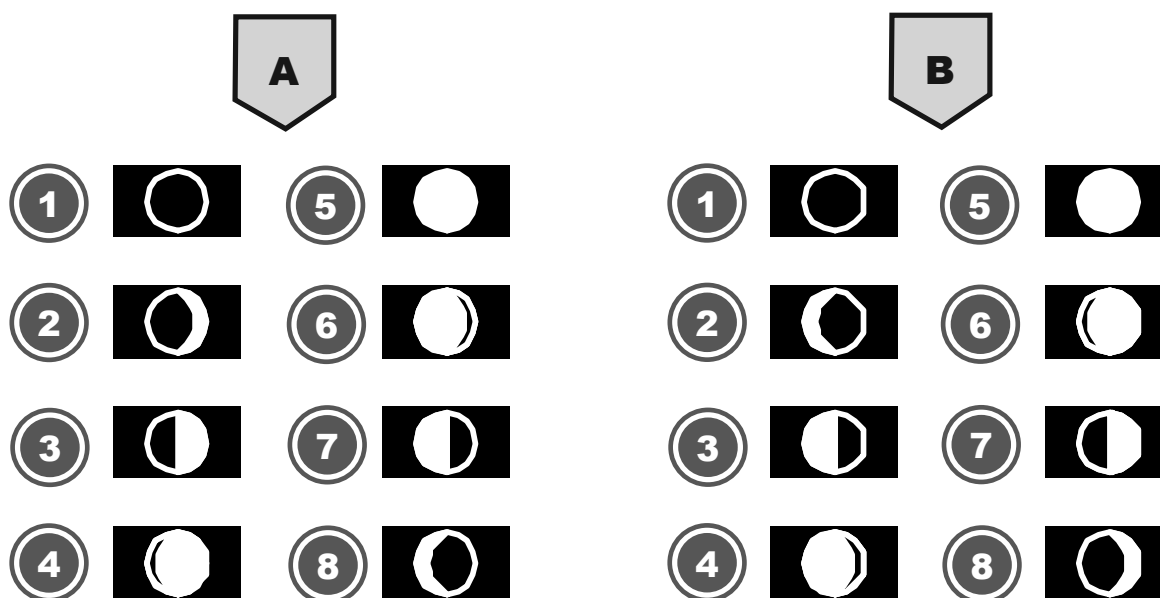

Fig. 5: (A) Hemisferio Norte, (B) Hemisferio Sur

1 Luna nueva

3 Primer trimestre

5 Luna llena

7 Tercer trimestre

2 Media luna encerada

4 Depilación con cera de gibas

6 Gibús en decadencia

8 Media luna menguante

## 33 Tendencia del tiempo

A partir de los valores medidos se calcula una tendencia del tiempo para las próximas 12-24 horas y se muestra gráficamente de la siguiente manera:

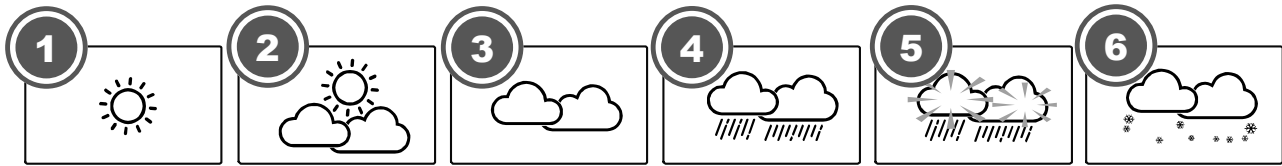

1 Soleado	2 Parcialmente nublado
3 Nublado	4 Lluvioso
5 Lluvia/Tormenta	6 Nieve

Nota:

- La precisión de un pronóstico meteorológico basado en la presión atmosférica es de un 70% a un 75%.
- La previsión del tiempo se realiza para las próximas 12 horas. Puede no reflejar necesariamente la situación actual.
- El pronóstico del tiempo para situación de nieve no se basa en la presión atmosférica, sino en la temperatura exterior. Cuando la temperatura exterior es inferior a -3°C (26°F), aparece el símbolo de nieve en la pantalla LCD.

## 34 Flechas indicadoras de tendencia

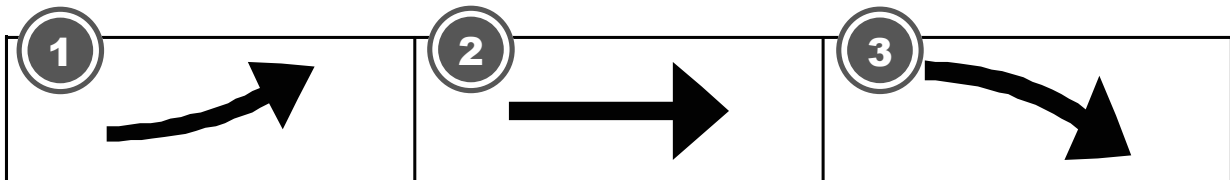

1 Sube	2 Se mantiene estable
3 Baja	

El indicador de la tendencia de la temperatura y la humedad muestra las tendencias de los cambios en los próximos minutos y las flechas indican una tendencia al alza, constante o decreciente.

## 35 Presión Barométrica / Atmosférica

La presión atmosférica (en lo sucesivo denominada "presión") es la presión causada por el peso del aire en un punto determinado de la tierra. La presión es proporcional a la presión media y disminuye gradualmente con la altitud. Los meteorólogos utilizan barómetros para medir la presión atmosférica. Debido a que las condiciones meteorológicas dependen en gran medida de los cambios en la presión atmosférica, es posible hacer un pronóstico del tiempo a partir de los cambios medidos en la presión atmosférica.

**Cambiar la unidad de medida de la presión atmosférica**



En el modo de visualización normal, pulse el botón BARO durante unos 2 segundos para cambiar la unidad en este orden: hPa, inHg o mmHg.

### Cambiar entre el modo de presión atmosférica absoluta (ABS) o relativa (REL)

En el modo de visualización normal, pulse el botón BARO para alternar entre la presión atmosférica absoluta y relativa.

- ¡AVISO!
- ¡AVISO! ABS: Presión absoluta en su ubicación actual
- ¡AVISO! REL: Presión relativa sobre en el nivel del mar (N.N.)
- ¡AVISO! El valor por defecto de la presión atmosférica relativa es de 1013 mbar/hPa (29,91 inHg), es proporcional al valor medio de la presión atmosférica.
- ¡AVISO! Si se cambia el valor de la presión atmosférica relativa, las indicaciones meteorológicas también cambiarán.
- ¡AVISO! El barómetro incorporado puede notar los cambios en la presión atmosférica absoluta ambiental. A partir de los datos recogidos se puede realizar una previsión de las condiciones meteorológicas para las próximas 12 horas. Para ello, los indicadores meteorológicos cambian en función de la presión atmosférica absoluta determinada después de solo una hora de funcionamiento.
- ¡AVISO! La presión atmosférica relativa se basa en el nivel del mar, pero también cambia con los cambios en la presión atmosférica absoluta después de una hora de funcionamiento.

## 36 Velocidad y dirección del viento

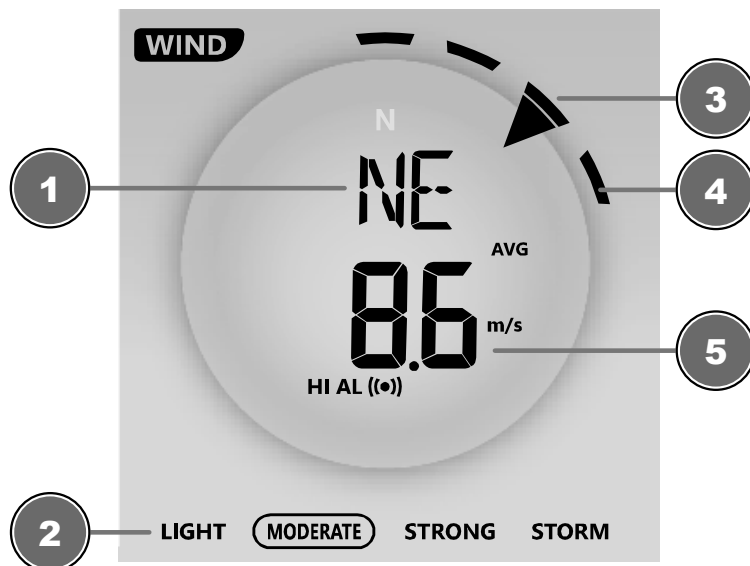

1 Dirección del viento	2 Indicador de la velocidad del viento
3 Visualización de la dirección del viento en tiempo real	4 Visualización de la dirección del viento en los últimos 5 minutos
5 Media/racha del viento o Escala de Beaufort	

**Cambiar la unidad de medición de la velocidad del viento y el formato de visualización de la dirección del viento**

1. Pulse la tecla WIND durante aprox. 3 segundos para entrar en el modo de configuración.
2. Presione el botón UP o DOWN para seleccionar m/s (metros por hora), km/h (kilómetros por hora), nudos o mph (millas por hora).
3. Presione el botón WIND para confirmar y salir del modo de configuración.

La siguiente información ofrece una rápida visión general de las condiciones del viento:

Condiciones del viento	LIGERO	MODERADO	FUERTE	TORMENTOSO
Velocidad	1 ~ 19 km/h	20 ~ 49 km/h	50 ~ 88 km/h	88 ~ 11 km/h

### Velocidad del viento

El valor de la velocidad actual del viento se muestra en el campo "WIND SPEED". Si se muestra "--.", quiere decir que no se puede medir la velocidad del viento.

### Dirección del viento

La punta de la flecha dentro de la rosa de los vientos en el campo "WIND DIRECTION" muestra la dirección actual del viento:

N	NE	E	SE	S	SW	W	NW	--
Norte	Noreste	Este	Sureste	Sur	Suroeste	Oeste	Noroeste	Sin viento

## 37 escala de Beaufort

La escala de Beaufort es una escala internacional de velocidades de viento de 0 (calma) a 12 (fuerza de huracán).

número de Beaufort	Descripción	Velocidad
0	Sosiego	< 1 km/h   < 1 mph < 1 nudos   < 0,3 m/s
1	aire ligero	1.1-5.5 km/h   1-3 mph 1-3 nudos   0,3-1,5 m/s
2	brisa suave	5.6-11 km/h   4-7 mph 1-3 nudos   0,3-1,5 m/s
3	brisa apacible	12-19 km/h   8-12 mph 7-10 nudos   3,5-5,4 m/s
4	brisa moderada	20-28 km/h   13-17 mph 11-16 nudos   5,5-7,9 m/s
5	fresca brisa	29-38 km/h   18-24 mph 17-21 nudos   8,0-10,7 m/s
6	fuerte vendaval	39-49 km/h   25-30 mph 22-27 nudos   10,8-13,8 m/s
7	viento fuerte	50-61 km/h   31-38 mph 28-33 nudos   13,9-17,1 m/s
8	vendaval	62-74 km/h   39-46 mph 34-40 nudos   17,2-20,7 m/s
9	fuerte vendaval	75-88 km/h   47-54 mph

		41-47 nudos   20,8-24,4 m/s
10	asaltar	89-102 km/h   55-63 mph
		48-55 nudos   24,5-28,4 m/s
11	violenta tempestad	103-117 km/h   64-73 mph
		56-63 nudos   28,5-32,6 m/s
12	fuerza huracanada	> 118   > 74 mph
		> 64 nudos   32,7 m/s

## 38 Factor de enfriamiento por viento

Presione el botón INDEX varias veces hasta que aparezca WIND CHILL.

### Nota:

El factor de sensación térmica se basa en los efectos comunes de la temperatura y la velocidad del viento, y se calcula únicamente a partir de la temperatura y la velocidad del viento y se mide con el sensor exterior.

## 39 Prealerta de hielo

1. Cuando la temperatura exterior alcanza 3°C, aparecerá en la pantalla el símbolo ❄ de prealerta de hielo, parpadeando continuamente.
2. El símbolo de prealerta de hielo ❄ desaparecerá en cuanto la temperatura supere los 6° C.

## 40 Se siente como la temperatura

Pulse el botón INDEX repetidamente hasta que aparezca FEELS LIKE en la pantalla.

### Nota:

La sensación de temperatura indica el valor de la temperatura de acuerdo con la percepción personal de la temperatura.

## 41 Índice de calor

Pulsar varias veces el botón "INDEX" hasta que en la pantalla se indique "HEAT INDEX" (índice de calor).

Índice de calor	Advertencia	Significado
>55 °C (>130 °F)	Peligro extremo	Riesgo extremo de deshidratación / golpe de calor
41 °C – 54 °C (106 °F – 129 °F)	Peligro	Probabilidad de colapso por calor
33 °C – 40 °C (91 °F – 105 °F)	Aumentar la precaución	Riesgo de deshidratación
27 °C – 32 °C (80 °F – 90 °F)	Precaución	Riesgo de colapso por calor

### Nota:

la sensación térmica se basa en los efectos comunes de la temperatura y la humedad del aire. El índice de calor solo se calcula si la temperatura alcanza 27 °C (80 °F) o más. La sensación térmica indicada se calcula exclusivamente a partir de la temperatura y la humedad del aire, y se mide con el sensor exterior.

---

## 42 Punto de rocío

Pulsar varias veces el botón "INDEX" hasta que en la pantalla se indique "DEW POINT" (punto de rocío).

**Nota:**

el punto de rocío es la temperatura por debajo de la cual, con una presión atmosférica constante, el vapor de agua se vuelve a condensar en la misma proporción que se evapora. El agua condensada se denomina rocío cuando se forma sobre una superficie sólida. La temperatura del punto de rocío se calcula a partir de la temperatura interior y la humedad del aire en el interior.

## 43 Datos históricos de las últimas 24 horas

La base registra automáticamente todos los valores medidos en las últimas 24 horas y los indica.

1. Pulsar el botón "HISTORY" para comprobar la evolución de la última hora.
2. Pulsar varias veces el botón "HISTORY" para comprobar la evolución de hace 2, 3, 4, 5... 24 horas.



## 44 Datos meteorológicos MAX/MIN

La estación base guarda el registro de los valores más altos y más bajos para la temperatura interior y exterior, así como para la humedad, durante 24 horas:

1. Pulse el botón MAX/MIN repetidamente para visualizar uno tras otro los valores almacenados de la estación base y del sensor remoto.
2. Orden de visualización: Valores máximos > Valores mínimos > Valores actuales
3. Pulse la tecla MAX/MIN durante 3 segundos para borrar los valores del período de registro actual.
4. **¡AVISO! Cuando se cambian las pilas, también se borran todos los valores del período de registro actual.**

## 45 Ajuste del brillo de la pantalla

El brillo de la luz de fondo de la pantalla puede ajustarse a las condiciones de iluminación del entorno:

- Mueva el interruptor [OFF/LO/HI] para cambiar el brillo de la pantalla. Orden de los niveles de brillo: [OFF] > Bajo [LO] > Alto [HI]
- Presione el botón [  /  ] varias veces para ajustar el contraste de los números y las letras de la pantalla, de manera que los datos se vean bien con el soporte de mesa o pared
- En el modo de funcionamiento a pilas, presione el botón SNOOZE para activar la luz de fondo durante unos 5 segundos.
- 

## 46 Visualización de datos meteorológicos en directo con Weather Underground

1. Para ver los datos en directo de su multisensor en un navegador web, visite [wunderground.com](http://wunderground.com) e introduzca su "Station ID" en el campo de búsqueda de la barra de menú.
2. Puede descargar la aplicación Weather Underground para Smartphone para ver los datos meteorológicos en directo de su estación meteorológica a través de dispositivos Android o iOS (para obtener más información, visite: <https://www.wunderground.com/download>)

## 47 Recuperar los datos meteorológicos Weathercloud

1. Para ver los datos de su estación en directo, visite [weathercloud.net](http://weathercloud.net) e inicie sesión con su cuenta.
2. Haga clic en el icono "View" del menú desplegable "Settings" de su estación.

## 48 Configure la estación para transmitir datos meteorológicos a AWEKAS

Tiene la posibilidad de utilizar un servicio meteorológico de un proveedor tercero, como por ejemplo el servicio AWEKAS (<https://join.awekas.at>).



The screenshot shows a 'Weather server setup' form with three input fields. The first field is 'Web server URL:r' with the value 'ws.awekas.at' and a callout '1'. The second field is 'Station ID:' with a callout '2'. The third field is 'Station Password:' with a callout '3'. There is a small icon of a person in the password field.

- |   |                                   |
|---|-----------------------------------|
| 1 Ingrese la URL del servidor: ws.awekas.at | 2 Introduzca su nombre de usuario |
| 3 Introducir la contraseña                  |                                   |

## 49 Actualización de firmware

1. Descargue el último firmware a su PC, si está disponible. Encontrará la descarga en la página 2.
2. Ponga la estación base en modo AP (Access Point), escriba 192.168.1.1 en el navegador y vaya a la página Advanced Setup.
3. Haga clic en el botón de buscar archivo y seleccione el archivo de firmware que ha descargado. Haga clic en Upload para iniciar la transferencia.
4. La estación base instalará la actualización automáticamente. No la desconecte de la fuente de alimentación, se reiniciará una vez que la actualización se haya completado.

### Nota:

- La consola permanecerá en el modo AP para que chequee la versión del firmware y toda la configuración actual.
- Puede que tenga que volver a introducir todos los datos.
- Luego presione el botón WiFi / SENSOR durante 6 segundos para salir del modo AP.
- El proceso de actualización del firmware tiene riesgos potenciales que no pueden garantizar al 100% que se complete correctamente. Si la actualización falla, por favor, repita los pasos anteriores para realizarla de nuevo.

## 50 Datos técnicos

### Estación base

Suministro de energía

Adaptador de corriente de 5V CC  
. Pila CR2032 de reserva

Unidad de temperatura	°C/°F
Visualización de la hora	HH:MM / día de la semana
Formato de la hora	12 o 24 horas
Visualización del calendario	DD/MM
Señal horaria	A través de un servidor de tiempo de Internet para actualizar el UTC
HORARIO DE VERANO (DST)	AUTO / OFF
Dimensiones	136 x 168 x 24 mm (An x Al x Pr)
Peso (incluye pilas)	370 g

### Multisensor

Pilas	3 pilas AA, de 1,5V
Número máximo de sensores	1 multisensor inalámbrico
Frecuencia de transmisión:	868Mhz
Rango de transmisión RF	150 m
Radiofrecuencia máxima	< 25mW
Rango de medición de la temperatura	de -40°C a 60°C (de -40°F a 140°F)
Rango de medición del barómetro	540 a 1100hPa
Rango de medición de la humedad	De 1 a 99
Resolución de la humedad	1%
Rango de medición de las precipitaciones	De 0 a 19999 mm (de 0 a 787,3 pulgadas)
Rango de medición de la velocidad del viento	De 0 a 112 mph, 50 m/s, 180km/h, 97 nudos
Dimensiones	343,5 x 393,5 x 136 mm (An x Al x Pr)
Peso (incluye pilas)	734 g

### Especificaciones WiFi

WiFi standard	802.11 b/g/n
Frecuencia del Wi-Fi:	2,4 GHz
Dispositivos compatibles	Dispositivo inteligente con modo WiFi AP (Punto de Acceso), PC o portátil, Smartphone o tablet Android o iOS
Navegador de Internet compatible	Navegador de Internet que acepte HTML 5

## 51 Solución de problemas

Problema	Solución
La conexión del sensor inalámbrico 7 en 1 se interrumpe o no tiene conexión	<ol style="list-style-type: none"> <li>1.1. Asegúrese de que el sensor está dentro del rango de transmisión</li> <li>2. 3. Si aún no funciona, reinicie el sensor y vuelva a sincronizarlo con la estación base.</li> </ol>
El sensor interior inalámbrico está temporalmente interrumpido o desconectado	<ol style="list-style-type: none"> <li>1.1. Asegúrese de que el sensor está dentro del rango de transmisión</li> <li>2. 2. Asegúrese de que el canal mostrado coincide con la selección de canal en el sensor</li> <li>3. 3. Si aún no funciona, reinicie el sensor y vuelva a sincronizarlo con la estación base.</li> </ol>
Sin conexión WiFi	<ol style="list-style-type: none"> <li>1. Compruebe si se muestra el símbolo WiFi en la pantalla. Debería aparecer siempre en la pantalla.</li> <li>2. 2. Asegúrese de que se conecta a su router WiFi usando la banda de 2,4G y no la de 5G.</li> </ol>

Los datos no se envían a wunderground.com o weathercloud.net.	<ol style="list-style-type: none"> <li>1. Asegúrese de que el ID y la contraseña de su estación son correctos.</li> <li>2. Asegúrese de que la fecha y la hora de la tablet son correctas. Si son incorrectas, es posible que esté informando datos antiguos en lugar de datos en tiempo real.</li> <li>3. Asegúrese de que su huso horaria esté bien seleccionado. Si está configurado incorrectamente, puede reportar datos antiguos en lugar de datos en tiempo real.</li> </ol>
Wunderground Precip. Acum. Compensación total del gráfico 1 hora de tiempo de restablecimiento (durante el horario de verano)	<ol style="list-style-type: none"> <li>1. Asegúrese de que el huso horario del dispositivo esté correctamente configurado como Wunderground.</li> <li>2. Asegúrese de que el huso horario y el horario de verano de su estación base son correctos.</li> <li>3. Si ha localizado su estación fuera del huso horario de EE.UU. en Wunderground, el horario de verano no es válido. Para resolver este problema, por favor deshabilite la función DST en la estación base.</li> </ol>
Las precipitaciones no son correctas	<ol style="list-style-type: none"> <li>1. Por favor, mantenga limpio el colector de lluvia</li> <li>2. Asegúrese de que el cubo basculante que hay dentro pueda funcionar sin problemas.</li> </ol>
La lectura de temperatura es demasiado alta durante el día	<ol style="list-style-type: none"> <li>1,5. Coloque el sensor en un área abierta y a menos a 1,5 m del suelo.</li> <li>2. Asegúrese de que el conjunto de sensores no esté demasiado cerca de fuentes generadoras de calor, como edificios, pavimento, paredes o unidades de aire acondicionado.</li> </ol>

## 52 Declaración de Conformidad CE



Por la presente, Bresser GmbH declara que el tipo de equipo de radio con 9080600 cumple con la Directiva 2014/53/EU. El texto completo de la declaración de conformidad CE está disponible en la siguiente dirección de Internet [www.bresser.de/download/9080600/CE/9080600\\_CE.pdf](http://www.bresser.de/download/9080600/CE/9080600_CE.pdf)

## 53 Garantía

El periodo de garantía normal es de 5 años y comienza el día de la compra. Para conocer los términos y servicios completos de la garantía, visite [www.bresser.de/warranty\\_terms](http://www.bresser.de/warranty_terms).

## 54 Limpieza y mantenimiento

- Antes de limpiar el aparato, desconéctelo de la fuente de electricidad (desenchúfelo o quite las pilas).
- Limpie el dispositivo solo por el exterior con un paño seco. No utilice líquido de limpieza a fin de evitar daños en la parte electrónica.

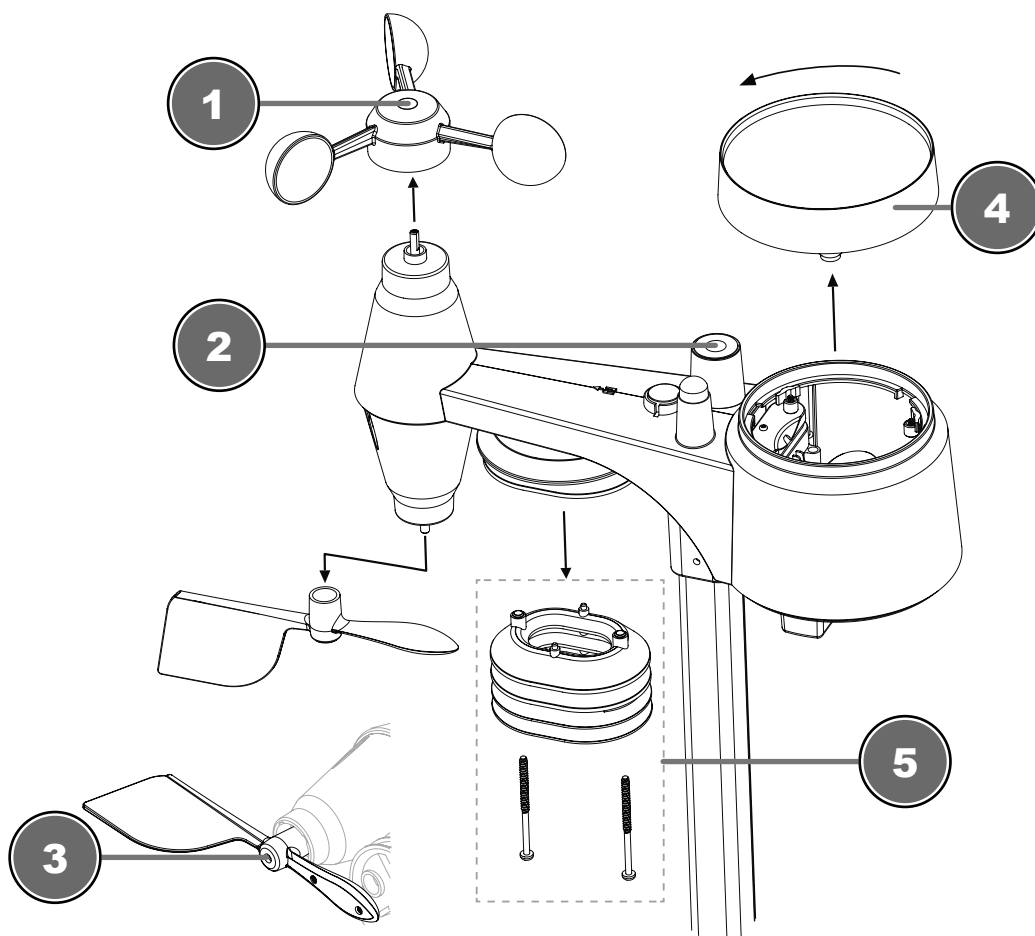

### 1 Reemplazar las cazoletas

- Quite el tapón de goma y desenrosque-lo
- Retire las cazoletas para reemplazarlos

### 3 Reemplazar la veleta

- Desenrosque y retire la veleta para su sustitución

### 2 Limpieza y calibrado del sensor UV

- Para obtener lecturas más precisas, utilice agua pura para limpiar la lente de la cubierta del sensor UV antes de montarlo, y luego periódicamente.
- También puede calibrar el índice UV con algún medidor de UV de grado instrumental para mantener una alta precisión de la lectura del índice UV.

### 4 Limpieza del pluviómetro

- Gire el pluviómetro 30° en sentido contrario a las agujas del reloj.
- Retírelo suavemente.
- Limpie y elimine cualquier residuo o insecto.
- Instale todas las piezas cuando estén completamente limpias y secas.



## 5 Limpieza del termohigrosensor

- Desenrosque los 2 tornillos de la parte inferior del escudo contra radiación.
- Saque el escudo suavemente.
- Retire cuidadosamente cualquier suciedad o insectos dentro de la carcasa del sensor.

### AVISO:

El escudo protector contra la radiación está formado por diferentes partes que se insertan una dentro de la otra. Dos de las partes inferiores están cerradas. No las cambie de orden. No deje que los sensores del interior se mojen.

- Limpie el escudo con agua y elimine cualquier suciedad o insecto.
- Instale todas las piezas cuando estén completamente limpias y secas.

# 55 Reciclaje



Deshágase de los materiales del embalaje separándolos por tipos. Póngase en contacto con su punto limpio más cercano o la autoridad local competente para saber el procedimiento a seguir si tiene dudas.



No se deshaga de los dispositivos electrónicos tirándolos a la basura doméstica.

De conformidad la Directiva 2012/19/UE, sobre residuos de aparatos eléctricos y electrónicos (Directiva RAEE2), incorporada a la normativa nacional mediante el Real Decreto 110/2015, de 20 de febrero, el equipo eléctrico usado debe recogerse por separado y reciclarse de forma respetuosa con el medio ambiente.



Las pilas no deben tirarse a la basura doméstica. Está obligado por ley a reciclar las pilas y baterías usados. Puede depositarlos después de su uso en el punto limpio más cercano de forma gratuita.

Las pilas y baterías están marcados con un símbolo de cubo de basura tachado y el símbolo químico del contaminante. "Cd" significa cadmio, "Hg" significa mercurio y "Pb" significa plomo.



Cd<sup>1</sup>



Hg<sup>2</sup>



Pb<sup>3</sup>

---

# Indice

1	Impressum .....	68
2	Nota di validità .....	68
3	Caratteristiche .....	68
4	Informazioni su questo manuale.....	69
5	Avvertenze generali di sicurezza .....	69
6	Elenco dei componenti - Centralina .....	71
7	Panoramica dei componenti - Multisensore .....	72
8	Contenuto della confezione.....	73
9	Indicatori sul display .....	73
10	Prima della messa in servizio.....	74
11	I primi passi.....	74
12	Collegare all'alimentazione .....	74
13	Attaccare gli adesivi in gomma.....	75
14	Montare e installare il sensore multifunzione senza fili .....	75
15	Trasmissione del segnale.....	76
16	Creare un account utente per Weather Underground (facoltativo) .....	76
17	Creare un account utente per weathercloud (facoltativo) .....	77
18	Creare un account utente per altri servizi meteo (ad es. AWEKAS).....	77
19	Configurazione / stabilire connessione Wi-Fi.....	77
20	Impostazioni avanzate .....	81
21	Impostazione automatica dell'orario .....	82
22	Impostazione manuale dell'ora .....	82
23	Impostare l'ora legale (DST) .....	82
24	Impostazione della sveglia .....	83
25	Funzione snooze .....	83
26	Impostazione dell'allarme temperatura .....	83
27	Trasmissione automatica dei valori misurati.....	84
28	Precipitazioni .....	84
29	Intensità della luce, indice UV e tempo per reazione eritematosa.....	84
30	Visualizzazione manuale dei valori rilevati .....	85
31	Indicatore del clima (interno) .....	85
32	Fasi lunari.....	86
33	Trend meteo .....	86
34	Frecce del trend.....	87

---

<b>35 Pressione atmosferica/barometrica.....</b>	<b>87</b>
<b>36 Velocità e direzione del vento .....</b>	<b>88</b>
<b>37 Scala di Beaufort .....</b>	<b>89</b>
<b>38 Windchill.....</b>	<b>90</b>
<b>39 Allerta gelo .....</b>	<b>90</b>
<b>40 Temperatura percepita.....</b>	<b>90</b>
<b>41 Indice di calore .....</b>	<b>90</b>
<b>42 Punto di rugiada .....</b>	<b>90</b>
<b>43 Cronologia delle ultime 24 ore .....</b>	<b>91</b>
<b>44 Dati meteorologici MAX/MIN.....</b>	<b>91</b>
<b>45 Regolare la luminosità del display.....</b>	<b>91</b>
<b>46 Richiamare i dati meteo live su Weather Underground .....</b>	<b>91</b>
<b>47 Richiamare i dati meteo su Weathercloud .....</b>	<b>91</b>
<b>48 Installazione della stazione per la trasmissione dei dati meteo alla AWEKAS .....</b>	<b>92</b>
<b>49 Aggiornamento del firmware .....</b>	<b>92</b>
<b>50 Dati tecnici .....</b>	<b>92</b>
<b>51 Risoluzione dei problemi .....</b>	<b>93</b>
<b>52 Dichiarazione CE di conformità .....</b>	<b>94</b>
<b>53 Garanzia .....</b>	<b>94</b>
<b>54 Pulizia e manutenzione .....</b>	<b>94</b>
<b>55 Smaltimento .....</b>	<b>96</b>

---

# 1 Impressum

Bresser GmbH  
Gutenbergstr. 2  
46414 Rhede  
Germany  
[www.bresser.de](http://www.bresser.de)

Per eventuali questioni relative alla garanzia o richieste di informazioni di servizio, si prega di fare riferimento alle informazioni su "garanzia" e "servizio" contenute nella presente documentazione. Chiediamo comprensione se i resi non richiesti non potranno essere trattati.

Con riserva di errori e modifiche tecniche.

© 2021 Bresser GmbH

Tutti i diritti riservati.

La riproduzione di questo documento - anche parziale - in qualsiasi forma (ad es. fotocopia, stampa, ecc.) e l'uso e la diffusione a mezzo di sistemi elettronici (ad es. file di immagine, sito web, ecc.) non è consentita senza il previo consenso scritto del produttore.

I nomi e i marchi delle varie aziende utilizzati in questa documentazione sono in linea generale marchi di fabbrica e/o protetti da brevetto in Germania, l'Unione europea e/o in altri beni paesi.

Visit our website [www.nationalgeographic.com](http://www.nationalgeographic.com)

© National Geographic Partners LLC. All rights reserved.

NATIONAL GEOGRAPHIC and Yellow Border Design are trademarks of National Geographic Society, used under license.

## 2 Nota di validità

La presente documentazione è valida per i prodotti con i seguenti numeri di articolo:

9080600

**Versione delle istruzioni:** v1221

**Denominazione di questo manuale:**

Manual\_9080600\_WIFI-Weather-Center-7in1\_fr-es-it\_NATGEO\_v122021a

Fornire sempre queste informazioni quando si richiede il assistenza.

## 3 Caratteristiche

- Trasmissione dei dati Wi-Fi e supporto di app: Weather Underground, weather cloud, AWEKAS
- Misurazione della quantità di precipitazioni
- Misurazione della velocità del vento
- Misurazione della direzione del vento
- Sincronizzazione dell'ora in Internet via PC
- Funzione DST (l'orologio passa automaticamente dall'ora standard all'ora legale)
- Indice UV
- Tempo di scottatura (minuti) e livello di intensità della luce (Klux, Kfc, W/m2)
- Sveglia con funzione snooze
- Allarme temperatura esterna (allarme gelo)
- Temperatura esterna (in °C o °F)
- Temperatura interna (in °C o °F)
- Umidità dell'aria (all'interno e all'esterno)

- Pressione atmosferica
- Indice meteo: "Feels Like" (temperatura percepita), wind chill, indice di calore, punto di rugiada
- Scala di Beaufort
- Allarme per valore massimo e minimo
- Archiviazione dei dati max/min
- Previsioni meteo (12-24 ore)
- Fasi lunari
- Display a colori
- Retroilluminazione

## 4 Informazioni su questo manuale



### AVVERTENZA

**Le presenti istruzioni per l'uso sono da considerarsi parte integrante dell'apparecchio!**

Leggere attentamente le istruzioni di sicurezza e le istruzioni per l'uso prima di utilizzare l'apparecchio. Conservare questo manuale in un luogo sicuro per future consultazioni. Se l'apparecchio viene venduto o ceduto, le istruzioni per l'uso devono essere trasmesse ad ogni successivo proprietario/utilizzatore del prodotto.

## 5 Avvertenze generali di sicurezza



### ⚠ PERICOLO

#### **Pericolo di scossa elettrica!**

Questo dispositivo contiene parti elettroniche che possono essere azionate da una fonte di energia elettrica (alimentatore e/o batterie). In caso di uso improprio di questo prodotto sussiste il pericolo di scossa elettrica. Una scossa elettrica può provocare lesioni gravi o morte. Pertanto, leggere attentamente e osservare le seguenti indicazioni di sicurezza.

- Non consentire ai bambini di utilizzare l'apparecchio senza supervisione! L'utilizzo deve avvenire soltanto conformemente a quanto descritto nella guida, in caso contrario esiste il PERICOLO di SCOSSA ELETTRICA!
- Interrompere l'alimentazione di corrente staccando la spina quando non si utilizza l'apparecchio, nel caso di inutilizzo prolungato e prima di tutti gli interventi di manutenzione e riparazione.
- Collocare l'apparecchio in modo da poterlo staccare dalla rete elettrica in qualsiasi momento. La presa di rete si deve trovare sempre in prossimità dell'apparecchio e deve essere facilmente accessibile, in quanto il connettore del cavo di rete funge da dispositivo di disinnesto dalla rete elettrica.
- Per staccare l'apparecchio dalla rete elettrica, tirare sempre dalla parte della spina, non del cavo!
- Prima dell'uso accertarsi che l'apparecchio, i cavi e i connettori non siano danneggiati.
- Non tentare mai di azionare un dispositivo danneggiato o un dispositivo con parti elettriche danneggiate! Le parti danneggiate devono essere immediatamente sostituite da personale di assistenza autorizzato.
- Utilizza il dispositivo esclusivamente in un ambiente completamente asciutto e non toccare il dispositivo con parti del corpo bagnate o umide.

## PERICOLO



### **Pericolo di soffocamento!**

In caso di uso improprio del prodotto sussiste pericolo di soffocamento, soprattutto per i bambini. Pertanto, leggere attentamente e osservare le seguenti indicazioni di sicurezza.

- Tenere i materiali di imballaggio (sacchetti di plastica, elastici, ecc.) fuori dalla portata dei bambini! PERICOLO DI SOFFOCAMENTO!
- Il prodotto contiene piccoli particolari che potrebbero venire ingoiati dai bambini! PERICOLO DI SOFFOCAMENTO!

## PERICOLO



### **Pericolo di esplosione!**

In caso di uso improprio del prodotto sussiste pericolo di esplosione. Leggere attentamente e osservare le seguenti indicazioni di sicurezza per evitare esplosioni.

- Non esporre l'apparecchio a temperature elevate. Utilizzare solo l'alimentatore incluso oppure le batterie consigliate. Non cortocircuitare o buttare nel fuoco l'apparecchio e le batterie! Un surriscaldamento oppure un utilizzo non conforme può provocare cortocircuiti, incendi e persino esplosioni!

## **AVVERTENZA**



### **Pericolo di danni materiali!**

Un uso improprio può causare danni al dispositivo e/o agli accessori. Utilizzare pertanto il dispositivo solo in conformità alle seguenti indicazioni di sicurezza.

- Non smontare l'apparecchio! In caso di guasto, rivolgersi al proprio rivenditore specializzato. Egli provvederà a contattare il centro di assistenza e se necessario a spedire l'apparecchio in riparazione.
- Non esporre il dispositivo ad alte temperature e tienilo al riparo dall'acqua e dall'umidità elevata.
- Non immergere l'apparecchio in acqua!
- Non sottoporre il dispositivo a vibrazioni eccessive.
- Per questo apparecchio utilizzare soltanto accessori e ricambi corrispondenti alle indicazioni tecniche.
- Utilizzare esclusivamente le batterie consigliate. Sostituire le batterie scariche o usate sempre con una serie di batterie nuove completamente cariche. Non utilizzare batterie di marche, tipi o livelli di carica diversi. Togliere le batterie dall'apparecchio nel caso non venga utilizzato per un periodo prolungato!
- Non utilizzare batterie ricaricabili.

## **AVVERTENZA**



### **Rischio di danni stress!**

Il produttore declina ogni responsabilità per i danni causati dalla tensione a seguito dell'inserimento erraneo delle batterie o dell'uso di un alimentatore non adatto.

## 6 Elenco dei componenti - Centralina

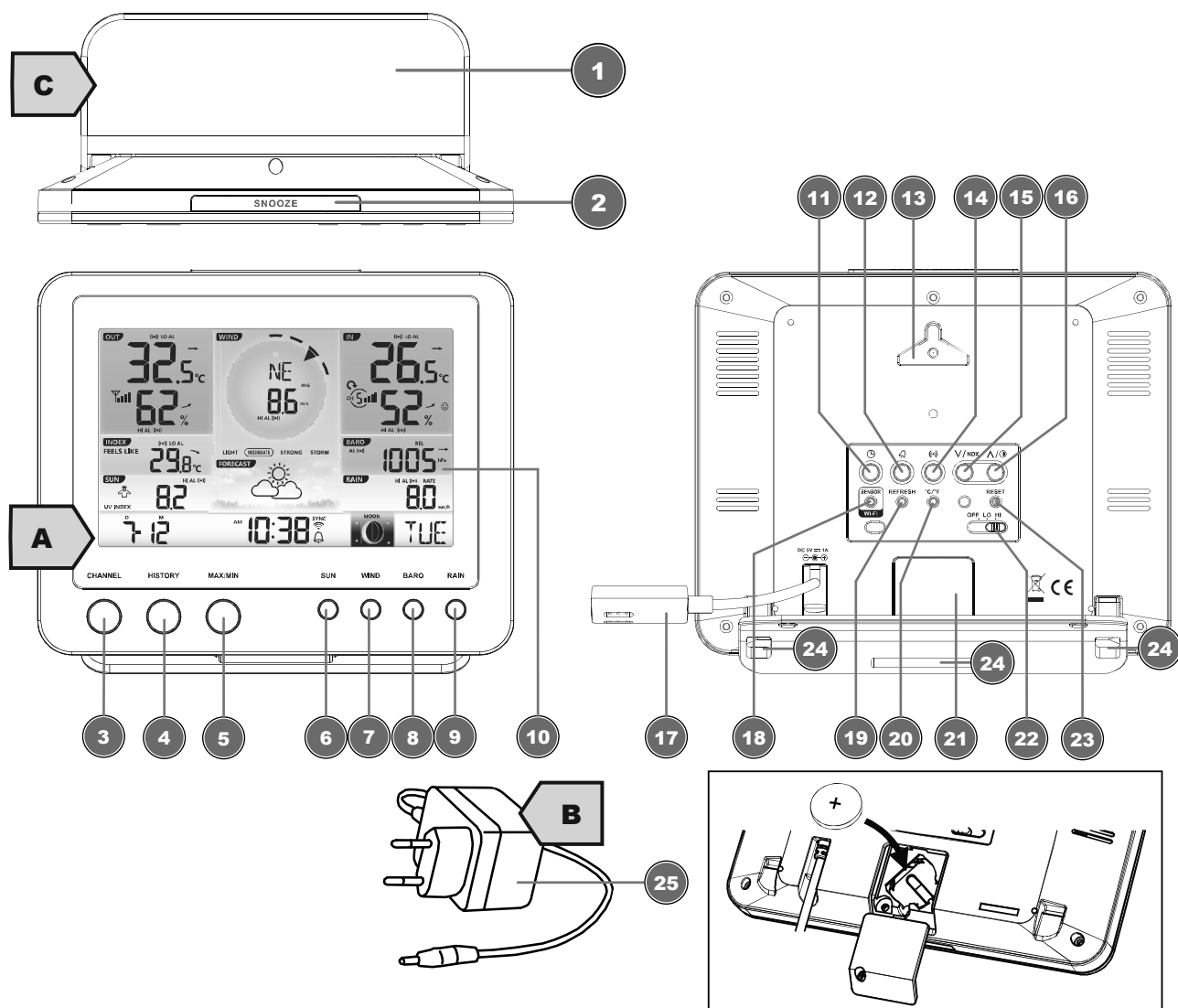

Fig. 1: Tutti i componenti della centralina

- |   |   |
|---|---|
| 1 Supporto da tavolo, rimovibile  | 2 Tasto ALARM/SNOOZE (funzione snooze)                            |
| 3 Tasto CHANNEL (selezione canale)  | 4 Tasto HISTORY (richiama i valori misurati nelle ultime 24 ore)  |
| 5 Tasto MAX/MIN (passaggio tra la visualizzazione del valore massimo, minimo e quello attuale)        | 6 Tasto SUN   |
| 7 Tasto WIND (premuta più volte visualizza la scala Beaufort, l'intensità media e la raffica attuale) | 8 Tasto BARO (visualizza vari valori della pressione atmosferica) |
| 9 Tasto RAIN (visualizza vari valori delle precipitazioni)  | 10 Display a colori   |
| 11 Tasto CLOCK SET (impostazione manuale dell'ora)  | 12 Tasto ALARM (impostazione sveglia)                             |
| 13 Supporto a muro  | 14 Tasto ALERT (tra le altre cose, imposta allarme temperatura)   |

15 Tasto INDEX (selezione del valore visualizzato tra temperatura, punto di rugiada, indice di calore e fattore wind chill) e tasto DOWN (riduce il valore indicato)	16 Tasto UP (aumenta il valore indicato/contrasto del display)
17 Attacco per alimentatore	18 Tasto SENSOR/WIFI (pressione breve: cerca sensore senza fili / tenere premuto: passa alla modalità AP)
19 Tasto REFRESH (sincronizza l'orario con la rete Internet)	20 Tasto C/°F (cambia unità di misura della temperatura:°C/°F)
21 (Copertura) vano batterie	22 Interruttore OFF/LO/HI (retroilluminazione)
23 Tasto RESET (resetta tutte le impostazioni)	24 Aperture per l'incastro del supporto da tavolo.
25 Alimentatore con spina DC (USB)	

## 7 Panoramica dei componenti - Multisensore

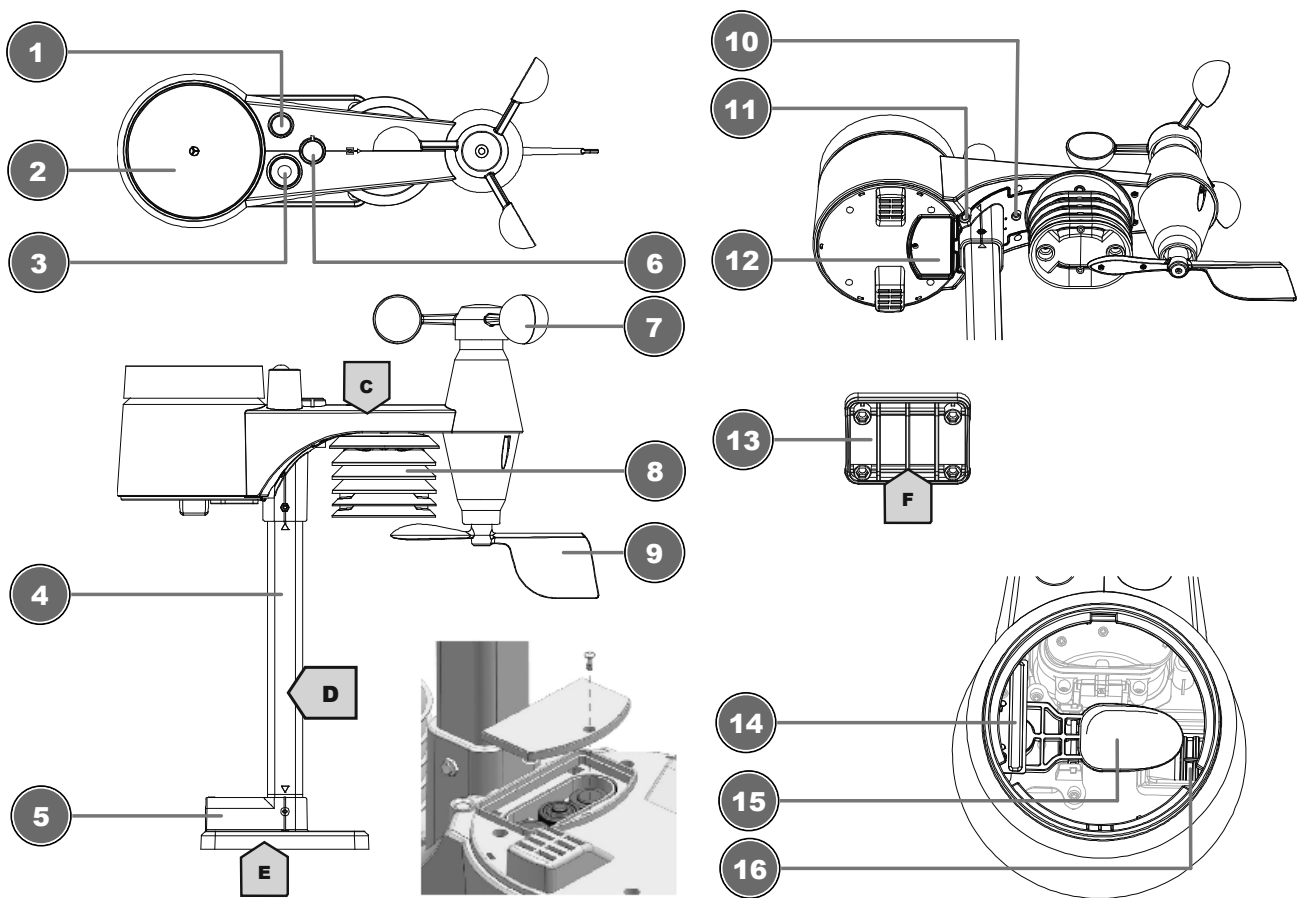

Fig. 2: Tutti i componenti del multisensore

1 Antenna	2 Contenitore raccolta pioggia
3 Sensore UV	4 Staffa per il montaggio
5 Supporto per il montaggio	6 Livella circolare
7 Coppette (direzione del vento)	8 Termoigrometro
9 Girota (direzione del vento)	10 Spia di funzionamento LED
11 Pulsante RESET	12 Coperchio vano batterie
13 Morsetto di montaggio (staffa per tubi)	14 Sensore pioggia
15 Contenitore di raccolta	16 Fori di scarico



## 8 Contenuto della confezione

Centralina (A), alimentatore (B), supporto da tavolo (C), sensore esterno multifunzione (D), staffa di montaggio (E), base di montaggio (F), staffa per tubi (G), viti, istruzioni per l'uso

**Sono inoltre necessarie (non incluse nella confezione):**

3 batterie stilo da 1.5V tipo AA (sensore esterno)

**Batteria di riserva (non incluso):**

1 batteria da 3V tipo CR2032 (centralina)

## 9 Indicatori sul display

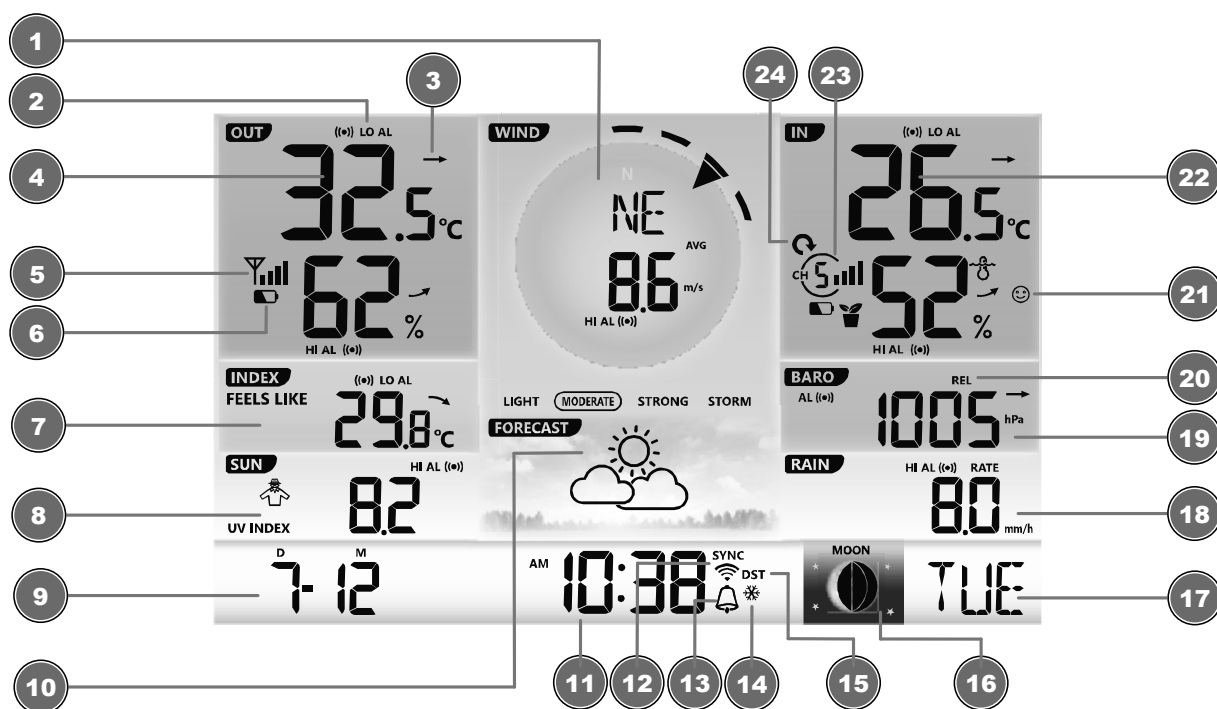

Fig. 3: Indicatori sul display

1 Velocità e direzione del vento	2 Allarme attivo (temperatura esterna) (HI/LO)
3 Freccia del trend	4 Temperatura e umidità (%) all'esterno
5 Ricezione segnale del sensore esterno	6 Indicatore dello stato della batteria
7 Selezione del valore indicato INDEX: temperatura percepita (feels like), fattore wind chill, indice di calore e punto di rugiada	8 Indice UV e intensità della luce (sole)
9 Data	10 Previsioni meteo (12-24 ore)
11 Orario	12 Icona di sincronizzazione dell'ora Internet e icona di stato della connessione WI-FI
13 Simbolo per sveglia attiva	14 Allerta ghiaccio
15 Simbolo ora legale attiva	16 Fase lunare
17 Giorno della settimana	18 Quantità di precipitazioni
19 Pressione atmosferica (hPa, inHg, mmHg)	20 Cambio di schermata: pressione relativa o assoluta
21 Indicatore del comfort	22 Temperatura e umidità esterne e interne
23 Canale attuale del sensore senza fili (1, 2,... fino a 7)	24 Cambio automatico di canale

---

## 10 Prima della messa in servizio



### AVVERTENZA

#### Prevenzione di errori di collegamento!

Per evitare errori di collegamento tra gli apparecchi, durante la messa in funzione devono essere osservati i seguenti punti.

1. Posizionare l'unità base (ricevitore) e il sensore (trasmettitore) il più vicino possibile l'uno all'altro.
2. Stabilire l'alimentazione elettrica dell'unità base e attendere che venga visualizzata la temperatura interna.
3. Collegare l'alimentazione elettrica del sensore.
4. Installare/attivare l'unità di base e il sensore entro il campo di trasmissione effettivo.
5. Accertarsi che l'unità base e il sensore senza fili siano impostati sullo stesso canale.

Quando si sostituiscono le batterie, rimuovere sempre le batterie sia nell'unità base che nel sensore e reinserirle nell'ordine corretto in modo da poter ristabilire il collegamento radio. Se uno dei due apparecchi viene alimentato tramite un collegamento alla rete elettrica, anche il collegamento alla rete elettrica deve essere brevemente interrotto per questo apparecchio quando si sostituisce la batteria. Se, ad esempio, vengono sostituite solo le batterie del sensore, il segnale non viene più ricevuto affatto o non viene ricevuto correttamente.

La portata effettiva dipenderà dai materiali da costruzione utilizzati nell'edificio e dalla posizione dell'unità base e del sensore esterno. Le influenze esterne (diversi trasmettitori senza fili e altre fonti di disturbo) possono ridurre notevolmente la portata possibile. In questi casi si consiglia di cercare altre posizioni sia per l'unità base che per il sensore esterno. A volte basta uno spostamento di pochi centimetri!

## 11 I primi passi

Per garantire un'impostazione corretta seguire i punti nella sequenza indicata.

1. Attivare l'alimentazione (centralina e sensore senza fili)
2. Montare sensore senza fili
3. La centralina è ora in modalità AP (AP lampeggia) ed è pronta per la prima attivazione.
4. Creare un account con la propria stazione meteo presso un servizio meteo compatibile, ad es. wunderground.com o weathercloud.net, e aggiungere la stazione meteo al proprio account ("My Profile" / "Add Weather station") o ("Devices" / "+ New"). Annotare l'ID e la password della stazione meteo perché sono richieste nei passaggi successivi.
5. Impostare la centralina (creare la connessione Wi-Fi/router)
6. Richiamare i dati meteo tramite web, mobile o tablet

## 12 Collegare all'alimentazione

### Centralina

1. Inserire il cavo di collegamento CC nell'apposita presa sulla centralina.
2. Inserire la spina dell'alimentatore nella presa.
3. L'apparecchio viene alimentato direttamente dalla rete elettrica.

Installazione della batteria di riserva:

1. Rimuovere il supporto da tavolo.
2. Rimuovere il coperchio del vano batterie.
3. Inserire la batteria nel vano batterie. Nell'inserire le batterie, assicurarsi di rispettare le polarità (+/-).

4. Riposizionare il coperchio del vano batterie.

**Avvertenza:**

Con la batteria si garantisce l'archiviazione dei dati per: data e ora, max/min e registrazioni meteo delle ultime 24 ore, valori impostati allarmi, valore offset dei meteo e cronologia canali sensore/i. La memoria integrata può garantire: impostazioni del router e impostazioni del server meteo

**Sensore senza fili**

4. Rimuovere la vite sul coperchio del vano batterie con un cacciavite a croce adeguato e togliere il coperchio del vano batterie.
5. Inserire le batterie nel vano batterie. Nell'inserire le batterie, assicurarsi di rispettare le polarità (+/-).
6. Riposizionare il coperchio del vano batterie e avvitarlo.

## 13 Attaccare gli adesivi in gomma

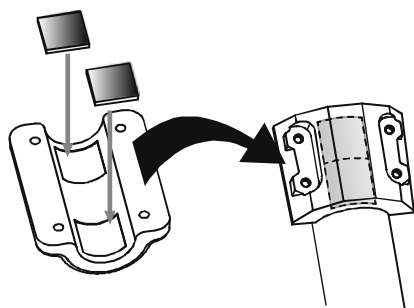

Applicare alle staffe per tubi gli inserti in gomma autoadesivi incluse nella confezione nel modo indicato, per garantire che la barra di montaggio sia ben stabile.

## 14 Montare e installare il sensore multifunzione senza fili

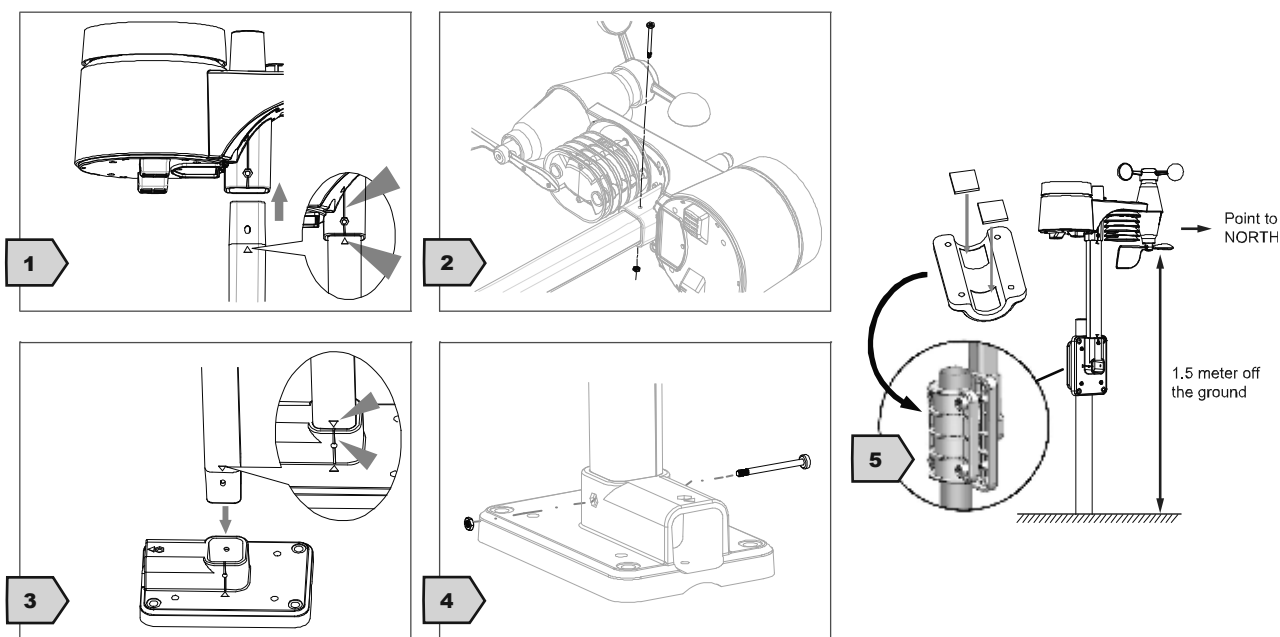

A seconda della posizione desiderata è possibile montare il sensore senza fili in modi diversi.

**AVVERTENZA! Nel montaggio, fare sempre in modo che la parte superiore della girotta sia sempre almeno 1,5 metri al di sopra del pavimento. Nell'installazione, garantire una posizione assolutamente orizzontale grazie alla livella circolare presente nella testa del sensore. La girotta deve sempre indicare verso nord.**

#### **Montaggio su un elemento di legno orizzontale o verticale**

1. Inserire un'estremità della barra di montaggio nell'apertura sotto la testa del sensore.
2. Introdurre una vite attraverso l'apertura e posizionare il dado sull'altra. Stringere bene le viti.
3. A seconda dell'orientamento desiderato, inserire l'altra estremità della staffa di montaggio nell'apertura corrispondente della base di montaggio per un montaggio orizzontale o verticale.
4. Inserire una vite attraverso l'apertura e posizionare il dado sull'altra. Stringere bene le viti.

Appoggiare la parte inferiore della base di montaggio sull'elemento in legno e avvitare con 4 viti adatte al legno.

#### **Montaggio su un tubo orizzontale o verticale**

Eeguire i passaggi 1-4 descritti sopra.

- Appoggiare la parte inferiore della base di montaggio sul tubo e spingere la staffa per tubi dall'altra parte contro il tubo.
- Inserire le 4 viti negli appositi fori sulla base di montaggio e dall'altra parte nei fori della fascetta per tubi.
- Inserire i 4 dadi e stringere bene le viti.

## 15 Trasmissione del segnale

La stazione base si collegherà automaticamente al multisensore esterno e (se disponibili) ad altri sensori senza filo. Premendo il pulsante Wi-Fi / SENSOR si può inoltre avviare una ricerca manuale di sensori remoti. Una volta stabilita la connessione, sul display appare il simbolo outdoor (OUT) e/o il canale.

#### **Indicazione dello stato della connessione**

<b>Stato della connessione</b>	<b>Display</b>
Segnale buono	Icona del segnale
Modalità di ricerca del sensore	L'icona del segnale lampeggia
Assenza di segnale per più di 48 ore	Appare "Er" (errore)
Livello basso della batteria del sensore con segnale buono	Appare l'icona della batteria

## 16 Creare un account utente per Weather Underground (facoltativo)

1. Per il servizio "Weather Underground", inserire il seguente indirizzo web della barra dell'indirizzo del browser: <https://www.wunderground.com>
2. Cliccare su "Join" per aprire la pagina di registrazione.
3. Inserire i dati personali dell'utente e cliccare su "Sign up".
4. Seguire le fasi ulteriori.
5. È possibile aggiungere la propria stazione meteo al punto del menu "Sensor Network"> "Connect a Weather Station".
6. Il servizio genera automaticamente uno "Station ID" e una "Station Key/Password". Serviranno in seguito per configurare la stazione meteo.

---

**AVVERTENZA! Utilizzare un indirizzo e-mail valido per la registrazione. Altrimenti non è possibile utilizzare il servizio.**

## 17 Creare un account utente per weathercloud (facoltativo)

1. Per il servizio "weathercloud", inserire il seguente indirizzo web nella barra dell'indirizzo del browser: <https://weathercloud.net>
2. Sotto 'Iscriviti oggi' inserisci i dati personali dell'utente e clicca su 'Crea account'.
3. Dopo la registrazione e la verifica dell'indirizzo e-mail, selezionare il punto del menu "Devices" nell'account utente.
4. Clicca sul link '+Nuovo' sotto 'Dispositivi' e inserisci i dati del dispositivo e della posizione nella finestra 'Crea nuovo dispositivo' per creare un nuovo dispositivo. Sotto 'Modello' selezionare la stazione meteorologica appropriata. Per 'Link type' seleziona l'opzione 'Pro Weather Link'.
5. Un 'weathercloud ID' e una 'chiave' che sono necessari per la seguente configurazione della stazione meteo sono generati automaticamente dal servizio. Questi possono essere raggiunti tramite l'account su [weathercloud.net](https://weathercloud.net) sotto Dispositivi > Impostazioni > Collegamento.

**AVVERTENZA! Utilizzare un indirizzo e-mail valido per la registrazione. Altrimenti non è possibile utilizzare il servizio.**

## 18 Creare un account utente per altri servizi meteo (ad es. AWEKAS)

1. C'è la possibilità di utilizzare un servizio meteo offerto da terzi, come mostrato nell'esempio con AWEKAS.
2. Per il servizio "AWEKAS", inserire il seguente indirizzo nella barra degli indirizzi del browser Internet: <https://join.awekas.at>
3. Inserire tutti i dati richiesti.
4. Prendere nota delle indicazioni: nome utente, password, latitudine (grado di latitudine) in gradi decimali (ad es. 48.30591), longitudine (gradi di longitudine) in gradi decimali (ad es. 14.2862).

**AVVERTENZA! Per la registrazione, utilizzare esclusivamente un indirizzo e-mail valido, perché altrimenti non è possibile utilizzare il servizio.**

## 19 Configurazione / stabilire connessione Wi-Fi

1. Alla prima attivazione o tenendo premuto il tasto WIFI / SENSOR per 6 secondi, la centralina entra in modalità AP. In questa modalità, la centralina è pronta per la creazione del collegamento WIFI.
2. La centralina crea una propria rete WIFI a cui si può accedere utilizzando il proprio smartphone o computer. Cercare l'SSID della centralina Wi-Fi (esempio: PWS-XXXXXX)



Fig. 4:

### Stato del collegamento Wi-Fi:



1 Stabile: la centralina è collegata al router WIFI

2 Lampeggia: la centralina cerca di stabilire un collegamento con il router Wi-Fi

3 Lampeggia: la centralina si trova attualmente in modalità Access Point (AP)

3. Una volta stabilito con successo il collegamento, aprire il browser Internet e inserire l'indirizzo **192.168.1.1** nel campo degli URL.
4. Inserire ora i dati del proprio router (SSID del proprio router Wi-Fi) e del servizio meteo (Station ID / Station Key) e selezionare il servizio per la trasmissione del segnale orario.

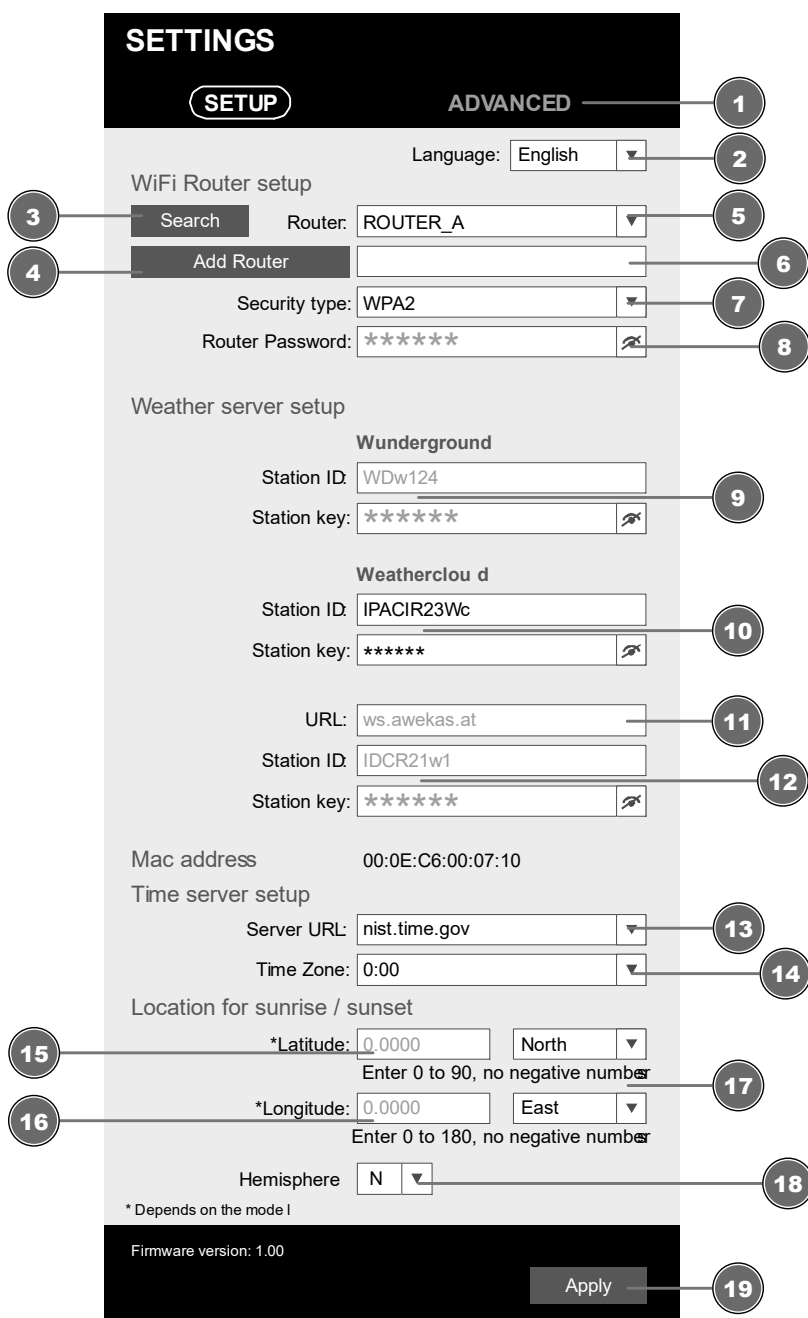

1 Selezionare "ADVANCED" per accedere al menù delle impostazioni avanzate

2 Selezionare la lingua

3 Selezionare "Search" per cercare il router

4 Selezionare "Add Router" per configurare manualmente il router\*\*

5 Selezionare il router WIFI (SSID)

6 Se il router non è presente nell'elenco, inserire manualmente l'SSID

7 Selezionare il tipo di sicurezza del routers (di solito WPA2 o WPA3)

8 Inserire la password WIFI del router (lasciare il campo vuoto se non è stata assegnata alcuna password)

9 Inserire "Station ID" e "Station key" registrati su Wunderground*	10 Inserire "Station ID" e "Station key" registrati su Weathercloud*
11 Aggiungere altri servizi meteo (ad es. AWE-KAS).	12 Inserire "Station ID" e "Station key"
13 Selezionare un server per il segnale orario	14 Selezionare il fuso orario del luogo in cui si trova
15 Inserire la latitudine	16 Inserire la longitudine
17 Selezionare la direzione (ad es. per i Paesi dell'UE, la longitudine è "Est" e per gli USA è "Ovest").	18 Selezionare l'emisfero in cui si trova il sensore (per USA e Paesi dell'UE "N", per Australia "S").
19 Premere il tasto per concludere le impostazioni	

\*Lasciare il campo vuoto se non è ancora stata effettuata la registrazione e i dati verranno inseriti in un secondo momento

\*\*Per l'impostazione manuale sono necessarie altre informazioni sul router (tra cui indirizzo IP, SSID ecc.)

#### **Requisiti Wi-Fi:**

5. Dispositivi supportati: dispositivi "intelligenti" (smart devices) con funzione Wi-Fi AP (Access Point) integrata, notebook o PC.
6. Standard Wi-Fi: 802.11 b / g / n, supportata la modalità AP
7. Browser: browser che supportano HTML 5

#### **Requisiti router:**

Standard Wi-Fi: 802.11 b / g / n

Metodi di codifica supportati: WEP, WPA, WPA2, WPA3 aperta (per router senza password)



## 20 Impostazioni avanzate

**SETTINGS**

**SETUP** **ADVANCED**

Temperature  °C  Humidity %

Indoor  Current offset: 1  Current offset: -5

Outdoor  Current offset: -9  Current offset: 10

CH 1  Current offset: 2  Current offset: -5

CH 2  Current offset: 3  Current offset: -2

CH 3  Current offset: 1.2  Current offset: -2

CH 4  Current offset: -0.2  Current offset: -5

CH 5  Current offset: -20.1  Current offset: -3

CH 6  Current offset: 11.5  Current offset: -10

CH 7  Current offset: 0.2  Current offset: -3

Range: -20.0 ~ 20.0 °C  
-36.0 ~ 36.0 °F (Default: 0.0)

Range: -20 ~ 20  
(Default: 0.0)

Pressure  hpa

Absolute Pressure Offset:  Current offset: -3  
(Default: 0)

Relative Pressure Offset:  Current offset: 10  
(Default: 0)

Setting Range:  
-560 ~ 560hpa / -16.54 ~ 16.54inHg / -420 ~ 420mmHg

\*Rain gain:  Current gain: 0.85  
Range: 0.5 ~ 1.5(Default: 1.00)

\*Wind speed gain:  Current gain: 0.75  
Range: 0.5 ~ 1.5(Default: 1.00)

\*Wind direction:  Current offset: 2°  
Range: -10 ~ 10(Default: 0 °)

\*UV gain:  Current gain: 1.1  
Range: 0.01 ~ 10(Default: 1.00)

\*Light gain:  Current gain: 1.1  
Range: 0.01 ~ 10(Default: 1.00)

\* Depends on the model

Firmware version: 1.00

1 Selezionare "SETUP" per accedere al menù delle impostazioni

2 Selezionare l'unità di misura

3 Calibrare la temperatura interno/esterno e canale 1-7

4 Calibrare la pressione

5 Firmware attuale

6 Calibrare la pressione atmosferica interno/esterno e canale 1-7

7 Selezionare l'unità di misura

9 Valore di supporto per calibrare piogge, velocità del vento, UV e luce. La direzione del vento ha uno sfalsamento di +/- 10.

8 Inserire un valore dello sfalsamento (valore di offset) per equilibrare il valore della pressione atmosferica

10 La funzione di aggiornamento del firmware è disponibile solo su browser PC/Mac.

## 21 Impostazione automatica dell'orario

Una volta predisposta l'alimentazione e completata la connessione a Internet, le informazioni sulla data e sull'ora (UTC Coordinated Universal Time) vengono trasmesse automaticamente dal server.

Se la ricezione è corretta, la data e l'ora sono impostate automaticamente e appare l'icona del segnale "SYNC".

Se le informazioni sulla data e l'ora non sono state ricevute o non vengono ricevute correttamente, procedere come segue:

1. In Paesi/regioni con fusi orari differenti dal preimpostato UTC, per visualizzare l'ora esatta bisogna impostare manualmente il fuso orario (si veda il capitolo "Impostazione del fuso orario").
2. Premere il pulsante REFRESH dell'unità di base per circa 2 secondi per riavviare la ricezione del segnale orario da Internet.
3. Verificare le impostazioni Wi-Fi e, se necessario, correggerle per poter stabilire una connessione con la rete Internet (si veda il capitolo "Impostare una connessione Wi-Fi").

## 22 Impostazione manuale dell'ora

Se la centralina è ancora in modalità AP (AP lampeggia), disattivare per prima cosa la ricezione del segnale orario tenendo premuto circa 8 secondi il tasto SENSOR / WIFI. Se AP non lampeggia più, è possibile impostare manualmente la data e l'ora.

1. Premere il tasto CLOCK SET per circa 3 secondi per entrare in modalità impostazione ora.
2. Le cifre da impostare lampeggiano.
3. Premere i tasti UP e DOWN per modificare il valore.
4. Premere il tasto CLOCK SET per confermare e passare all'impostazione successiva.
5. Sequenza delle impostazioni: Ora legale (DST) on/off > Ore > Minuti > Modalità 12-/24 ore > Anno > Mese > Giorno > Mese-Giorno/Giorno-Mese > Sincronizzazione del segnale orario on/off > Lingua

**AVVERTENZA! Per impostare manualmente l'ora, la sincronizzazione del segnale orario deve essere disattivata.**

6. Terminate le impostazioni, premere il tasto CLOCK SET per salvarle e uscire dalla modalità impostazioni.

**AVVERTENZA! Dalla schermata normale premere il tasto CLOCK SET per passare dall'anno alla data e viceversa. Dalla modalità impostazioni tenere premuto circa 2 secondi il tasto CLOCK SET per tornare alla schermata normale.**

## 23 Impostare l'ora legale (DST)

La funzione DST è attiva di default. Se la data indicata sul display e nel periodo dell'ora legale, l'orario viene spostato automaticamente in avanti di un'ora, e sul display appare il simbolo DST.

1. Premere il tasto CLOCK SET per circa 3 secondi per entrare in modalità impostazione ora.
2. Premere il tasto UP o DOWN per scegliere tra la modalità AUTO (ora legale attiva) e OFF (ora legale disattivata).
3. Tenere premuto circa 3 secondi il tasto CLOCK SET per confermare l'impostazione.

---

## 24 Impostazione della sveglia

### **Attivare/disattivare la sveglia (e l'allerta gelo)**

1. Premere il tasto ALARM per visualizzare l'orario della sveglia
2. Premere nuovamente il tasto ALARM per attivare l'orario della sveglia.
3. Premere ancora una volta il tasto ALARM per attivare l'orario della sveglia con allerta gelo.
4. Attivando l'allerta gelo, la sveglia suona 30 minuti prima se la temperatura esterna scende sotto i -3 °C.
5. Per disattivare sveglia e allerta gelo, premere il tasto ALARM finché non verranno più visualizzati i simboli dell'allarme.

### **Impostare l'orario della sveglia**

6. Premere il tasto ALARM per circa 2 secondi per entrare in modalità impostazione sveglia.
7. Le cifre da impostare lampeggiano.
8. Premere i tasti UP e DOWN per modificare il valore.
9. Premere il tasto ALARM per confermare e passare all'impostazione successiva.
10. Sequenza delle impostazioni: Ore > Minuti
11. Terminate le impostazioni, premere il tasto ALARM per salvarle e uscire dalla modalità impostazioni.

## 25 Funzione snooze

1. Quando suona la sveglia, premere il tasto ALARM/SNOOZE per attivare la funzione snooze. La sveglia suona di nuovo dopo 5 minuti.
2. Quando suona la sveglia, premere il tasto ALARM/SNOOZE per circa 3 minuti per sospendere la sveglia fino al raggiungimento dell'orario della sveglia successiva.
3. Se non si preme alcun tasto, la sveglia si spegne automaticamente dopo 2 minuti.

## 26 Impostazione dell'allarme temperatura

L'allarme temperatura può richiamare l'attenzione su determinate condizioni meteo. Non appena viene soddisfatto un criterio per l'allarme, scatta il segnale acustico e sul display lampeggia il simbolo dell'allarme.

1. Premere più volte il tasto CHANNEL sulla centralina per selezionare il sensore senza fili desiderato.
2. In modalità di visualizzazione normale dell'orario, premere il tasto ALERT per circa 3 secondi per passare alla modalità d'impostazione della temperatura.
3. Le cifre da impostare lampeggiano.
4. Premere i tasti UP e DOWN per modificare il valore.
5. Premere il tasto ALARM per confermare e passare all'impostazione successiva.
6. Se entro 30 secondi non è stato impostato alcun valore, la modalità di impostazione della temperatura si chiude automaticamente. Le impostazioni effettuate fino a quel momento vengono memorizzate. In alternativa si può premere un tasto qualsiasi sulla parte frontale.

### **Attivare/disattivare l'allarme temperatura**

7. Premere più volte il tasto ALERT per visualizzare i limiti selezionati per la temperatura.
8. Premere il tasto ALARM per attivare o disattivare l'allarme per il limite massimo di temperatura attualmente selezionato.

9. Quando la temperatura esterna raggiunge uno dei limiti, il simbolo dell'allarme temperatura lampeggia e si sente un allarme sonoro per circa 5 secondi. Questo allarme viene ripetuto a intervalli di 1 minuto finché il valore limite non viene superato di nuovo.
10. Quando scatta l'allarme, premere un tasto qualsiasi per interromperlo.

## 27 Trasmissione automatica dei valori misurati

Una volta assicurata l'alimentazione di corrente, la centralina inizia a mostrare i valori misurati all'interno. I primi valori ricevuti dal sensore esterno vengono visualizzati entro circa 3 minuti dopo l'attivazione.

Qualora il segnale non venga ricevuto, procedere come segue:

Premere il tasto SENSOR per circa 2 secondi per riavviare la ricezione dei valori misurati.

## 28 Precipitazioni

La centralina mostra la quantità di precipitazioni in millimetri o pollici raccolta in un determinato periodo, in base alle statistiche attuali.

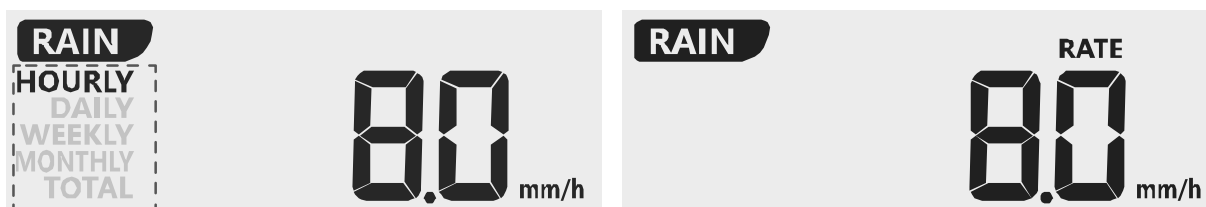

### Selezionare la modalità di visualizzazione

Premere il tasto RAIN più volte finché sullo schermo non viene visualizzato il periodo desiderato:

<b>HOURLY</b>	Precipitazioni complessive nell'ultima ora
<b>DAILY</b>	Precipitazioni complessive durante la giornata di oggi, misurate a partire da mezzanotte
<b>WEEKLY</b>	Precipitazioni totali della settimana in corso
<b>MONTHLY</b>	Precipitazioni totali del mese in corso
<b>TOTAL</b>	La quantità totale di precipitazioni dall'ultimo reset
<b>RATE</b>	Precipitazioni attuali degli ultimi 10 minuti

### Selezionare l'unità di misura (millimetri o pollici)

1. Premere il tasto RAIN per circa 3 secondi per accedere alle impostazioni dell'unità di misura.
2. Premere il tasto UP e DOWN per scegliere tra mm (millimetri) e in (pollici).
3. Terminate le impostazioni, premere il tasto RAIN per salvarle e uscire dalla modalità impostazioni.



**AVVERTENZA! I valori rilevati vengono aggiornati automaticamente ogni minuti.**

## 29 Intensità della luce, indice UV e tempo per reazione eritematosa

Questa sezione indica il livello di intensità della luce, l'indice UV e il tempo per una reazione eritematosa. Premere i tasti UP e DOWN per modificare il valore.

<p><b>SUN</b></p> <p>LIGHT <b>128</b> Klux</p>	<p><b>Intensità della luce</b></p> <ol style="list-style-type: none"> <li>1. In modalità intensità della luce tenere premuto circa 3 secondi il tasto SUN per entrare nelle impostazioni.</li> <li>2. Premere i tasti UP e DOWN per modificare il valore.</li> <li>3. Sequenza delle impostazioni: Klux &gt; Kfc &gt; W/m<sup>2</sup></li> <li>4. Terminate le impostazioni, premere il tasto SUN per salvarle e uscire dalla modalità impostazioni.</li> </ol>
<p><b>SUN</b></p> <p>UV INDEX <b>6.2</b></p>	<p><b>Indice UV</b></p> <p>Questa modalità indica l'attuale indice UV rilevato dal sensore esterno. Viene indicato anche il rispettivo grado di pericolo e il livello di protezione consigliato.</p>
<p><b>SUN</b> SUNBURN TIME</p> <p><b>30</b> Min</p>	<p><b>Tempo per reazione eritematosa</b></p> <p>Questa modalità indica il tempo per una reazione eritematosa, che corrisponde all'attuale livello UV.</p>

### Indice UV e tempo per reazione eritematosa

Grado di pericolo	Basso		Medio			Elevato		Molto elevato		Estremo		
Indice UV	1	2	3	4	5	6	7	8	9	10	11	12-16
Tempo per reazione eritematosa	Non disponibili		45 minuti			30 minuti		15 minuti		10 minuti		
Indicatore della protezione consigliata	Non disponibili											
			Raggi UV medi o forti! Si consiglia occhiali da sole, un cappello a falde ampie e indumenti a maniche lunghe.					Raggi UV molto forti o estremamente forti! Si consigliano occhiali da sole, un cappello a falde ampie e indumenti a maniche lunghe. Se è necessario stare all'aperto, cercare riparo all'ombra.				

## 30 Visualizzazione manuale dei valori rilevati

1. Premere più volte il tasto MAX/MIN per visualizzare uno dopo l'altro i valori memorizzati.
2. Sequenza dei dati indicati: Temperatura massima (esterno) > Temperatura minima (esterno) > Umidità massima (esterno) > Umidità minima (esterno) > Temperatura massima (interno) > Temperatura minima (interno) > Umidità massima (interno) > Umidità minima (interno) > Temperatura percepita massima > Temperatura percepita minima > Wind chill massimo > Wind chill minimo > Indice di calore massimo > Indice di calore minimo > Punto di rugiada massimo > Punto di rugiada minimo > Velocità del vento (AVERAGE) massima > Raffica (GUST) più forte > Valore massimo precipitazioni
3. Tenere premuto circa 3 secondi il tasto MAX/MIN nella schermata corrente per cancellare il valore selezionato al momento.

## 31 Indicatore del clima (interno)

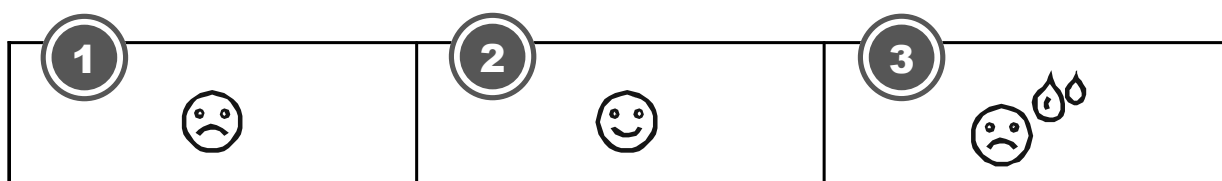

1 Troppo freddo

2 Ideale

3 Troppo caldo

L'indicatore del clima è un simbolo grafico che indica il livello di comfort in base alla temperatura e all'umidità dell'aria.

Nota:

- Con la stessa temperatura, l'indicatore del comfort può essere quindi diverso a seconda dell'umidità dell'aria.
- Se la temperatura è inferiore a 0 °C o superiore ai 60° C, non viene visualizzato l'indicatore del comfort.

## 32 Fasi lunari

Nell'emisfero boreale, la luna cresce da destra. Nell'emisfero boreale, infatti, la parte della Luna illuminata dal sole si sposta da destra a sinistra. Nell'emisfero australe, invece, va da sinistra a destra. Nelle due tabelle seguenti sono indicate le varie fasi lunari.

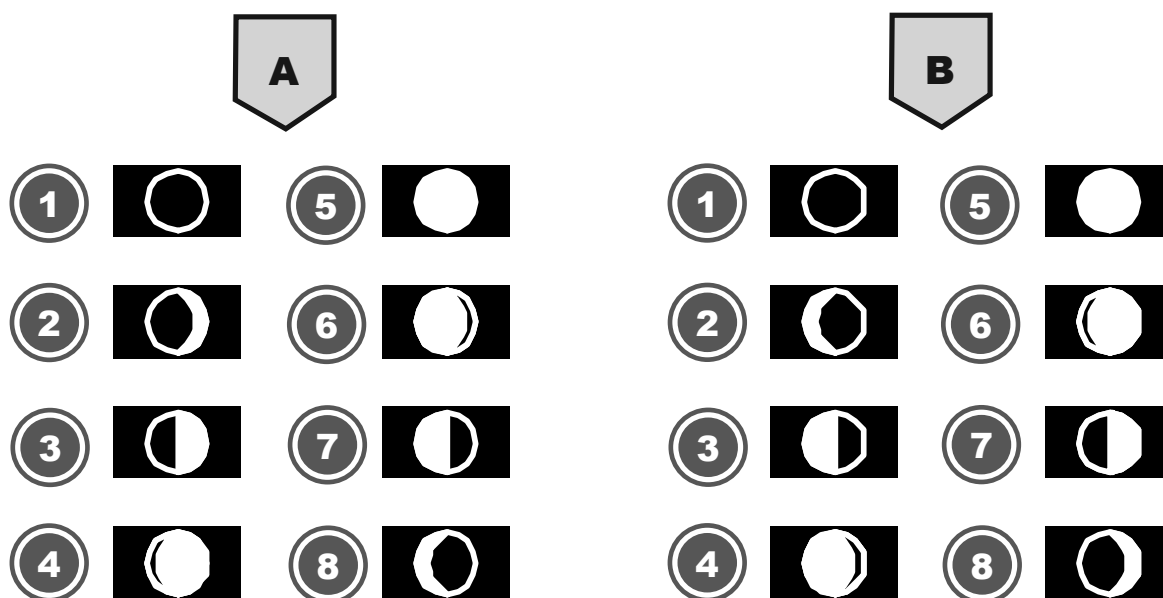

Fig. 5: (A) Emisfero boreale, (B) Emisfero australe

1 Luna nuova

3 Primo quarto

5 Luna piena

7 Ultimo quarto

2 Luna crescente

4 Gibbosa crescente

6 Gibbosa calante

8 Luna calante

## 33 Trend meteo

In base ai valori misurati viene fatta una previsione del trend meteo per le prossime 12-24 ore che viene raffigurata in questo modo:

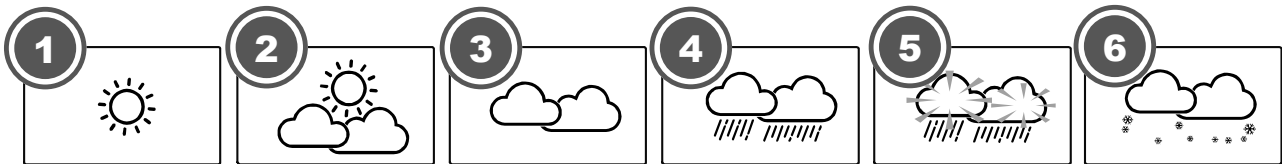

1 Sereno	2 Parzialmente nuvoloso
3 Nuvoloso	4 Pioggia
5 Pioggia/tempesta	6 Neve

Nota:

- L'esattezza di una previsione meteo basata sulla pressione atmosferica è del 70-75%.
- La previsione meteo è pensata per le prossime 12 ore, non deve necessariamente rispecchiare la situazione attuale.
- La previsione di neve non si basa sulla pressione atmosferica ma sulla temperatura esterna. Se la temperatura esterna è al di sotto dei -3°C (26°F), sul display LCD appare il simbolo della neve.

## 34 Frecce del trend

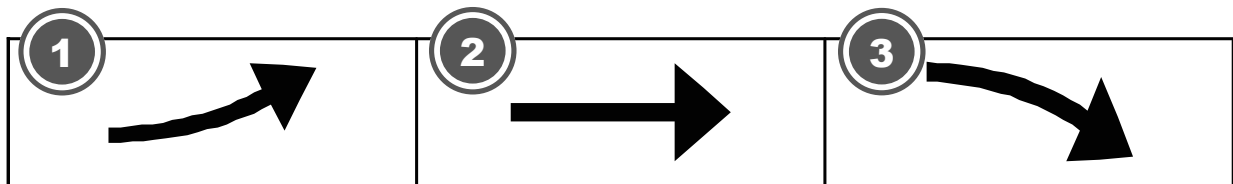

1 in aumento	2 stabile
3 in calo	

L'indicatore del trend della temperatura e dell'umidità mostra le tendenze del cambiamento climatico per i prossimi minuti. Le frecce indicano una tendenza in aumento, stabile o in calo.

## 35 Pressione atmosferica/barometrica

La pressione atmosferica è la pressione che si può registrare in qualsiasi punto della superficie terrestre ed equivale al peso di una colonna d'aria. La pressione atmosferica è legata alla pressione media e diminuisce gradualmente all'aumentare dell'altitudine. Per misurare la pressione atmosferica, i meteorologi utilizzano i barometri. Poiché le condizioni meteo dipendono in gran parte dai cambiamenti della pressione atmosferica, è possibile creare previsioni del tempo in base alle variazioni della pressione atmosferica rilevate.

### Visualizzare la pressione barometri in un'altra unità di misura

Nella schermata normale tenere premuto circa 2 secondi il tasto BARO per modificare l'unità di misura della pressione in questa successione: (hPa, inHg, mmHg).

### Passare dalla modalità pressione assoluta (ABS) a pressione relativa (REL)

Nella schermata normale premere il tasto BARO per passare dalla pressione assoluta a quella relativa e viceversa.

•

- **AVVERTENZA! ABS:** pressione atmosferica assoluta nella località attuale
- **AVVERTENZA! REL:** pressione atmosferica relativa, riferita al livello del mare (NN)
- **AVVERTENZA!** Il valore preimpostato per la pressione atmosferica relativa è di 1013 mbar/hPa (29,91 inHg), in rapporto con il valore medio della pressione atmosferica.
- **AVVERTENZA!** Modificando il valore della pressione atmosferica relativa cambiano anche i simboli visualizzati relativi al meteo.
- **AVVERTENZA!** Il barometro integrato registra cambiamenti della pressione atmosferica assoluta dovuti a fattori ambientali. In base ai dati raccolti, quindi, è possibile creare una previsione per le condizioni meteo nelle prossime 12 ore. Di conseguenza, i simboli relativi al meteo cambiano a seconda della pressione atmosferica assoluta misurata già dopo un'ora di funzionamento.
- **AVVERTENZA!** La pressione atmosferica relativa si basa sul livello del mare, ma anche questa cambia in base ai cambiamenti della pressione atmosferica assoluta dopo un'ora di funzionamento.

## 36 Velocità e direzione del vento

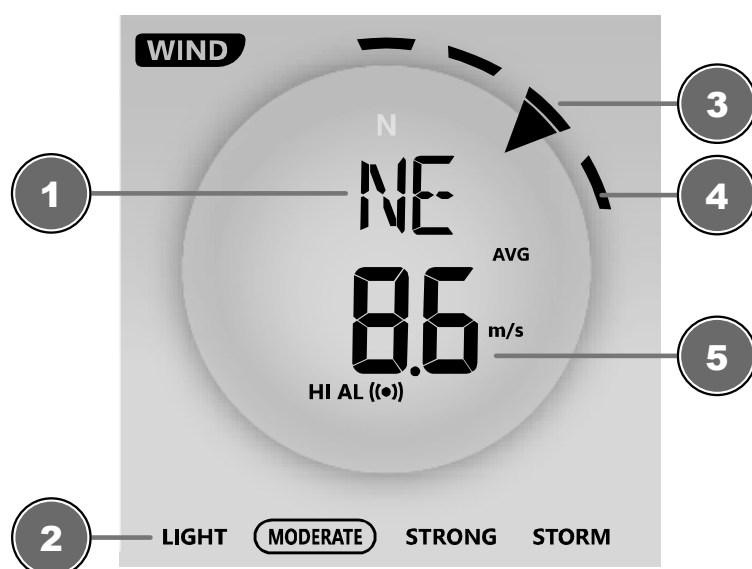

- |   |   |
|---|---|
| 1 Direzione del vento                                 | 2 Indicatore della velocità del vento       |
| 3 Indicatore della direzione del vento in tempo reale | 4 Direzione del vento negli ultimi 5 minuti |
| 5 Velocità media/raffica o scala di Beaufort          |   |

### Impostare l'unità di misura della velocità del vento e formato di visualizzazione della direzione del vento

1. Premere il tasto WIND per circa 3 secondi per entrare in modalità impostazioni.
2. Premere il tasto UP o DOWN per selezionare m/s (metri all'ora), km/h (chilometri all'ora), knots (nodi) o mph (miglia all'ora).
3. Terminate le impostazioni, premere il tasto WIND per salvarle e uscire dalla modalità impostazioni.

Con le seguenti informazioni sotto forma di testo è possibile ottenere una rapida panoramica sulle condizioni meteo attuali:



Condizioni di vento	Leggero (LIGHT)	Moderato (MODERATE)	Forte (STRONG)	Tempesta (STORM)
Velocità	1 – 19 km/h	20 – 49 km/h	50 – 88 km/h	> 88 km/h

### Velocità del vento

L'attuale velocità del vento viene indicata nel campo "WIND SPEED". Se appare "--." non è possibile rilevare la velocità del vento.

### Direzione del vento

La punta della freccia sulla rosa dei venti nel campo "WIND DIRECTION" indica la direzione attuale del vento:

N	NE	E	SE	S	SW	W	NW	--
Nord	Nordest	Est	Sudest	Sud	Sudovest	Ovest	Nordovest	Calma

## 37 Scala di Beaufort

La scala di Beaufort è una scala internazionale utilizzata per classificare la velocità dal vento da 0 (calma) a 12 (uragano).

Numero di Beaufort	Descrizione	Velocità
0	Calma	< 1 km/h   < 1 mph < 1 knots   < 0,3 m/s
1	Bava di vento	1,1-5,5 km/h   1-3 mph 1-3 knots   0,3-1,5 m/s
2	Brezza leggera	5,6-11 km/h   4-7 mph 1-3 knots   0,3-1,5 m/s
3	Brezza tesa	12-19 km/h   8-12 mph 7-10 knots   3,5-5,4 m/s
4	Vento moderato	20-28 km/h   13-17 mph 11-16 knots   5,5-7,9 m/s
5	Vento teso	29-38 km/h   18-24 mph 17-21 knots   8,0-10,7 m/s
6	Vento fresco	39-49 km/h   25-30 mph 22-27 knots   10,8-13,8 m/s
7	Vento forte	50-61 km/h   31-38 mph 28-33 knots   13,9-17,1 m/s
8	Burrasca	62-74 km/h   39-46 mph 34-40 knots   17,2-20,7 m/s
9	Burrasca forte	75-88 km/h   47-54 mph 41-47 knots   20,8-24,4 m/s
10	Tempesta	89-102 km/h   55-63 mph 48-55 knots   24,5-28,4 m/s
11	Tempesta violenta	103-117 km/h   64-73 mph 56-63 knots   28,5-32,6 m/s
12	Uragano	> 118   > 74 mph

## 38 Windchill

Premere il tasto INDEX più volte finché sul display non appare WIND CHILL (indice di raffreddamento).

**Nota:**

L'indice di raffreddamento si basa sull'effetto combinato di temperatura e velocità del vento. Il valore visualizzato viene calcolato esclusivamente in base alla temperatura e alla velocità del vento misurate dal sensore esterno.

## 39 Allerta gelo

1. Quando la temperatura esterna raggiunge i 3° C (37 ° F), sul display appare il simbolo dell'allerta gelo ❄️ che lampeggia continuamente.
2. Il simbolo dell'allerta gelo ❄️ scompare non appena la temperatura risale oltre i 6° C.

## 40 Temperatura percepita

Premere il tasto INDEX più volte finché sul display non appare FEELS LIKE (temperatura percepita).

**Nota:**

La temperatura percepita è il valore della temperatura in base alla sensibilità personale.

## 41 Indice di calore

Premere il tasto INDEX più volte finché sul display non appare WIND CHILL (indice di raffreddamento).

Indice di calore	Allerta	Significato
> 55° C (> 130° F)	Estremo pericolo	Estremo pericolo di disidratazione o colpo di caldo
41° C – 54° C (106° F – 129° F)	Pericolo	Probabile collasso da calore
33° C – 40° C (91° F – 105° F)	Richiesta maggiore attenzione	Pericolo di deidratazione
27° C – 32° C (80° F – 90° F)	Attenzione	Pericolo di collasso da calore

**Nota:**

La temperatura percepita si basa sugli effetti combinati di temperatura e umidità dell'aria. L'indice di calore si calcola solo se la temperatura è di 27 °C (80° F) o superiore. Il valore visualizzato della temperatura percepita viene calcolato esclusivamente in base alla temperatura e all'umidità dell'aria misurate dal sensore esterno.

## 42 Punto di rugiada

Premere il tasto INDEX più volte finché sul display non appare DEW POINT (punto di rugiada).

**Nota:**

---

Il punto di rugiada è la temperatura al di sotto della quale il valore acqueo, a pressione costante, è in equilibrio con il liquido. L'acqua condensata si definisce rugiada quando si forma su una superficie. La temperatura del punto di rugiada si calcola in base alla temperatura e all'umidità misurate all'interno.

## 43 Cronologia delle ultime 24 ore

La centralina registra automaticamente tutti i dati misurati nelle ultime 24 ore e li indica.

1. Premere il tasto HISTORY per verificare l'andamento nelle ultime ore.
2. Premere più volte il tasto HISTORY per visualizzare l'andamento nelle ore 2,3,4,5 ..... 24.

## 44 Dati meteorologici MAX/MIN

La stazione base memorizza i valori massimi e minimi di temperatura e umidità interna ed esterna per un periodo di 24 ore:

1. Premere ripetutamente il tasto MAX/MIN per visualizzare successivamente i valori memorizzati della stazione base e del sensore senza fili attualmente impostato.
2. Sequenza di visualizzazione: Valori massimi > Valori minimi > Valori correnti
3. Premere il tasto MAX/MIN per circa 3 secondi per cancellare i valori del periodo di registrazione corrente.
4. **AVVERTENZA! Quando si cambia la batteria, vengono cancellati anche tutti i valori del periodo di registrazione corrente.**

## 45 Regolare la luminosità del display

La luminosità del display si può regolare tramite le impostazioni della retroilluminazione e si adatta alla luminosità dell'ambiente:

- Spostare l'interruttore [OFF/LO/HI] per modificare la luminosità del display. Sequenze dell'impostazione la luminosità: disattivata [OFF] > bassa [LO] > alta [HI]
- Premere più volte il tasto [^ / Ⓢ] per impostare il contrasto delle cifre e delle lettere sul display per fare in modo che la schermata sia ben visibile con stazione posizionata su una superficie oppure a muro.
- Con alimentazione a batteria, premere il tasto SNOOZE per attivare la retroilluminazione dello schermo per 5 secondi
- 

## 46 Richiamare i dati meteo live su Weather Underground

1. Per visualizzare i dati in tempo reale del proprio multisensore in un browser web, visitare wunderground.com e inserire il proprio "Station-ID" nel campo di ricerca della barra dei menu.
2. Si può anche scaricare l'app per smartphone di Weather Underground per visualizzare i dati in tempo reale della propria stazione meteo online su dispositivi Android e iOS (ulteriori informazioni disponibili all'indirizzo: <https://www.wunderground.com/download>)

## 47 Richiamare i dati meteo su Weathercloud

1. Per visualizzare in un browser i dati in tempo reale del proprio multisensore, visitare weathercloud.net e accedere al proprio account.
2. Cliccare sull'icona "View" all'interno del menù "Settings" della propria stazione.

## 48 Installazione della stazione per la trasmissione dei dati meteo alla AWEKAS

Avete la possibilità di utilizzare un servizio meteo di fornitori terzi, come mostrato qui con l'esempio di AWEKAS (<https://join.awekas.at>).

Weather server setup

Web server URL:  1

Station ID:  2

Station Password:  3

1 Inserire l'URL del server: ws.awekas.at

2 Inserisci il tuo nome utente

3 Inserisci la password

## 49 Aggiornamento del firmware

1. Scaricare sul proprio PC/Mac l'ultima versione del firmware (se disponibile). Il download si trova a pagina 2.
2. Attivare la modalità AP (Access Point) sulla centralina, collegarsi alla centralina (192.168.1.1) e accedere alle impostazioni avanzate.
3. Cliccare sul pulsante "Cerca" e selezionare il file del firmware scaricato. Cliccare su Upload per avviare la trasmissione.
4. La centralina eseguirà l'aggiornamento. Non staccare l'alimentazione della centralina. La centralina si riavvia non appena completato l'aggiornamento.

### Nota:

- La centralina rimane in modalità AP per consentire di verificare la versione del firmware e le impostazioni attuali.
- Potrebbe essere necessario inserire nuovamente tutti i dati.
- Tenere premuto quindi per 6 secondi il tasto WIFI / SENSOR per uscire dalla modalità AP.
- Il processo di aggiornamento del firmware comporta rischi e non è possibile offrire una garanzia di successo del 100%. In caso di errori nell'aggiornamento, ripetere i passaggi sopra descritti per eseguire nuovamente l'aggiornamento.

## 50 Dati tecnici

### Centralina (stazione base)

Alimentazione	Alimentatore 5V DC 1A Backup: 1 batteria CR2032
Unità di misura della temperatura	°C / °F
Indicazione dell'orario	HH:MM / giorno della settimana
Formati dell'orario	12 o 24 ore
Indicazione della data	GG/MM
Segnale orario	Tramite server Internet per sincronizzazione del segnale UTC
Ora legale (DST)	AUTO / OFF

Dimensioni	136 x 168 x 24 mm (L x h x l)
Peso (incl. batterie)	370 g

## MULTISENSORE

Batterie	3 AAA da 1,5 V
Numero massimo di sensori	1 multisensore senza fili
Frequenza di trasmissione RF	868 Mhz
Portata del segnale radio	150 m
Massima potenza di trasmissione	< 25mW
Intervallo di misurazione della temperatura	da -40°C a 60°C (da -40°F a 140°F)
Intervallo di misurazione del barometro	da 540 a 1100hPa
Intervallo di misurazione dell'umidità dell'aria	da 1 a 99%
Risoluzione dell'umidità dell'aria	1% RH
Intervallo di misurazione delle precipitazioni	da 0 a 19999 mm (da 0 a 787.3 inch)
Intervallo di misurazione della velocità del vento	da 0 a 112 mph, 50 m/s, 180 km/h, 97 nodi
Dimensioni	343,5 x 393,5 x 136 mm (L x l x h)
Peso (incl. batterie)	734 g

## Specifiche Wi-Fi

Standard Wi-Fi	802.11 b/g/n
Frequenza Wi-Fi	2.4 GHz
Dispositivi supportati	Dispositivi "intelligenti" (smart devices) con funzione Wi-Fi AP (Access Point) integrata, PC o laptop, smartphones/tablet Android o iOS
Browser supportati	Browser Internet che supportano HTML 5

# 51 Risoluzione dei problemi

Problema	Soluzione
Il collegamento con il sensore senza fili 7 in 1 è interrotto o assente	<ol style="list-style-type: none"> <li>1. Accertarsi che il sensore si trovi nel campo di trasmissione.</li> <li>2. Se ancora non funziona, resettare il sensore e ripristinare la sincronizzazione con la centralina.</li> </ol>
Il segnale sensore senza fili per ambienti interni si interrompe momentaneamente o è assente	<ol style="list-style-type: none"> <li>1. Accertarsi che il sensore si trovi nel campo di trasmissione.</li> <li>2. Accertarsi che il canale indicato coincida con il canale selezionato sul sensore</li> <li>3. Se ancora non funziona, resettare il sensore e ripristinare la sincronizzazione con la centralina.</li> </ol>
Non c'è connessione con il Wi-Fi	<ol style="list-style-type: none"> <li>1. Verificare se sul display è indicato il simbolo Wi-Fi Dovrebbe essere sempre acceso.</li> <li>2. Accertarsi di stabilire la connessione Wi-Fi con il router tramite le frequenze 2,4G e non 5G.</li> </ol>
I dati non vengono trasmessi a Wunderground.com o weathercloud.net.	<ol style="list-style-type: none"> <li>1. Accertarsi che Station-ID e Station-Key siano corretti.</li> <li>2. Accertarsi che sul tablet siano impostate la data e l'ora esatte. Se non sono esatte, si potrebbero inviare dati vecchi e non in tempo reale.</li> <li>3. Accertarsi che sia impostato il fuso orario giusto. Se non è esatto, si potrebbero inviare dati vecchi e non in tempo reale.</li> </ol>
Grafici delle precipitazioni su Wunderground falsati di 1 ora (durante l'ora legale)	<ol style="list-style-type: none"> <li>1. Accertarsi che su Wunderground sia impostato correttamente il fuso orario del dispositivo.</li> </ol>

	<p>2. Controllare che sulla centralina siano impostati il fuso orario e l'ora legale.</p> <p>3. Se la stazione meteo è localizzata al di fuori dei fusi orari USA, l'ora legale non è disponibile. Per risolvere questo problema, disattivare la funzione DST sulla centralina.</p>
Le precipitazioni non sono indicate correttamente	<p>1. Tenere pulito il contenitore di raccolta</p> <p>2. Accertarsi che il raccoglitore basculante all'interno possa funzionare senza problemi.</p>
Misurazione della temperatura troppo alta durante la giornata	<p>1. Collocare il sensore in uno spazio aperto a un livello di almeno 1,5 m da terra.</p> <p>2. Fare in modo che il sensore sia collocato in posizione non troppo vicina sorgente di calore o ostacoli come edifici, marciapiedi, pareti o impianti di climatizzazione.</p>

## 52 Dichiarazione CE di conformità

 Il Bresser GmbH dichiara che il tipo di apparecchiatura radio con numero di articolo 9080600 è conforme alla direttiva 2014/53/UE. Il testo integrale della dichiarazione di conformità CE è disponibile al seguente indirizzo Internet: [www.bresser.de/download/9080600/CE/9080600\\_CE.pdf](http://www.bresser.de/download/9080600/CE/9080600_CE.pdf)

## 53 Garanzia

Il periodo di garanzia regolare è di 5 anni a decorrere dalla data di acquisto. Le condizioni di garanzia complete e sui servizi sono disponibili all'indirizzo [www.bresser.de/warranty\\_terms](http://www.bresser.de/warranty_terms).

## 54 Pulizia e manutenzione

- Prima di procedere con la pulizia, staccare l'apparecchio dalla sorgente di corrente (staccare il connettore oppure rimuovere le batterie)!
- Pulire l'apparecchio soltanto con un panno asciutto. Non utilizzare liquidi detergenti per evitare danni ai componenti elettronici.

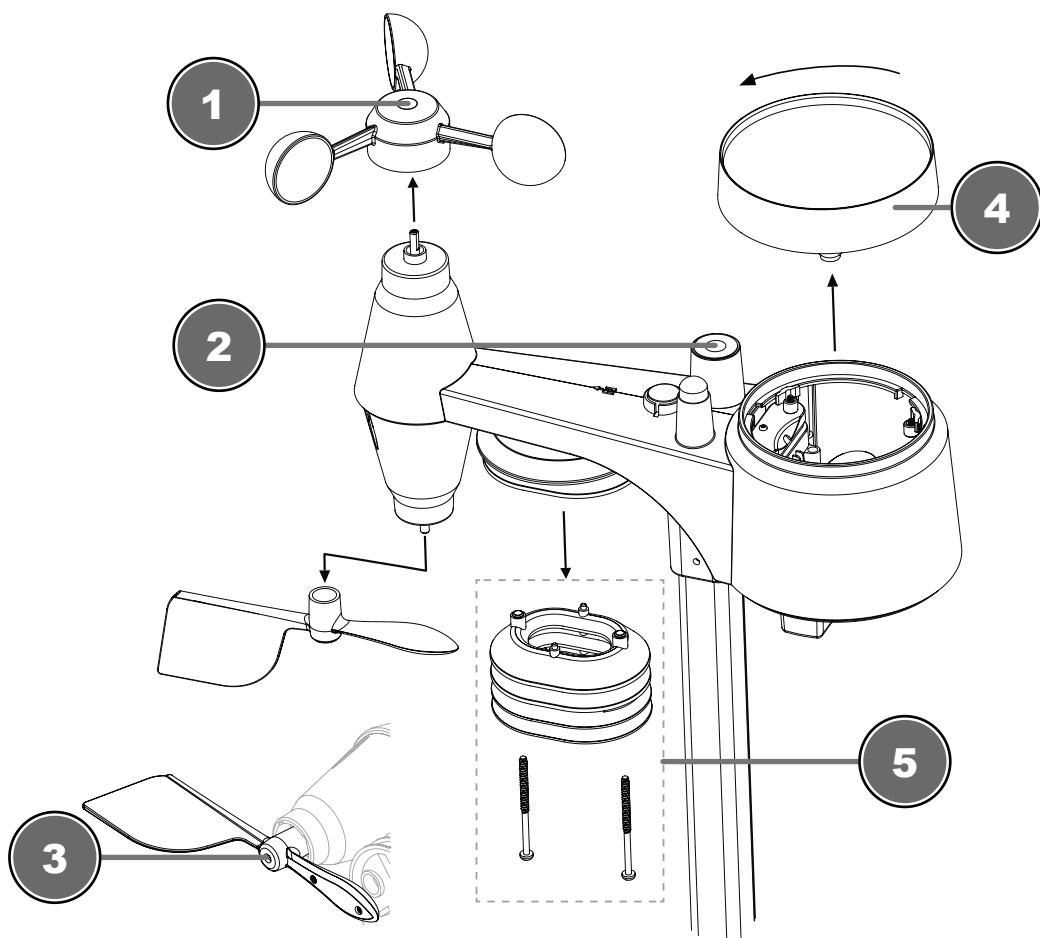

### 1 Sostituzione delle teglie

- Rimuovere il tappo di gomma e svitare
- Rimozione e sostituzione dello scudo antiproiettile

### 3 Sostituire la banderuola

- Svitare e sostituire la banderuola

### 2 Pulizia del sensore UV e calibrazione

- Per le letture più accurate, si prega di utilizzare acqua limpida per pulire la lente di copertura del sensore UV prima del montaggio. Questo dovrebbe essere fatto ad intervalli regolari.
- È anche possibile calibrare l'indice UV con un misuratore UV di precisione per mantenere una misurazione dell'indice UV ad alta precisione.

### 4 Pulire il contenitore di raccolta della pioggia (imbuto)

- Ruotare il contenitore di raccolta di circa 30° contro in senso orario.
- Tirare con cautela l'imbuto verso l'alto e verso l'esterno.
- Pulirlo e rimuovere lo sporco e gli insetti.
- Sostituire la tramoggia quando è completamente pulita e asciutta.

## 5 Pulizia del sensore termo/igro

- Svitare le due viti sotto il sensore con un piccolo cacciavite a croce.
- Tirare con cautela l'attacco delle lamelle verso il basso.
- Rimuovere accuratamente lo sporco e gli insetti dalla custodia del sensore.

### Nota

L'attacco della lamella è costituito da singoli elementi inseriti l'uno nell'altro. I due più bassi sono chiusi. Non modificare l'ordine! Il sensore all'interno della custodia non deve venire a contatto con l'acqua!

- Pulire le lamelle e rimuovere lo sporco e gli insetti.
- Sostituire l'attacco delle lamelle quando è completamente pulito e asciutto.

# 55 Smaltimento



Smaltire i materiali di imballaggio per tipo. Informazioni sul corretto smaltimento possono essere richieste al fornitore di servizi di smaltimento dei rifiuti urbani o all'agenzia per l'ambiente.



Non gettare gli apparecchi elettrici nei rifiuti domestici!

Secondo la direttiva europea 2012/19/CE sui rifiuti di apparecchiature elettriche ed elettroniche (RAEE) e il suo recepimento nel diritto nazionale, le apparecchiature elettriche usate devono essere raccolte separatamente e riciclate in modo ecologicamente corretto.



Le pile e le batterie ricaricabili non devono essere smaltite insieme ai rifiuti domestici. Siete tenuti per legge a restituire le batterie e gli accumulatori usati e potete restituire gratuitamente le batterie dopo l'uso presso il nostro punto vendita o nelle immediate vicinanze (ad es. in commercio o nei punti di raccolta comunali).

Le pile e le batterie ricaricabili sono contrassegnate con un cestino barrato e il simbolo chimico dell'inquinante: "Cd" sta per cadmio, "Hg" per mercurio e "Pb" per piombo.



Cd<sup>1</sup>



Hg<sup>2</sup>



Pb<sup>3</sup>









## YOUR PURCHASE HAS PURPOSE

Every purchase helps support the global nonprofit National Geographic Society in its work to protect and illuminate our world through exploration, research, and education.

TO LEARN MORE, VISIT [NATGEO.COM/INFO](http://NATGEO.COM/INFO)

### Service

#### DE AT CH BE

Bei Fragen zum Produkt und eventuellen Reklamationen nehmen Sie bitte zunächst mit dem Service-Center Kontakt auf, vorzugsweise per E-Mail.

**E-Mail:** [service@bresser.de](mailto:service@bresser.de)  
**Telefon\*:** +49 28 72 80 74 210

BRESSER GmbH  
Kundenservice  
Gutenbergstr. 2  
46414 Rhede  
Deutschland

\*Lokale Rufnummer in Deutschland (Die Höhe der Gebühren je Telefonat ist abhängig vom Tarif Ihres Telefonanbieters); Anrufe aus dem Ausland sind mit höheren Kosten verbunden.

#### GB IE

Please contact the service centre first for any questions regarding the product or claims, preferably by e-mail.

**e-mail:** [service@bresseruk.com](mailto:service@bresseruk.com)  
**Telephone\*:** +44 1342 837 098

BRESSER UK Ltd  
Customer Support  
Suite 3G, Eden House  
Enterprise Way  
Edenbridge, Kent TN8 6HF  
United Kingdom

\*Number charged at local rates in the UK (the amount you will be charged per phone call will depend on the tariff of your phone provider); calls from abroad will involve higher costs.

#### FR BE

Si vous avez des questions concernant ce produit ou en cas de réclamations, veuillez prendre contact avec notre centre de services (de préférence via e-mail).

**e-mail:** [sav@bresser.fr](mailto:sav@bresser.fr)  
**Téléphone\*\*:** 00 800 6343 7000

BRESSER France SARL  
Service après-vente  
Pôle d'Activités de Nicopolis  
314 Avenue des Chênes Verts  
83170 Brignoles  
France

\*\*Prix d'un appel local depuis la France ou Belgique

#### NL BE

Als u met betrekking tot het product vragen of eventuele klachten heeft kunt u contact opnemen met het service centrum (bij voorkeur per e-mail).

**e-mail:** [info@bresserbenelux.nl](mailto:info@bresserbenelux.nl)  
**Téléfono\*:** +31 528 23 24 76

BRESSER Benelux  
Klantenservice  
Smirnofstraat 8  
7903 AX Hoogeveen  
Nederland

\*Het telefoonnummer wordt in het Nederland tegen lokaal tarief in rekening gebracht. Het bedrag dat u per gesprek in rekening gebracht zal worden, is afhankelijk van het tarief van uw telefoon provider; gesprekken vanuit het buitenland zullen hogere kosten met zich meebrengen.

#### ES PT

Si desea formular alguna pregunta sobre el producto o alguna eventual reclamación, le rogamos que se ponga en contacto con el centro de servicio técnico (de preferencia por e-mail).





**e-mail:** [servicio.iberia@bresser-iberia.es](mailto:servicio.iberia@bresser-iberia.es)  
**Téléfono\*:** +34 91 67972 69

BRESSER Iberia SLU  
Servicio al Cliente  
c/Valdemorillo,1 Nave B  
P.I. Ventorro del cano  
28925 Alcorcón Madrid  
España

\*Número local de España (el importe de cada llamada telefónica dependen de las tarifas de los distribuidores); Las llamadas des del extranjero están ligadas a costes suplementarios.

---

**Bresser GmbH**  
Gutenbergstraße 2  
46414 Rhede · Germany  
[www.bresser.de](http://www.bresser.de)

    @BresserEurope

