



Wild-/Überwachungskamera · Game/Surveillance Camera · Caméra de surveillance pour gibier/caméra de surveillance · Wild-/bewakingscamera · Terénní/monitorovací kamera · Fotopasca · Telecamere per l'osservazione della natura/telecamere di sorveglianza · Igra / Nadzorna kamera ·

## Game Camera 5MP

**DE** Bedienungsanleitung

**EN** Instruction manual

**FR** Mode d'emploi

**NL** Gebruikershandleiding

**CS** Návod k obsluze

**SK** Návod na obsluhu

**IT** Istruzioni per l'uso

**SI** Navodila



<b>Deutsch</b> .....	<b>4</b>
<b>English</b> .....	<b>13</b>
<b>Français</b> .....	<b>22</b>
<b>Nederlands</b> .....	<b>31</b>
<b>Česky</b> .....	<b>40</b>
<b>Slovenská</b> .....	<b>49</b>
<b>Italiano</b> .....	<b>58</b>
<b>Slovenščina</b> .....	<b>67</b>

---

# Inhaltsverzeichnis

<b>1 Impressum .....</b>	<b>5</b>
<b>2 Gültigkeitshinweis.....</b>	<b>5</b>
<b>3 Zu dieser Anleitung.....</b>	<b>5</b>
<b>4 Allgemeine Sicherheitshinweise.....</b>	<b>5</b>
<b>5 Teileübersicht .....</b>	<b>7</b>
<b>6 Lieferumfang.....</b>	<b>8</b>
<b>7 Stromversorgung herstellen .....</b>	<b>8</b>
<b>8 Micro-SD-Speicherkarte einlegen .....</b>	<b>8</b>
<b>9 Standort / Montage.....</b>	<b>8</b>
<b>10 Inbetriebnahme .....</b>	<b>9</b>
<b>11 Einrichtungsmodus.....</b>	<b>9</b>
<b>12 Herunterladen von Dateien.....</b>	<b>11</b>
<b>13 Technische Daten.....</b>	<b>11</b>
<b>14 CE-Konformitätserklärung .....</b>	<b>12</b>
<b>15 Reinigung und Wartung.....</b>	<b>12</b>
<b>16 Entsorgung .....</b>	<b>12</b>

---

# 1 Impressum

Bresser GmbH  
Gutenbergstr. 2  
46414 Rhede  
Germany  
www.bresser.de

Für etwaige Gewährleistungsansprüche oder Serviceanfragen verweisen wir auf die Informationen zu „Garantie“ und „Service“ in dieser Dokumentation. Wir bitten um Verständnis, dass unaufgeforderte Rücksendungen nicht bearbeitet werden können.

Irrtümer und technische Änderungen vorbehalten.

© 2023 Bresser GmbH

Alle Rechte vorbehalten.

Die Reproduktion dieser Dokumentation – auch auszugsweise – in irgendeiner Form (z.B. Fotokopie, Druck, etc.) sowie die Verwendung und Verbreitung mittels elektronischer Systeme (z.B. Bilddatei, Website, etc.) ohne eine vorherige schriftliche Genehmigung des Herstellers ist nicht gestattet.

Die in dieser Dokumentation verwendeten Bezeichnungen und Markennamen der jeweiligen Firmen sind im Allgemeinen in Deutschland, der Europäischen Union und/oder weiteren Ländern waren-, marken- und/oder patentrechtlich geschützt.

## 2 Gültigkeitshinweis

Diese Dokumentation ist gültig für die Produkte mit den nachfolgend aufgeführten Artikelnummern:  
9633110 9633111 9633112

**Anleitungsversion:** 0324

**Bezeichnung dieser Anleitung:**

Manual\_9633110\_Game-Camera-5MP\_de-en-fr-nl-cs-sk-it-sl\_BRESSER\_v032024a

Informationen bei Serviceanfragen stets angeben.

## 3 Zu dieser Anleitung



### HINWEIS

**Diese Bedienungsanleitung ist als Teil des Gerätes zu betrachten!**

Lesen Sie vor der Benutzung des Geräts aufmerksam die Sicherheitshinweise und die Bedienungsanleitung.

Bewahren Sie diese Bedienungsanleitung für die erneute Verwendung zu einem späteren Zeitpunkt auf. Bei Verkauf oder Weitergabe des Gerätes ist die Bedienungsanleitung an jeden nachfolgenden Besitzer/Benutzer des Produkts weiterzugeben.

---

## 4 Allgemeine Sicherheitshinweise



### ⚠ GEFAHR

**Erstickungsgefahr!**

Bei unsachgemäßer Verwendung dieses Produkts besteht Erstickungsgefahr, insbesondere für Kinder. Beachten Sie deshalb unbedingt die nachfolgenden Sicherheitsinformationen.

---

- 
- Verpackungsmaterialien (Plastiktüten, Gummibänder, etc.) von Kindern fernhalten! Es besteht Erstickungsgefahr!
  - Dieses Produkt beinhaltet Kleinteile, die von Kindern verschluckt werden können! Es besteht Erstickungsgefahr!

---

## **GEFAHR**



### **Gefahr eines Stromschlags!**

Dieses Gerät beinhaltet Elektronikteile, die über eine Stromquelle (Netzteil und/oder Batterien) betrieben werden. Bei unsachgemäßer Verwendung dieses Produkts besteht die Gefahr eines Stromschlags. Ein Stromschlag kann zu schweren bis tödlichen Verletzungen führen. Beachten Sie daher unbedingt die nachfolgenden Sicherheitsinformationen.

---

## **GEFAHR**



### **Gerät nicht öffnen!**

Lebensgefahr! Risiko eines elektrischen Schlages! Gerät nicht öffnen!

- Lassen Sie Kinder beim Umgang mit dem Gerät nie unbeaufsichtigt! Die Nutzung darf nur, wie in der Anleitung beschrieben, erfolgen, andernfalls besteht die Gefahr eines Stromschlags!

---

## **GEFAHR**



### **Explosionsgefahr!**

Bei unsachgemäßer Verwendung dieses Produkts besteht Explosionsgefahr. Beachten Sie unbedingt die nachfolgenden Sicherheitsinformationen, um eine Explosion zu vermeiden.

- Setzen Sie das Gerät keinen hohen Temperaturen aus. Benutzen Sie nur die empfohlenen Batterien. Gerät und Batterien nicht kurzschließen oder ins Feuer werfen! Durch übermäßige Hitze und unsachgemäße Handhabung können Kurzschlüsse, Brände und sogar Explosionen ausgelöst werden!

---

## **HINWEIS**



### **Gefahr von Sachschäden!**

Bei unsachgemäßer Handhabung können das Gerät und/oder die Zubehörteile beschädigt werden. Verwenden Sie das Gerät deshalb nur entsprechend den nachfolgenden Sicherheitsinformationen.

- Bauen Sie das Gerät nicht auseinander! Wenden Sie sich im Falle eines Defekts an Ihren Fachhändler. Er nimmt mit dem Service-Center Kontakt auf und kann das Gerät ggf. zwecks Reparatur einschicken.
- Gerät nicht in Wasser tauchen!
- Das Gerät keinen Stößen, Erschütterungen, Staub, dauerhaft hohen Temperaturen oder extremer Feuchtigkeit aussetzen. Dies kann zu Fehlfunktionen, Kurzschlüssen sowie zu Beschädigungen an Batterien und Bauteilen führen.
- Nur die empfohlenen Batterien verwenden. Schwache oder verbrauchte Batterien immer durch einen komplett neuen Satz Batterien mit voller Kapazität ersetzen. Keine Batterien unterschiedlicher Marken, Typen oder mit unterschiedlich hoher Kapazität verwenden. Batterien aus dem Gerät entfernen wenn es längere Zeit nicht benutzt wird.



## HINWEIS

### Gefahr von Spannungsschäden!

Für Spannungsschäden in Folge falsch eingelegter Batterien übernimmt der Hersteller keine Haftung!

## 5 Teileübersicht

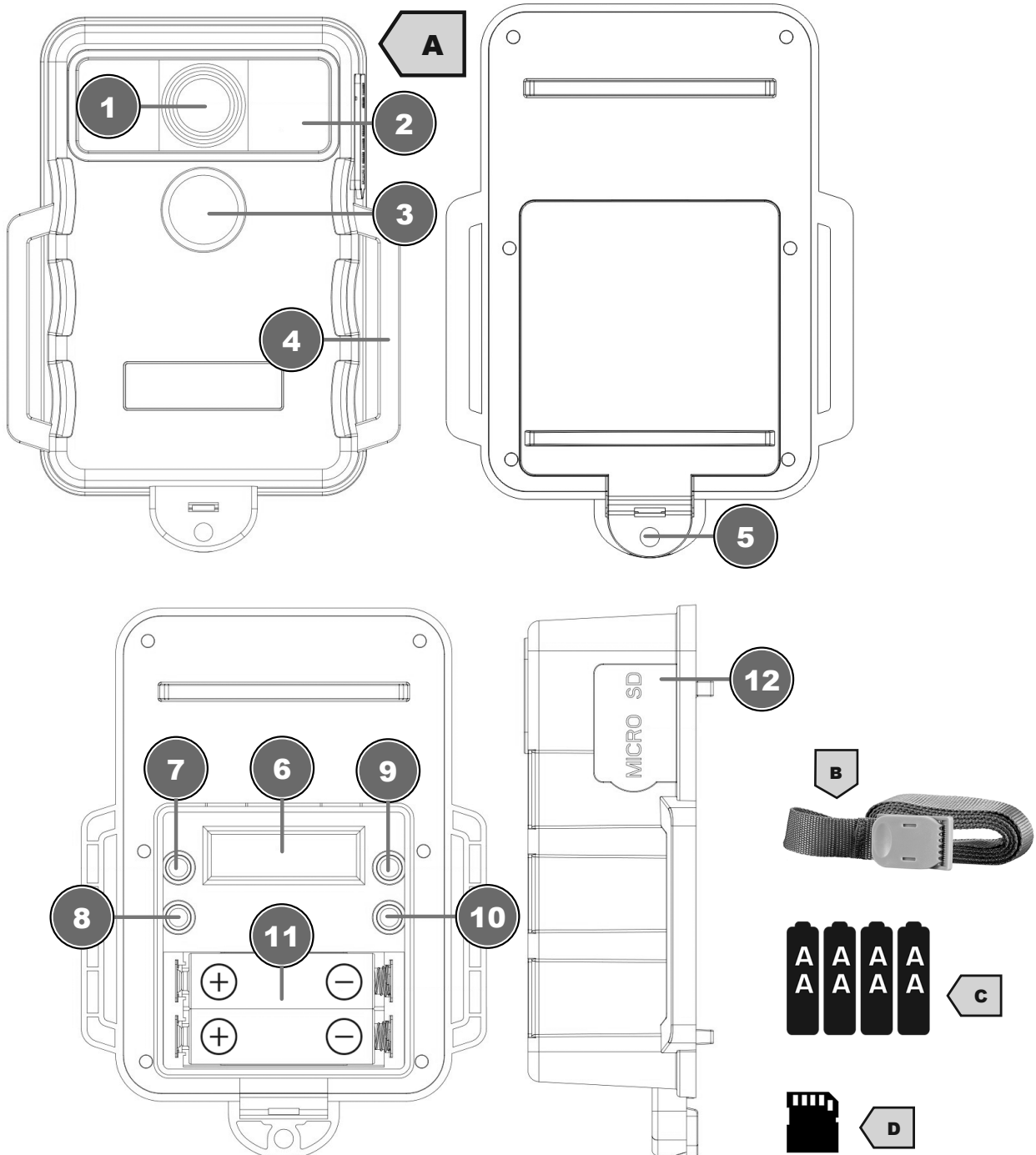

1 Linse

2 Infrarot-LED

3 PIR-Sensor	4 Riemenhaken
5 Verriegelung der Batterieabdeckung	6 LCD-Display
7 ENTER (EINGABE)	8 ON/OFF (Ein/Ausschalten)
9 HOCH	10 RUNTER
11 Batteriefach	12 Micro-SD-Kartensteckplatz

## 6 Lieferumfang

Wildkamera (A), Montagegurt (B), 4x AA-Batterien (C), 1x 32 GB Micro SD-Karte (D)

## 7 Stromversorgung herstellen

1. Um die Batterien einzulegen, öffnen Sie die hintere Abdeckung durch Drücken und Anheben der Verriegelung.
2. Batterie(n) in das Batteriefach einsetzen. Dabei die korrekte Ausrichtung der Batteriepole (+/-) beachten.
3. Schließen und sichern Sie das Batteriefach. Vergewissern Sie sich, dass die Abdeckung fest geschlossen ist.

Hinweis: Bitte verwenden Sie nur Alkaline-Batterien.

## 8 Micro-SD-Speicherkarte einlegen

1. Da die Kamera keinen eingebauten Speicher hat, kann sie nur funktionieren, wenn eine Micro-SD-Karte eingesetzt ist.
2. Bitte setzen Sie keine SD-Karte ein oder entfernen diese, wenn das Gerät eingeschaltet.
3. Das Gerät unterstützt Micro-SD-Karten mit einer Kapazität von bis zu 32 GB.
4. Um eine Micro-SD-Karte einzulegen, schieben Sie die Karte in den Steckplatz, bis Sie das Klickgeräusch hören. Die Seite mit dem Schriftzug muss nach oben zeigen.
5. Setzen Sie die Micro-SD-Karte wie angegeben ein. Stecken Sie die Karte niemals mit Gewalt in den Steckplatz. Biegen oder verdrehen Sie die Micro-SD-Karte niemals.
6. Um die Micro-SD-Karte zu entfernen, drücken Sie die Karte leicht an, um sie herauspringen zu lassen. Entfernen Sie dann die Karte.
7. Es empfiehlt sich, die Karte über die Kamera zu formatieren, wenn diese das erste Mal mit dem Gerät verwendet wird.
8. Um Fehlfunktionen zu vermeiden, halten Sie die Micro-SD-Karte von Feuchtigkeit fern und vermeiden Sie Vibrationen, Staub, Wärmequellen und direkte Sonneneinstrahlung.
9. Warten Sie nach dem Transport, bis die Micro-SD-Karte Raumtemperatur erreicht hat, bevor Sie sie zum ersten Mal verwenden. Größere Temperatur- oder Feuchtigkeitsschwankungen können zu Kondensation und elektrischem Kurzschluss führen. Bewahren Sie die Micro-SD-Karte in einer Schutzhülle auf, wenn sie nicht verwendet wird.
10. Wenn die Micro-SD-Karte voll ist, wird die Aufnahme von Bildern und Videos automatisch beendet.

## 9 Standort / Montage

1. Verwenden Sie den Montagegurt um die Kamera an z.B. einen Baum zu befestigen.
2. Bitte stellen Sie vor der Überwachung alle gewünschten Funktionen und Parameter im Einstellungsmodus ein oder nutzen Sie den Standardmodus.



3. Der Standort sollte den zu beobachtenden Objekten entsprechend gewählt werden. Die empfohlene Höhe liegt bei 1-2 Metern.
4. Bitte achten Sie darauf, dass die Kamera zum Zielbereich zeigt. Die maximale Entfernung der IR-Leuchten beträgt 15 Meter. Vermeiden Sie direktes Gegenlicht. Deshalb die Position der Kamera so wählen, dass Sie die Kamera Richtung Norden ausrichten können oder die Kamera sich im Schatten befindet.
5. Vermeiden Sie hohe Temperaturen oder starke Bewegungen vor der Kamera. z.B. Klimaanlage, Schornsteine oder andere Hitzequellen. Das kann negativen Einfluss auf das Auslöseverhalten der Kamera haben.

## 10 Inbetriebnahme

1. Drücken Sie die Taste ON/OFF für ca. 3 Sekunden, um die Kamera einzuschalten.
2. Nach dem Einschalten beginnt die LCD-Anzeige von 10 bis 1 zu zählen, und wenn keine anderen Tasten gedrückt werden, wechselt die Kamera in den Standardmodus.
3. Diese Zeit ist als Puffer gedacht, um die Kamera an dem vorgesehenen Platz aufzustellen. Nach den 10 Sekunden beginnt das Gerät automatisch mit dem Aufzeichnen von Bildern.
4. Im Standardmodus wird das Datum auf den 21.01.01 gesetzt. Die Zeit wird 00:00 sein. Die Kamera-ID wird 001 sein. Die PIR-Empfindlichkeit wird Lo. Die Verzögerung beträgt 5 Minuten (vor dem nächsten Auslösen (Trigger)).
5. Wenn Sie die Kamera selbst einrichten möchten, drücken Sie alternativ eine dieser Tasten (HOCH, RUNTER, ENTER), um den Einrichtungsmodus aufzurufen.
6. Wenn keine SD-Karte eingelegt ist, wird auf dem Bildschirm ein blinkendes "n0" angezeigt. Nach 5 Sekunden schaltet sich die Kamera ab. Legen Sie die SD-Karte ein und schalten Sie das Gerät wieder an.
7. Zum Beenden der Aufnahmen und Ausschalten der Kamera, drücken Sie die Taste ON/OFF für ca. 3 Sekunden.

## 11 Einrichtungsmodus

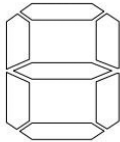
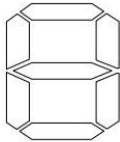
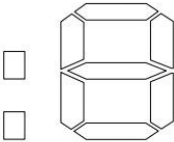
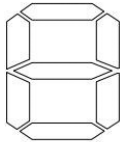
Date	Time	PIR		Delay	
YY MM DD					
	e	a	b	c	d

a Fotomodus	b Kamera ID (CAM ID)
c Videomodus	d Batteriesymbol
e Micro-SD-Kartensymbol	

### Datum

- YY (JJ): Drücken Sie die HOCH- oder RUNTER-Taste, um zum aktuellen Jahr zu gehen und dann ENTER, um die Auswahl zu bestätigen.

- MM: Drücken Sie die HOCH- oder RUNTER-Taste, um zum aktuellen Monat zu gehen und dann ENTER, um die Auswahl zu bestätigen.
- DD (TT): Drücken Sie die HOCH- oder RUNTER-Taste, um zum aktuellen Tag zu gehen und dann ENTER, um die Auswahl zu bestätigen.

### Zeit

- Stunde: Drücken Sie die HOCH- oder RUNTER-Taste, um zur aktuellen Stunde zu gehen und dann ENTER, um die Auswahl zu bestätigen.
- Minute: Drücken Sie die HOCH- oder RUNTER-Taste, um zur aktuellen Minute zu gehen und dann ENTER, um die Auswahl zu bestätigen.

### Fotomodus [a] / Videomodus [c] (wird als Symbol [a] oder [c] dargestellt, siehe Abbildung oben)

a:	5:_1 bedeutet 5MP Foto x 1
	5:_3 bedeutet 5MP Foto x 3
	20:_1 bedeutet 20MP Foto x 1
	20:_3 bedeutet 20MP Foto x 3
c:	00:10 bedeutet 1080P Video x 10 sec

- Drücken Sie die HOCH- oder RUNTER-Taste und dann ENTER, um die Auswahl zu bestätigen.

### Kamera ID (CAM ID) (wird als Symbol [b] dargestellt, siehe Abbildung oben)

- Falls mehrere Kameras im Einsatz sind, nummerieren Sie jede Kamera (bis zu 99 Stück). Drücken Sie die HOCH- oder RUNTER-Taste und bestätigen Sie mit ENTER die Auswahl zwischen Id:01 und id:099.

### PIR

- Wählen Sie Lo oder HI für die PIR-Empfindlichkeit.
- Drücken Sie die HOCH- oder RUNTER-Taste und dann ENTER, um die Auswahl zu bestätigen.

### DLY

- Mit der Option "Verzögerung" (Delay) können Sie festlegen, wie viele Sekunden zwischen den einzelnen Auslösungen (Triggern) liegen sollen.
- Drücken Sie die HOCH- oder RUNTER-Taste und ENTER, um die Auswahl zwischen 1, 5 und 10 Minuten zu bestätigen.

### Batteriesymbol (wird als Symbol [d] dargestellt, siehe Abbildung oben)

- Das Batteriesymbol verfügt über 4 Stufen zur Anzeige des Leistungsstatus. Drücken Sie ENTER um zur nächsten Einstellung zu wechseln.

### Micro-SD-Kartensymbol (wird als Symbol [e] dargestellt, siehe Abbildung oben)

- Sie zeigt den Status der Micro-SD-Karte an. Wenn keine Micro-SD-Karte eingelegt ist, zeigt sie "n0" an und blinkt weiter.
- Wenn eine Micro-SD-Karte eingelegt ist, wird "F:n" angezeigt, und Sie können mit den HOCH- oder RUNTER-Tasten zwischen F:n (SD nicht formatieren) und F:y (SD formatieren) wählen.
- Drücken Sie ENTER, um den Einstellungsmodus zu beenden, oder formatieren Sie die Micro-SD-Karte und beenden Sie dann die Einrichtung.

---

## 12 Herunterladen von Dateien

1. Entfernen Sie die Micro-SD-Karte aus der Kamera und stecken Sie die Karte in ein Kartenlesegerät, das mit einem Computer verbunden ist.
2. Öffnen Sie den [Arbeitsplatz] oder [Windows Explorer] und doppelklicken Sie auf das Wechseldatenträgersymbol, das die Micro-SD-Karte darstellt.
3. Kopieren Sie Bilder oder Videos von der Karte auf den Computer.

## 13 Technische Daten

Bildsensor	5 MP
Bildauflösung	5 MP / 20 MP (interpoliert)
Bildformat	JPEG
Videoauflösung	1920 x 1080 @ 10 Sek. (25 fps)
Videoformat	AVI
Linse	f=5,0mm ; F/NO=2,0; FOV=57,5 Grad; Auto IR-Filter
Bildschirm	Ja (8888 S/W + Symbole)
Externer Speicher	Micro-SD-Karte bis zu 32 GB (Micro-SD-Karte im Lieferumfang enthalten)
Reichweite des IR-Blitzes	15 m
Auslöseabstand	15 m (unter 25° C auf Normalniveau)
Erfassungswinkel der Sensoren	60°
PIR-Sensor Reichweite	15 m
Empfindlichkeit Infrarotsensor	Niedrig/Hoch
IR LED	850nm, 24 Stück
Auslöseverzögerung	Festgelegt
Anzahl der Bildauslösungen	Festgelegt
Effektivität	Tagsüber: 1m-Unendlich Nachts: 3m-15m
Kamera + Video	5M, 5M x 3, 20M (5,0M interpoliert), 20M x 3, Videoclip (1080P)
Automatische Unterscheidung von Bildern	Farbbilder bei Tag/ Schwarz-Weiß-Bilder bei Nacht
Schalter für die Bedienung	4 Drucktasten für Strom EIN/AUS und Moduseinstellung
Micro SD Card	Bis zu 32 GB
Anzeige-LED	Ja S/W "8888 + Symbole" Typ
Stromversorgung	4 x AA-Batterien
Standby-Zeit	über 3 Monate
Standby-Strom	0.5 mA
Wasserdicht	IP65
Betriebstemperaturbereich	-20C bis 60C Grad
Kamera Farbe	Schwarz
Kamera Größe	88 x 129 x 44 mm (ca.)
Kamera Gewicht:	185g (ca.)

## 14 CE-Konformitätserklärung



Eine „Konformitätserklärung“ in Übereinstimmung mit den anwendbaren Richtlinien und entsprechenden Normen ist von der Bresser GmbH erstellt worden. Der vollständige Text der CE-Konformitätserklärung ist unter der folgenden Internetadresse verfügbar: [http://www.bresser.de/download/9633110/CE/9633110\\_9633111\\_9633112\\_CE.pdf](http://www.bresser.de/download/9633110/CE/9633110_9633111_9633112_CE.pdf)

## 15 Reinigung und Wartung

- Schalten Sie das Gerät während Reinigungsarbeiten oder wenn Sie es nicht benutzen aus.
- Reinigen Sie das Gerät nur äußerlich mit einem trockenen Tuch. Benutzen Sie keine Reinigungsflüssigkeit, um Schäden an der Elektronik zu vermeiden.
- Das Gerät keinen Stößen, Erschütterungen, Staub, dauerhaft hohen Temperaturen oder extremer Feuchtigkeit aussetzen. Dies kann zu Fehlfunktionen, Kurzschlüssen sowie zu Beschädigungen an Batterien und Bauteilen führen.

## 16 Entsorgung



Entsorgen Sie die Verpackungsmaterialien sortenrein. Informationen zur ordnungsgemäßen Entsorgung erhalten Sie beim kommunalen Entsorgungsdienstleister oder Umweltamt.



Werfen Sie Elektrogeräte nicht in den Hausmüll!  
Gemäß der Europäischen Richtlinie 2012/19/EG über Elektro- und Elektronik-Altgeräte und deren Umsetzung in nationales Recht müssen verbrauchte Elektrogeräte getrennt gesammelt und einer umweltgerechten Wiederverwertung zugeführt werden.



Batterien und Akkus dürfen nicht im Hausmüll entsorgt werden. Sie sind zur Rückgabe gebrauchter Batterien und Akkus gesetzlich verpflichtet und können die Batterien nach Gebrauch entweder in unserer Verkaufsstelle oder in unmittelbarer Nähe (z.B. im Handel oder in kommunalen Sammelstellen) unentgeltlich zurückgeben.

Batterien und Akkus sind mit einer durchgekreuzten Mülltonne sowie dem chemischen Symbol des Schadstoffes bezeichnet, "Cd" steht für Cadmium, "Hg" steht für Quecksilber und "Pb" steht für Blei.



Cd<sup>1</sup>



Hg<sup>2</sup>



Pb<sup>3</sup>

---

# Table of contents

<b>1 Imprint .....</b>	<b>14</b>
<b>2 Validity note .....</b>	<b>14</b>
<b>3 About this Instruction Manual.....</b>	<b>14</b>
<b>4 General safety instructions .....</b>	<b>14</b>
<b>5 Parts overview .....</b>	<b>16</b>
<b>6 Delivery content .....</b>	<b>17</b>
<b>7 Setting up power supply.....</b>	<b>17</b>
<b>8 Insert micro SD memory card .....</b>	<b>17</b>
<b>9 Location / Assembly .....</b>	<b>17</b>
<b>10 Initial operation.....</b>	<b>17</b>
<b>11 Setting mode.....</b>	<b>18</b>
<b>12 Downloading files.....</b>	<b>19</b>
<b>13 Technical data .....</b>	<b>19</b>
<b>14 UKCA declaration of conformity .....</b>	<b>20</b>
<b>15 CE declaration of conformity .....</b>	<b>20</b>
<b>16 Cleaning and maintenance .....</b>	<b>20</b>
<b>17 Disposal .....</b>	<b>21</b>

---

# 1 Imprint

Bresser GmbH  
Gutenbergstr. 2  
46414 Rhede  
Germany  
www.bresser.de

For any warranty claims or service inquiries, please refer to the information on "Warranty" and "Service" in this documentation. We ask for your understanding that unsolicited returns cannot be processed.

Errors and technical changes excepted.

© 2023 Bresser GmbH

All rights reserved.

The reproduction of this documentation - even in extracts - in any form (e.g. photocopy, print, etc.) as well as the use and distribution by means of electronic systems (e.g. image file, website, etc.) without the prior written permission of the manufacturer is prohibited.

The designations and brand names of the respective companies used in this documentation are generally protected by trade, trademark and/or patent law in Germany, the European Union and/or other countries.

## 2 Validity note

This documentation is valid for the products with the following article numbers:

9633110 9633111 9633112

**Manual version:** 0324

**Manual designation:**

Manual\_9633110\_Game-Camera-5MP\_de-en-fr-nl-cs-sk-it-sl\_BRESSER\_v032024a

Always provide information when requesting service.

## 3 About this Instruction Manual



### NOTICE

**These operating instructions are to be considered a component of the device.**

Read the safety instructions and the instruction manual carefully before using this device.

Keep these instruction manual in a safe place for future reference. If the device is sold or passed on, the instruction manual must be passed on to any subsequent owner/user of the product.

---

## 4 General safety instructions



### ⚠ DANGER

**Danger of suffocation!**

Improper use of this product may result in suffocation, especially for children. It is therefore imperative that you observe the following safety information.

- Keep packaging materials (plastic bags, rubber bands, etc.) away from children! There is a danger of choking!

- This product contains small parts that can be swallowed by children! Choking hazard!



## **⚠ DANGER**

### **Risk of an electric shock!**

This device contains electronic parts that are powered by a power source (AC adapter and/or batteries). Improper use of this product may result in electric shock. Electric shock can cause serious or fatal injuries. It is therefore imperative that you observe the following safety information.



## **⚠ DANGER**

### **Do not open the device!**

Danger to life! Risk of electric shock! Do not open the device!

- Never leave children unattended when handling the device! Follow the instructions carefully and do not attempt to power this device with anything other than power sources recommended in this instruction manual, otherwise there is a danger of an electric shock!



## **⚠ DANGER**

### **Explosion hazard!**

Improper use of this product may result in fire. It is essential that you observe the following safety information in order to avoid fires.

- Do not expose the device to high temperatures. Use only the recommended batteries. Do not short-circuit the device or batteries, or throw them into a fire! Excessive heat or improper handling could trigger a short-circuit, a fire or an explosion!



## **NOTICE**

### **Danger of material damage!**

Improper handling may result in damage to the unit and/or accessories. Therefore, use the device only in accordance with the following safety information.

- Do not disassemble the device! In the event of a defect, please contact your dealer. They will contact the Service Center and can arrange the return of this device for repair if necessary.
- Do not immerse the unit in water!
- Do not expose the device to impacts, vibrations, dust, constant high temperatures or excessive humidity. This can result in malfunctions, short-circuits or damage to the batteries and components.
- Use only the recommended batteries. Always replace weak or empty batteries with a new, complete set of batteries at full capacity. Do not use batteries from different brands or types or with different capacities. Remove batteries from the device if it is not to be used for a longer period of time!



## **NOTICE**

### **Risk of voltage damage!**

The manufacturer is not liable for damage related to improperly installed batteries!

## 5 Parts overview

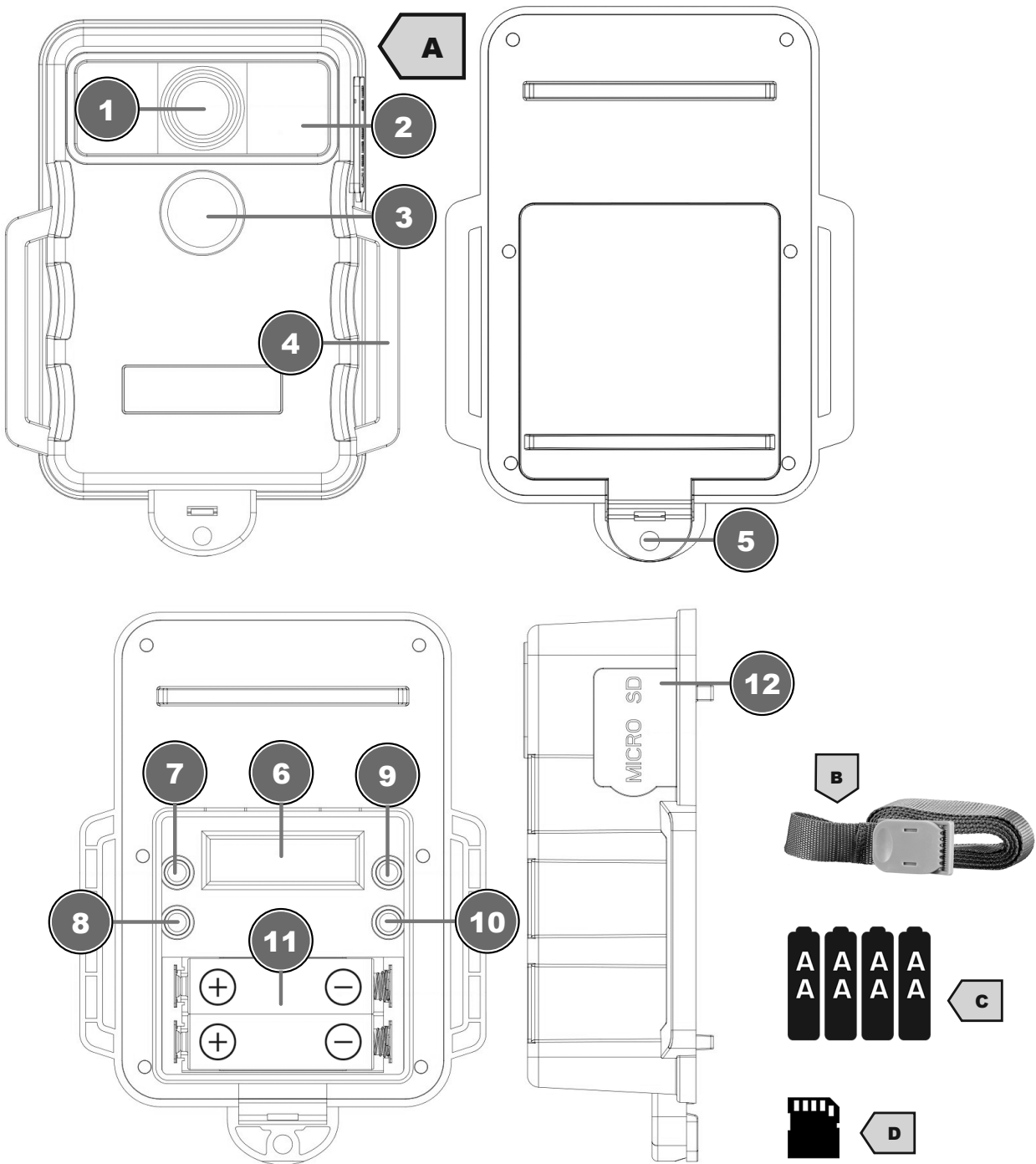

- |                        |                       |
|------------------------|-----------------------|
| 1 Lens                 | 2 Infrared LED        |
| 3 PIR Sensor           | 4 Strap Hook          |
| 5 Battery Cover Latch  | 6 LCD Display         |
| 7 ENTER                | 8 ON/OFF              |
| 9 UP                   | 10 DOWN               |
| 11 Battery compartment | 12 Micro SD Card Slot |



---

## 6 Delivery content

Game camera (A), mounting strap (B), 4x AA batteries (C), 1x 32 GB Micro SD card (D)

## 7 Setting up power supply

1. To insert the batteries, open the back cover by pressing and lifting the latch.
2. Insert the batteries into the battery compartment. Make sure that the battery polarity (+/-) is correct.
3. Close and secure the battery compartment. Make sure that the cover is firmly closed.

Note: please use only Alkaline batteries.

## 8 Insert micro SD memory card

1. Since the camera has no built-in memory, it can only work if a Micro SD card is inserted.
2. Please do not insert or remove an SD card when the power is on.
3. The device supports Micro SD cards with capacity up to 32 GB.
4. To insert a Micro SD card, push the card into the slot until you hear a click. The side with the lettering must be facing up.
5. Insert the Micro SD card as indicated. Never force the card into the slot. Never bend or twist the Micro SD card.
6. To remove the Micro SD card, push the card slightly to pop it out.
7. It is recommended to format the card via the camera the first time it is used with the device.
8. To avoid malfunctions, keep the Micro SD card away from moisture and avoid vibration, dust, heat sources and direct sunlight.
9. After transport, wait until the Micro SD card has reached room temperature before using it for the first time. Major fluctuations in temperature or humidity may cause condensation and electrical short-circuit. Store the micro SD card in a protective case when not in use.
10. When the Micro SD card is full, it will automatically stop taking pictures and videos.

## 9 Location / Assembly

1. Use the mounting strap to attach the camera to a tree, for example.
2. Before monitoring, please set all desired functions and parameters in the setting mode or use the default mode.
3. The location should be chosen according to the objects to be observed. The recommended height is 1-2 meters.
4. Please make sure that the camera points to the target area. The maximum distance of the IR lights is 15 meters. Avoid direct backlight. Therefore, choose the position of the camera so that you can point the camera towards the north or that the camera is in the shade.
5. Avoid high temperatures or strong movements in front of the camera. e.g. air conditioners, chimneys or other heat sources. This can have a negative influence on the shutter release behaviour of the camera.

## 10 Initial operation

1. Press the ON/OFF button for about 3 seconds to turn the camera on.
2. Once powered on, the LCD will start counting from 10 to 1, and if no other buttons are pressed, the camera will enter default mode.

3. This time is intended as a buffer to place the camera in the intended location. After the 10 seconds, the device will automatically start recording images.
4. In default mode the date will be set to 21/01/01. The time will be 00:00. The Camera ID will be 001. The PIR sensitivity will be Lo. The delay will be 5 minutes (before the next trigger).
5. Alternatively, to set up the camera by yourself, press any of these buttons (up, down, ENTER) to enter Set Up mode.
6. If no SD card is inserted, a flashing "n0" is displayed on the screen. After 5 seconds, the camera switches off. Insert the SD card and switch the unit on again.
7. To stop shooting and turn off the camera, press the ON/OFF button for about 3 seconds.

## 11 Setting mode

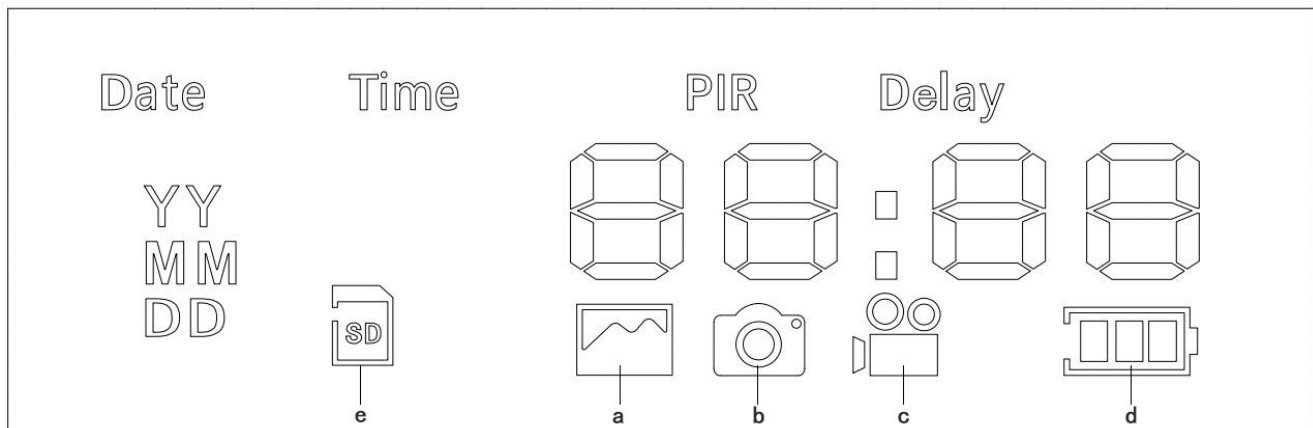

A Photo mode

c Video mode

e Micro SD card icon

b Camera ID (CAM ID)

d Battery symbol

### Date

- YY: Press the UP or DOWN button to move to the current year, then press ENTER to confirm the selection.
- MM: Press the UP or DOWN button to move to the current month, then press ENTER to confirm the selection.
- DD: Press the UP or DOWN button to move to the current day and then press ENTER to confirm the selection.

### Time

- Hour: Press the UP or DOWN button to move to the current hour and then press ENTER to confirm the selection.
- Minute: Press the UP or DOWN button to move to the current minute, then press ENTER to confirm the selection.

### Photo mode [a] / Video mode [c] (shown as icon [a] or [c], see figure above)

a:	5:_1 means 5MP photo x 1
	5:_3 means 5MP photo x 3
	20:_1 means 20MP photo x 1
	20:_3 means 20MP photo x 3
c:	00:10 means 1080P video x 10 sec

- Press the UP or DOWN button and then ENTER to confirm the selection.

**Cam ID** (Shown as icon [b], see the picture above)

- If several cameras are in use, number each camera (up to 99). Press the UP or DOWN button and press ENTER to confirm the selection between Id:01 and id:099.

**PIR**

- Select Lo or HI for PIR sensitivity.
- Press the UP or DOWN button, and then ENTER to confirm the selection.

**DLY**

- “Delay” option allows you to determine how many seconds between each trigger.
- Press the UP or DOWN button, and then ENTER to confirm the selection between 1, 5 and 10 minutes.

**Battery Icon** (Shown as icon [d], see the picture above)

- The battery icon has 4 levels to display the power status. Press ENTER to move to the next setting.

**Micro SD card Icon** (Shown as icon [e], see the picture above)

- It indicates the status of the Micro SD card. If no Micro SD card is inserted, it displays "n0" and continues to flash.
- If a Micro SD card is inserted, it shows “F:n”, and you can use the UP or DOWN button to choose from F:n (don’t format SD) or F:y (format SD).
- Press ENTER to end the setting mode, or format the Micro SD card and then finish the set up.

## 12 Downloading files

1. Eject the Micro SD card from the camera and insert it into a card reader that is connected to a computer.
2. Open [My Computer] or [Windows Explorer] and double-click the removable disk icon that represents the Micro SD card.
3. Copy images or videos from the card to your computer.

## 13 Technical data

Image sensor	5 MP
Photo resolution	5 MP / 20 MP (interpolated)
Photo format	JPEG
Video resolution	1920 x 1080 @ 10 sec (25 fps)
Video format	AVI
Lens	f=5.0mm ; F/NO=2.0; FOV=57.5 degrees; Auto IR filter
Display	Yes (8888 B/W + icons)
External memory	Micro SD card up to 32GB (Micro SD card included)
Range of IR flash	15 m
Triggering distance	15 m (Below 25° C at the Normal Level)
Detection angle of sensors	60°

PIR sensor Range	15 m
PIR Sensitivity	Low/High
IR LED	850nm, 24pcs
Trigger Delay	Fixed
Shooting Numbers	Fixed
Effectiveness	Daytime: 1m-Infinity At night: 3m-15m
Camera + Video	5M, 5M x 3, 20M (5.0M interpolated), 20M x 3, Video Clip (1080P)
Auto-distinguish images	Color images in daytime/ black & white night images
Operation Switch	4 push buttons for power ON/OFF and Mode Setting
Micro SD Card	Up to 32GB
Display LED	Yes B/W "8888 + icons" type
Power supply	4x AA batteries
Standby time	over 3 months
Standby current	0.5 mA
Water Proof	IP65
Operating Temperature	-20C to 60C degrees
Camera Color	black
Camera Size	88 x 129 x 44 mm (approx.)
Camera weight:	185g (approx.)

## 14 UKCA declaration of conformity



A "Declaration of Conformity" in accordance with the applicable directives and relevant standards has been issued by Bresser GmbH. The full text of the UKCA Declaration of Conformity is available at the following web address: [http://www.bresser.de/download/9633110/UKCA/9633110\\_9633111\\_9633112\\_UKCA.pdf](http://www.bresser.de/download/9633110/UKCA/9633110_9633111_9633112_UKCA.pdf)

**Bresser UK Ltd.** • Suite 3G, Eden House, Enterprise Way, Edenbridge, Kent TN8 6HF, Great Britain

## 15 CE declaration of conformity



A "Declaration of conformity" in accordance with the applicable directives and corresponding standards has been prepared by Bresser GmbH. The full text of the CE declaration of conformity is available at the following Internet address: [http://www.bresser.de/download/9633110/CE/9633110\\_9633111\\_9633112\\_CE.pdf](http://www.bresser.de/download/9633110/CE/9633110_9633111_9633112_CE.pdf)

## 16 Cleaning and maintenance

- Switch off the device to perform maintenance tasks or when the device is not in use.
- Only clean the device externally using a dry cloth. Do not use cleaning solution to prevent damage to the electronic parts.
- Do not expose the device to impacts, vibrations, dust, constant high temperatures or excessive humidity. This can result in malfunctions, short-circuits or damage to the batteries and components.

# 17 Disposal



Dispose of the packaging materials according to its type. Information on proper disposal can be obtained from the municipal waste disposal service provider or environmental agency.



Do not dispose of electronic devices in the household garbage!

According to the European Directive 2012/19/EU on Waste Electrical and Electronic Equipment and its transposition into national law, used electrical equipment must be collected separately and recycled in an environmentally sound manner.



Batteries and rechargeable batteries must not be disposed of with household waste. You are legally obliged to return used batteries and accumulators and can return them after use either at our sales outlet or in the immediate vicinity (e.g. in the trade or in municipal collection points) free of charge.

Batteries and accumulators are marked with a crossed-out dustbin and the chemical symbol of the pollutant, "Cd" stands for cadmium, "Hg" stands for mercury and "Pb" stands for lead.



Cd<sup>1</sup>



Hg<sup>2</sup>



Pb<sup>3</sup>

---

# Table des matières

<b>1</b>	<b>Impression</b>	<b>23</b>
<b>2</b>	<b>Note de validité</b>	<b>23</b>
<b>3</b>	<b>A propos de ce mode d'emploi</b>	<b>23</b>
<b>4</b>	<b>Consignes générales de sécurité</b>	<b>23</b>
<b>5</b>	<b>Vue d'ensemble des composants</b>	<b>25</b>
<b>6</b>	<b>Contenu de la livraison</b>	<b>26</b>
<b>7</b>	<b>Mise sous tension</b>	<b>26</b>
<b>8</b>	<b>Insérer la carte mémoire micro SD</b>	<b>26</b>
<b>9</b>	<b>Site / montage</b>	<b>26</b>
<b>10</b>	<b>Mise en service</b>	<b>27</b>
<b>11</b>	<b>Mode de réglage</b>	<b>27</b>
<b>12</b>	<b>Téléchargement de fichiers</b>	<b>28</b>
<b>13</b>	<b>Caractéristiques techniques</b>	<b>29</b>
<b>14</b>	<b>Déclaration de conformité CE</b>	<b>29</b>
<b>15</b>	<b>Nettoyage et entretien</b>	<b>30</b>
<b>16</b>	<b>Recyclage</b>	<b>30</b>

---

# 1 Impression

Bresser GmbH  
Gutenbergstr. 2  
46414 Rhede  
Germany  
www.bresser.de

Pour toute demande de garantie ou de service, veuillez vous référer aux informations sur la "Garantie" et le "Service" dans cette documentation. Nous vous demandons de comprendre que les retours non sollicités ne peuvent être traités.

Sous réserve d'erreurs et de modifications techniques.

© 2023 Bresser GmbH

Tous droits réservés.

La reproduction de cette documentation - même partielle - sous quelque forme que ce soit (par ex. photocopie, impression, etc.) ainsi que l'utilisation et la diffusion au moyen de systèmes électroniques (par ex. fichier image, site Internet, etc.) sans l'autorisation écrite préalable du fabricant sont interdites.

Les désignations et les marques des sociétés respectives utilisées dans cette documentation sont généralement protégées par le droit commercial, le droit des marques et/ou le droit des brevets en Allemagne, dans l'Union européenne et/ou dans d'autres pays.

## 2 Note de validité

Cette documentation est valable pour les produits portant les numéros d'article suivants :

9633110 9633111 9633112

**Version du manuel :** 0324

**Désignation du manuel :**

Manual\_9633110\_Game-Camera-5MP\_de-en-fr-nl-cs-sk-it-sl\_BRESSER\_v032024a

Toujours fournir des informations lors de la demande de service.

## 3 A propos de ce mode d'emploi



### INFORMATION

**Ce mode d'emploi fait partie intégrante de l'appareil.**

Lire attentivement les consignes de sécurité et le mode d'emploi avant d'utiliser l'appareil.

Conservez ce manuel d'instructions dans un endroit sûr pour pouvoir le consulter ultérieurement. En cas de vente ou de cession de l'appareil, le manuel d'instructions doit être transmis à tout propriétaire/utilisateur ultérieur du produit.

---

## 4 Consignes générales de sécurité



### ⚠ DANGER

**Risque d'étouffement !**

Une utilisation incorrecte de ce produit peut entraîner une suffocation, en particulier chez les enfants. Il est donc impératif que vous respectiez les consignes de sécurité suivantes.

---

- Conservez les matériaux d'emballage (sacs en plastique, élastiques, etc.) hors de portée des enfants !
- Ce produit contient des petites pièces qui peuvent être avalées par les enfants ! Risque d'étouffement !

## **DANGER**



### **RISQUE D'ÉLECTROCUTION !**

Cet appareil contient des pièces électroniques qui sont alimentées par une source d'énergie (adaptateur secteur et/ou piles). Une utilisation incorrecte de ce produit peut entraîner un choc électrique. Le choc électrique peut causer des blessures graves ou mortelles. Il est donc impératif que vous respectiez les consignes de sécurité suivantes.

## **DANGER**



### **Ne pas ouvrir l'appareil !**

Danger de mort ! Risque d'électrocution ! Ne pas ouvrir l'appareil !

- Ne laissez jamais les enfants sans surveillance lorsque vous manipulez l'appareil ! Suivez attentivement les instructions et n'essayez pas d'alimenter cet appareil avec autre chose que les sources d'énergie recommandées dans ce manuel d'instructions, sinon il y a un risque de choc électrique !

## **DANGER**



### **RISQUE D'INCENDIE/EXPLOSION**

Une utilisation incorrecte de ce produit peut entraîner un incendie. Il est essentiel que vous observiez les informations de sécurité suivantes afin d'éviter les incendies.

- Ne pas exposer l'appareil à des températures trop élevées. N'utilisez que les batteries conseillées. L'appareil et les batteries ne doivent pas être court-circuitées ou jetés dans le feu ! Toute surchauffe ou manipulation inappropriée peut déclencher courts-circuits, incendies voire conduire à des explosions !

## **INFORMATION**



### **Danger de dommages matériels !**

Une manipulation incorrecte peut entraîner des dommages à l'appareil et/ou aux accessoires. Par conséquent, n'utilisez l'appareil que conformément aux consignes de sécurité suivantes.

- Ne démontez pas l'appareil ! En cas de défaut, veuillez contacter votre revendeur. Il prendra contact avec le centre de service et pourra organiser le retour de cet appareil pour réparation si nécessaire.
- Ne pas immerger l'appareil dans l'eau.
- N'exposer l'appareil à aucun choc, à aucune secousse, poussière, à des températures élevées pendant une période prolongée, ni à une humidité extrême. Ceci peut entraîner des dysfonctionnements, des courts-circuits ainsi que des dommages causés aux piles et aux composants.
- N'utilisez que les piles recommandées. Remplacez toujours les piles faibles ou vides par un jeu complet de piles neuves à pleine capacité. N'utilisez pas de piles de marques ou de types différents ou de capacités différentes. Retirez les piles de l'appareil s'il ne doit pas être utilisé pendant une longue période !





## INFORMATION

### RISQUE d dommages de surtension

Le fabricant récusé toute responsabilité en cas de dommage résultant d'une alimentation électrique inappropriée due à des batteries mal insérées!

## 5 Vue d'ensemble des composants

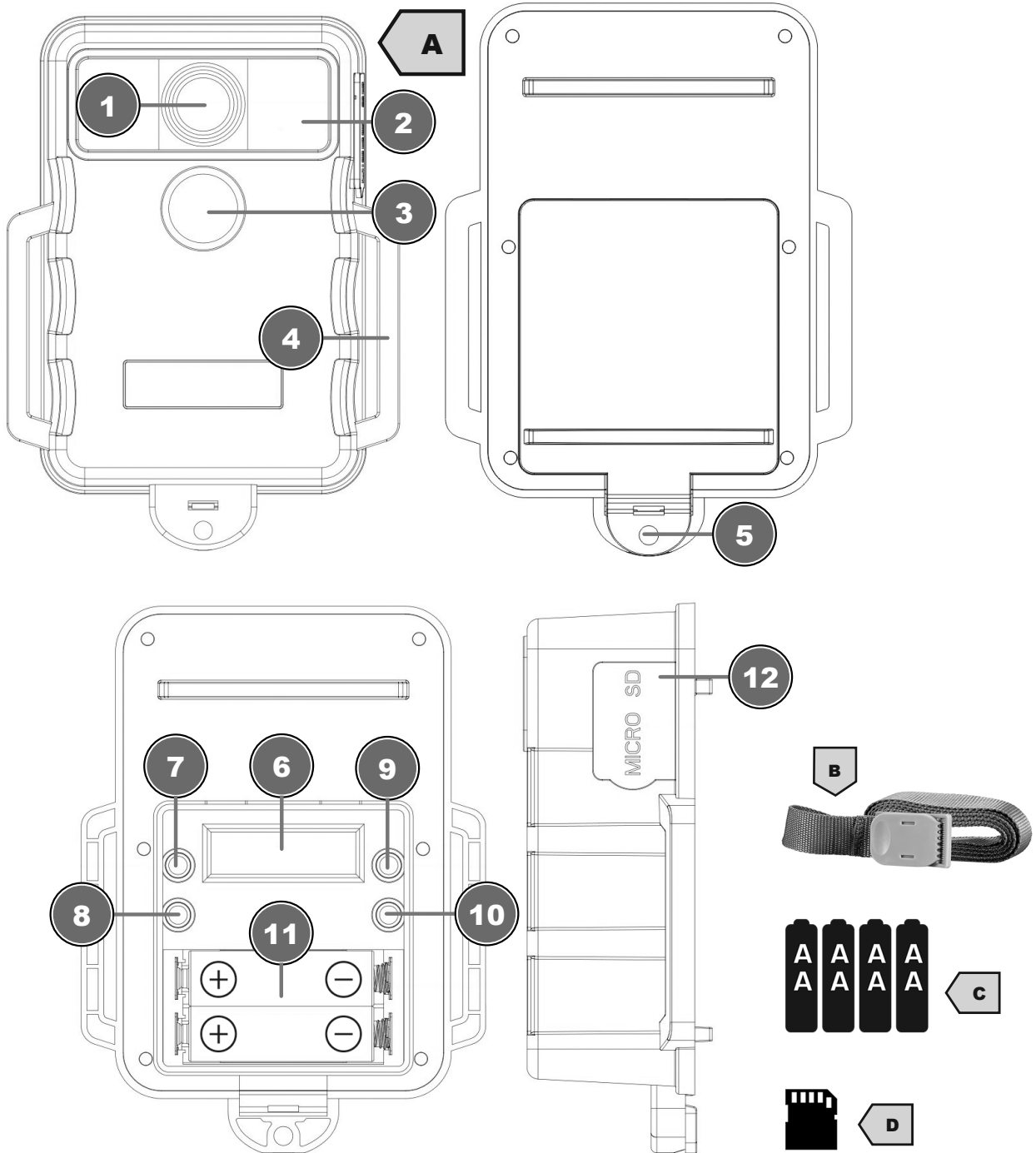

1 Lentille

2 LED infrarouge

3 Capteur pyroélectrique	4 Crochets pour sangle
5 Verrouillage du couvercle du compartiment à piles	6 Écran LCD
7 ENTER (SAISIE)	8 ON/OFF (marche/arrêt)
9 VERS LE HAUT	10 VERS LE BAS
11 Compartiment à piles	12 Lecteur de cartes micro SD

## 6 Contenu de la livraison

Caméra de surveillance pour gibier (A), sangle de montage (B), 4 piles AA (C), 1 carte micro SD 32 Go (D)

## 7 Mise sous tension

1. Afin d'insérer les piles, ouvrez le couvercle arrière en pressant et en soulevant le verrouillage.
2. Placez la/les pile(s) dans le compartiment. Lors de cette étape, respecter la polarité (+/-).
3. Fermez et verrouillez le compartiment à piles. Assurez-vous que le couvercle est bien fermé.

Remarque : veuillez utiliser uniquement des piles alcalines.

## 8 Insérer la carte mémoire micro SD

1. Étant donné que la caméra n'est pas équipée d'une mémoire intégrée, elle peut uniquement fonctionner lorsqu'une carte micro SD est insérée.
2. Veuillez ne pas insérer ou retirer une carte SD lorsque l'appareil est en marche.
3. L'appareil prend en charge des cartes micro SD d'une capacité maximale de 32 Go.
4. Afin d'insérer une carte micro SD, faites glisser la carte dans son emplacement jusqu'à ce que vous entendiez un clic. Le côté comportant l'étiquette doit être orienté vers le haut.
5. Insérez la carte micro SD comme indiqué. N'insérez jamais la carte dans la fente avec force. Ne jamais plier ou tordre la carte micro SD.
6. Afin de retirer la carte micro SD, appuyez légèrement sur la carte pour l'éjecter. Retirez ensuite la carte.
7. Il est recommandé de formater la carte au moyen de la caméra lorsque celle-ci est utilisée pour la première fois avec l'appareil.
8. Afin d'éviter tout dysfonctionnement, conservez la carte micro SD à l'abri de l'humidité et évitez les vibrations, la poussière, les sources de chaleur et la lumière directe du soleil.
9. Après le transport, veuillez attendre que la carte micro SD ait atteint la température ambiante avant de l'utiliser pour la première fois. D'importantes fluctuations de température ou d'humidité peuvent générer de la condensation et entraîner un court-circuit électrique. Conservez la carte micro SD dans un étui de protection lorsque vous ne l'utilisez pas.
10. Lorsque la carte micro SD est pleine, l'enregistrement de photos et de vidéos est automatiquement stoppé.

## 9 Site / montage





1. Utilisez la sangle de montage afin de fixer la caméra à un arbre par exemple.
2. Avant de démarrer la surveillance, configurez l'ensemble des fonctions et paramètres souhaités dans le mode de réglage ou utilisez le mode par défaut.
3. Le site doit être choisi en fonction des objets à observer. La hauteur recommandée est de 1 à 2 mètres.

4. Faites attention à ce que la caméra pointe vers la zone cible. La distance maximale des lumières infrarouges est de 15 mètres. Évitez un contrejour direct. Pour cette raison, choisissez la position de la caméra de sorte à pouvoir l'orienter vers le nord ou en la plaçant à l'ombre.
5. Évitez les hautes températures ou les mouvements brusques devant la caméra, par exemple les climatiseurs, les cheminées ou autres sources de chaleur. Cela peut exercer une influence négative sur le comportement de déclenchement de la caméra.

## 10 Mise en service

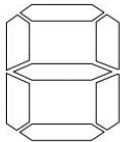
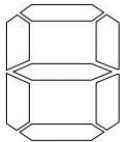
1. Appuyez sur le bouton ON/OFF pendant environ 3 secondes afin d'allumer la caméra.
2. Après la mise en marche, l'écran LCD commence à compter à rebours de 10 à 1 et, si aucun autre bouton n'est actionné, la caméra passe en mode par défaut.
3. Cette période sert de délai pour installer la caméra à l'endroit prévu. Une fois les 10 secondes écoulées, l'appareil commence automatiquement à enregistrer des images.
4. La date est réglée sur 21/01/01 en mode par défaut. L'heure est 00:00. L'ID de caméra est 001. La sensibilité pyroélectrique est « Lo » (basse). Le délai est de 5 minutes (avant le prochain déclenchement – « Trigger »).
5. Si vous souhaitez vous-même configurer la caméra, appuyez en guise d'alternative sur l'un de ces boutons (VERS LE HAUT, VERS LE BAS; ENTER) afin d'accéder au mode de réglage.
6. Si aucune carte SD n'est insérée, le message « n0 » clignote à l'écran. La caméra s'éteint après 5 secondes. Insérez la carte SD et rallumez l'appareil.
7. Pour mettre fin à l'enregistrement et arrêter la caméra, appuyez sur le bouton ON/OFF pendant environ 3 secondes.

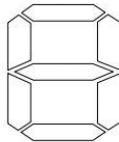
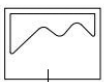
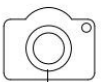
## 11 Mode de réglage

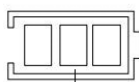
Date	Time	PIR		Delay	
YY MM DD					
	e				
		a	b	c	d

a Mode photo	b ID de caméra (CAM ID)
c Mode vidéo	d Symbole de batterie
e Symbole de carte micro SD	

### Date

- YY (AA) : appuyez sur les boutons VERS LE HAUT ou VERS LE BAS afin d'accéder à l'année en cours et appuyez sur ENTER pour confirmer la sélection.
- MM : appuyez sur les boutons VERS LE HAUT ou VERS LE BAS afin d'accéder au mois en cours et appuyez sur ENTER pour confirmer la sélection.
- DD (JJ) : appuyez sur les boutons VERS LE HAUT ou VERS LE BAS afin d'accéder au jour actuel et appuyez sur ENTER pour confirmer la sélection.

## Heure

- Heure : appuyez sur les boutons VERS LE HAUT ou VERS LE BAS afin d'accéder à l'heure actuelle et appuyez sur ENTER pour confirmer la sélection.
- Minute : appuyez sur les boutons VERS LE HAUT ou VERS LE BAS afin d'accéder à la minute actuelle et appuyez sur ENTER pour confirmer la sélection.

## Mode photo [a] / Mode vidéo [c] (représenté par le symbole [a] ou [c], voir illustration ci-dessus)

a :	5:_1 signifie photo 5 MP x 1
	5:_3 signifie photo 5 MP x 3
	20:_1 signifie photo 20 MP x 1
	20:_3 signifie photo 20 MP x 3
c :	00:10 signifie vidéo 1 080 P x 10 secondes

- Appuyez sur les boutons VERS LE HAUT ou VERS LE BAS puis sur ENTER pour confirmer la sélection.

## ID de caméra (CAM ID) (représenté par le symbole [b], voir illustration ci-dessus)

- Si plusieurs caméras sont utilisées, numérotez chacune d'entre elles (jusqu'à 99 appareils). Appuyez sur les touches VERS LE HAUT ou VERS LE BAS puis confirmez la sélection entre id:01 et id:99 en appuyant sur ENTER.

## PIR

- Sélectionnez « Lo » (basse) ou « Hi » (haute) pour la sensibilité pyroélectrique.
- Appuyez sur les boutons VERS LE HAUT ou VERS LE BAS puis sur ENTER pour confirmer la sélection.

## DLY

- L'option « Délai » (Delay) vous permet de définir l'écart en secondes entre chaque déclenchement (Trigger).
- Appuyez sur les boutons VERS LE HAUT ou VERS LE BAS puis sur ENTER pour confirmer la sélection entre 1, 5 et 10 minutes.

## Symbole de batterie (représenté par le symbole [d], voir illustration ci-dessus)

- Le symbole de batterie dispose de 4 niveaux pour afficher l'état de charge. Appuyez sur ENTER afin d'accéder au prochain réglage.

## Symbole de carte micro SD (représenté par le symbole [e], voir illustration ci-dessus)

- Ce symbole affiche le statut de la carte micro SD. Si aucune carte micro SD n'est insérée, le message « n0 » clignote à l'écran.
- Si une carte micro SD est insérée, le message « F:n » est affiché. Vous pouvez alors sélectionner ce qui vous convient avec les boutons VERS LE HAUT ou VERS LE BAS entre F:n (ne pas formater la carte SD) et F:y (formater la carte SD).
- Appuyez sur ENTER pour quitter le mode de réglage, ou formatez la carte micro SD et terminez ensuite la configuration.

# 12 Téléchargement de fichiers

1. Retirez la carte micro SD de la caméra et insérez-la dans un lecteur de cartes connecté à un ordinateur.

2. Ouvrez le [poste de travail] ou [Windows Explorer] et réalisez un double-clic sur le symbole de support de données amovible représentant la carte micro SD.
3. Copiez les photos ou les vidéos de la carte sur l'ordinateur.

## 13 Caractéristiques techniques

Capteur d'image	5 MP
Résolution de l'image	5 MP / 20 MP (interpolée)
Format d'image	JPEG
Résolution vidéo	1 920 x 1 080 P, 10 sec. (25 images par seconde)
Format vidéo	AVI
Lentille	focale=5,0 mm ; ouverture=2,0 ; champ de vue=57,5 degrés ; filtre infrarouge automatique
Écran	Oui (8888 N&B + symbole)
Mémoire externe	Carte micro SD jusqu'à 32 Go (carte micro SD fournie dans la livraison)
Portée du flash infrarouge	15 m
Distance de déclenchement	15 m (au-dessous de 25 °C à un niveau normal)
Angle de détection des capteurs	60°
Portée du capteur pyroélectrique	15 m
Sensibilité du capteur infrarouge	Basse / haute
LED infrarouge	850 nm, 24 LED
Délai de déclenchement	Défini
Nombre de résolutions d'image	Défini
Efficacité	Pendant la journée : 1 m – infinie Pendant la nuit : 3 m – 15 m
Caméra + vidéo	5 M, 5 M x 3, 20 M (5,0 M interpolée), 20 M x 3, clip vidéo (1 080 pixels)
Différenciation automatique des photos	Images en couleur le jour / images en noir et blanc la nuit
Boutons pour l'utilisation	4 boutons-poussoirs pour la mise sous / hors tension et le réglage du mode de fonctionnement
Carte micro SD	Jusqu'à 32 Go
Écran LCD	Oui, N&B, type « 8888 + symbole »
Alimentation électrique	4 piles AA
Temps de veille	Plus de 3 mois
Alimentation en veille	0,5 mA
Étanchéité	IP65
Plage de température de service	De -20 °C à +60 °C
Couleur de la caméra	Noire
Taille de la caméra	88 x 129 x 44 mm (approx.)
Poids de la caméra	185 g (approx.)

## 14 Déclaration de conformité CE



Bresser GmbH a délivré une "déclaration de conformité" conformément aux directives applicables et aux normes correspondantes. Le texte intégral de la déclaration de conformité de l'UKCA est disponible à l'adresse Internet suivante : [http://www.bresser.de/download/9633110/CE/9633110\\_9633111\\_9633112\\_CE.pdf](http://www.bresser.de/download/9633110/CE/9633110_9633111_9633112_CE.pdf)

## 15 Nettoyage et entretien

- Lors du nettoyage de l'appareil ou lorsque ce dernier n'est pas utilisé, le débrancher.
- Ne nettoyez l'appareil qu'à l'extérieur, à l'aide d'un chiffon sec. N'utilisez pas de solution de nettoyage pour éviter d'endommager les composants électroniques.
- N'exposer l'appareil à aucun choc, à aucune secousse, poussière, à des températures élevées pendant une période prolongée, ni à une humidité extrême. Ceci peut entraîner des dysfonctionnements, des courts-circuits ainsi que des dommages causés aux piles et aux composants.

## 16 Recyclage



Éliminez les matériaux d'emballage en fonction de leur type. Des informations sur l'élimination appropriée peuvent être obtenues auprès du prestataire de services d'élimination des déchets de la municipalité ou de l'agence environnementale.



Ne jamais éliminer les appareils électriques avec les ordures ménagères !

Conformément à la directive européenne 2012/19/UE relative aux déchets d'équipements électriques et électroniques et à sa transposition en droit national, les équipements électriques usagés doivent être collectés séparément et recyclés de manière écologique.



Les piles et les batteries rechargeables ne doivent pas être jetées avec les ordures ménagères. Vous êtes légalement tenu de rapporter les piles et accumulateurs usagés et vous pouvez les rapporter gratuitement après utilisation, soit dans notre point de vente, soit à proximité immédiate (par exemple dans le commerce ou dans les points de collecte municipaux).

Les piles et les batteries rechargeables sont marquées du symbole d'une poubelle barrée et du symbole chimique du polluant. "Cd" signifie cadmium, "Hg" signifie mercure et "Pb" signifie plomb.



Cd<sup>1</sup>



Hg<sup>2</sup>



Pb<sup>3</sup>

---

# Inhoudsopgave

<b>1 Imprint .....</b>	<b>32</b>
<b>2 Geldigheidsverklaring.....</b>	<b>32</b>
<b>3 Over deze handleiding .....</b>	<b>32</b>
<b>4 Algemene veiligheidsinstructies .....</b>	<b>32</b>
<b>5 Overzicht onderdelen.....</b>	<b>34</b>
<b>6 Leveringsomvang.....</b>	<b>35</b>
<b>7 Instellen van de stroomvoorziening .....</b>	<b>35</b>
<b>8 Micro SD-geheugenkaart plaatsen .....</b>	<b>35</b>
<b>9 Plaatsingslocatie/montage .....</b>	<b>35</b>
<b>10 Ingebruikneming .....</b>	<b>36</b>
<b>11 Instelmodus .....</b>	<b>36</b>
<b>12 Downloaden van bestanden .....</b>	<b>37</b>
<b>13 Technische gegevens .....</b>	<b>37</b>
<b>14 EG-Verklaring van Overeenstemming.....</b>	<b>38</b>
<b>15 Reiniging en onderhoud .....</b>	<b>38</b>
<b>16 Verwerking .....</b>	<b>39</b>

---

# 1 Imprint

Bresser GmbH  
Gutenbergstr. 2  
46414 Rhede  
Germany  
www.bresser.de

Voor eventuele garantieclaims of vragen over dienstverlening verwijzen wij u naar de informatie over "Garantie" en "Service" in deze handleiding. Wij vragen uw begrip voor het feit dat we retourzendingen, die niet door ons zijn goedgekeurd niet kunnen behandelen.

Fouten en technische wijzigingen voorbehouden.

© 2023 Bresser GmbH

Alle rechten voorbehouden.

De reproductie van deze documentatie - zelfs in uittreksels - in welke vorm dan ook (bv. fotokopie, afdrukken, enz.) evenals het gebruik en de verspreiding door middel van elektronische systemen (bv. beeldbestand, website, enz.) zonder de voorafgaande schriftelijke toestemming van de fabrikant is verboden.

De benamingen en merknamen van de respectievelijke bedrijven die in deze documentatie worden gebruikt, zijn over het algemeen beschermd door het handels-, merken- en/of octrooirecht in Duitsland, de Europese Unie en/of andere landen.

## 2 Geldigheidsverklaring

Deze documentatie geldt voor de producten met de onderstaande artikelnummers:

9633110 9633111 9633112

**Versie handleiding** 0324

**Handleiding aanwijzing:**

Manual\_9633110\_Game-Camera-5MP\_de-en-fr-nl-cs-sk-it-sl\_BRESSER\_v032024a

Geef a.u.b. altijd de volgende informatie bij het aanvragen van dienstverlening.

## 3 Over deze handleiding



### INSTRUCTIE

**Deze handleiding moet worden gezien als onderdeel van het apparaat.**

Lees de veiligheidsinstructies en de handleiding zorgvuldig door voordat u dit apparaat in gebruik neemt.

Bewaar deze handleiding voor toekomstig gebruik. Als het apparaat wordt verkocht of doorgegeven, moet de handleiding worden doorgegeven aan elke volgende eigenaar/gebruiker van het product.

---

## 4 Algemene veiligheidsinstructies



### ⚠ GEVAAR

**Verstikkingsgevaar!**

Als dit product op onjuiste wijze wordt gebruikt bestaat verstikkingsgevaar, vooral voor kinderen. Het is daarom van essentieel belang de volgende veiligheidsinstructies in acht te nemen.

---



- Houd verpakkingsmaterialen (plastic zakken, elastiekjes, enz.) buiten de toegang van kinderen! Er is verstikkingsgevaar!
- Dit product bevat kleine onderdelen die door kinderen kunnen worden ingeslikt! Er is verstikkingsgevaar!

## **GEVAAR**



### **Gevaar van ELECTRIC SHOCK!**

Dit apparaat bevat elektronische onderdelen die worden gevoed door een voedingsbron (AC-adapter en/of batterijen). Onjuist gebruik van dit product kan leiden tot elektrische schokken. Een elektrische schok kan ernstig of dodelijk letsel veroorzaken. Het is daarom absoluut noodzakelijk dat u de volgende veiligheidsinformatie in acht neemt.

## **GEVAAR**



### **Open het apparaat niet!**

Levensgevaar! Risico van een elektrische schok! Open het apparaat niet!

- Laat kinderen nooit onbeheerd achter bij het hanteren van het apparaat! Volg de instructies zorgvuldig op en probeer dit apparaat niet te voeden met iets anders dan de in deze handleiding aanbevolen stroombronnen, anders bestaat er gevaar voor een elektrische schok!

## **GEVAAR**



### **Explosiegevaar!**

Onjuist gebruik van dit product kan leiden tot brand. Het is essentieel dat u de volgende veiligheidsinformatie in acht neemt om brand te voorkomen.

- Stel het apparaat niet bloot aan hoge temperaturen. Gebruik alleen de aanbevolen batterijen. Apparaat of batterijen niet kortsluiten of in het vuur gooien! Overmatige hitte of onjuist gebruik kan kortsluiting, brand of een explosie veroorzaken!

## **INSTRUCTIE**



### **Gevaar voor materiële schade!**

Onjuiste behandeling kan het apparaat en/of de accessoires beschadigen. Gebruik het apparaat daarom alleen in overeenstemming met de volgende veiligheidsinformatie.

- Haal het apparaat niet uit elkaar! Neem in geval van een defect contact op met uw handelaar. Hij zal contact opnemen met het service-centrum en kan het apparaat zo nodig ter reparatie opsturen.
- Dompel het apparaat nooit onder in water!
- Stel het apparaat niet bloot aan stoten, trillingen, stof, constante hoge temperaturen of een te hoge luchtvochtigheid. Dit kan leiden tot storingen, kortsluiting of beschadiging van de batterijen en componenten.
- Gebruik alleen de aanbevolen batterijen. Vervang zwakke of lege batterijen altijd door een nieuwe, volledige set batterijen op volle capaciteit. Gebruik geen batterijen van verschillende merken of met verschillende capaciteiten. Verwijder de batterijen uit het apparaat als het lange tijd niet gebruikt is.

## **INSTRUCTIE**



### **Gevaar voor beschadiging van de spanning!**

De fabrikant is niet aansprakelijk voor schade als gevolg van onjuist geplaatste batterijen!

## 5 Overzicht onderdelen

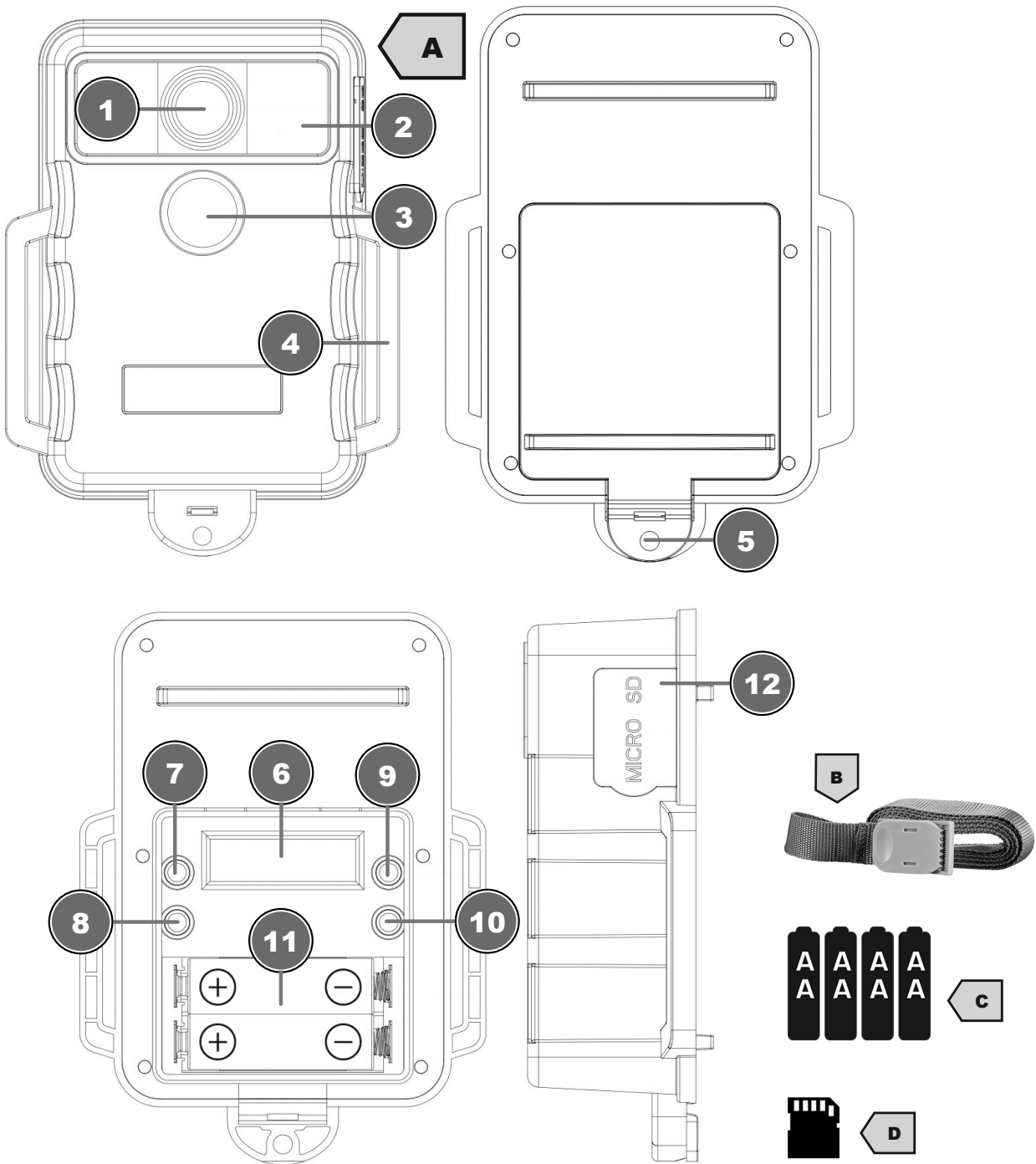

- |                                          |                              |
|------------------------------------------|------------------------------|
| 1 Lens                                   | 2 Infrarood-LED              |
| 3 PIR-sensor                             | 4 Riemhaak                   |
| 5 Vergrendeling van de batterijafdekking | 6 LCD-display                |
| 7 ENTER (INVOER)                         | 8 ON/OFF (in-/uitschakelen)  |
| 9 OMHOOG                                 | 10 OMLAAG                    |
| 11 Batterijvak                           | 12 Sleuf voor micro SD-kaart |

---

## 6 Leveringsomvang

Wildcamera (A), montageriem (B), 4x AA-batterijen (C), 1x 32 GB micro SD-kaart (D)

## 7 Instellen van de stroomvoorziening

1. Voor het plaatsen van de batterijen moet de afdekking aan de achterkant worden geopend door op de vergrendeling te drukken en deze op te lichten.
2. Batterij(en) in het batterijvak plaatsen. Let daarbij op de juiste polariteit (+/-).
3. Batterijvak sluiten en vergrendelen. Controleer of de afdekking stevig is gesloten.

Let op! Alleen alkalinebatterijen gebruiken.

## 8 Micro SD-geheugenkaart plaatsen

1. Omdat de camera niet beschikt over een ingebouwd geheugen, werkt deze alleen als een micro SD-kaart is geplaatst.
2. Plaats en verwijder de SD-kaart niet als het apparaat is ingeschakeld.
3. Het apparaat ondersteunt micro SD-kaarten met een capaciteit van maximaal 32 GB.
4. Om een micro SD-kaart te plaatsen, moet de kaart in de sleuf worden geschoven totdat het klikgeluid hoorbaar is. De kant met de tekst moet naar boven wijzen.
5. Plaats de micro SD-kaart zoals aangegeven. Duw de kaart nooit met geweld in de sleuf. Buig of verdraai de micro SD-kaart nooit.
6. Om de micro SD-kaart te verwijderen, moet de kaart lichtjes worden ingedrukt om deze uit de sleuf te laten springen. Verwijder de kaart vervolgens.
7. Het wordt aangeraden de kaart te formatteren via de camera als deze voor de eerste keer wordt gebruikt met het apparaat.
8. Ter voorkoming van storingen mag de micro SD-kaart niet in contact komen met vocht, en moeten vibraties, stof, warmtebronnen en directe zonnestraling worden vermeden.
9. Wacht na het transport totdat de micro SD-kaart de kamertemperatuur heeft bereikt voordat u deze voor het eerst gebruikt. Grote temperatuur- of vochtigheidsschommelingen kunnen condensatie en elektrische kortsluiting tot gevolg hebben. Bewaar de micro SD-kaart in een beschermhoes als deze niet wordt gebruikt.
10. Als de micro SD-kaart vol is, wordt de opname van foto's en video's automatisch beëindigd.

## 9 Plaatsingslocatie/montage

1. Gebruik de montageriem om de camera bijv. aan een boom te bevestigen.
2. Voordat wordt gestart met de observatie, kunt u alle gewenste functies en parameters in de instelmodus instellen, of u kunt de standaardmodus gebruiken.
3. De plaatsingslocatie moet worden geselecteerd passend bij de te observeren objecten. De aanbevolen hoogte bedraagt 1-2 meter.
4. Zorg ervoor dat de camera naar het doelgebied wijst. De maximumafstand van de infraroodlampen bedraagt 15 meter. Voorkom direct tegenlicht. Kies de positie van de camera daarom zo dat de camera richting het noorden kan worden gericht, of de camera in de schaduw staat.
5. Vermijd hoge temperaturen of sterke bewegingen voor de camera, bijv. airco's, schoorstenen of andere warmtebronnen. Dit kan een negatieve invloed hebben op het activeringsgedrag van de camera.

# 10 Ingebruikneming

1. Houd de toets ON/OFF gedurende ca. 3 seconden ingedrukt om de camera in te schakelen.
2. Nadat de camera is ingeschakeld, telt het LCD-display af van 10 naar 1 en wordt de camera in de standaardmodus gezet, tenzij op andere toetsen wordt gedrukt.
3. Deze tijd is bedoeld als buffer om de camera op de gewenste plek te plaatsen. Na 10 seconden begint het apparaat automatisch met het maken van foto's.
4. In de standaardmodus wordt de datum op 21.01.01 gezet. De tijd is 00:00. De camera-ID is 001. De PIR-gevoeligheid is Lo. De vertraging bedraagt 5 minuten (voor de volgende activering (trigger)).
5. Als u de camera zelf wilt instellen, kunt u als alternatief op één van deze toetsen (OMHOOG, OMLAAG, ENTER) drukken om de instelmodus te selecteren.
6. Als geen SD-kaart is geplaatst, knippert op het beeldscherm de melding "n0". Na 5 seconden wordt de camera uitgeschakeld. Plaats de SD-kaart en schakel het apparaat weer in.
7. Houd de toets ON/OFF gedurende ca. 3 seconden ingedrukt om het maken van foto's te beëindigen en de camera uit te schakelen.

# 11 Instelmodus

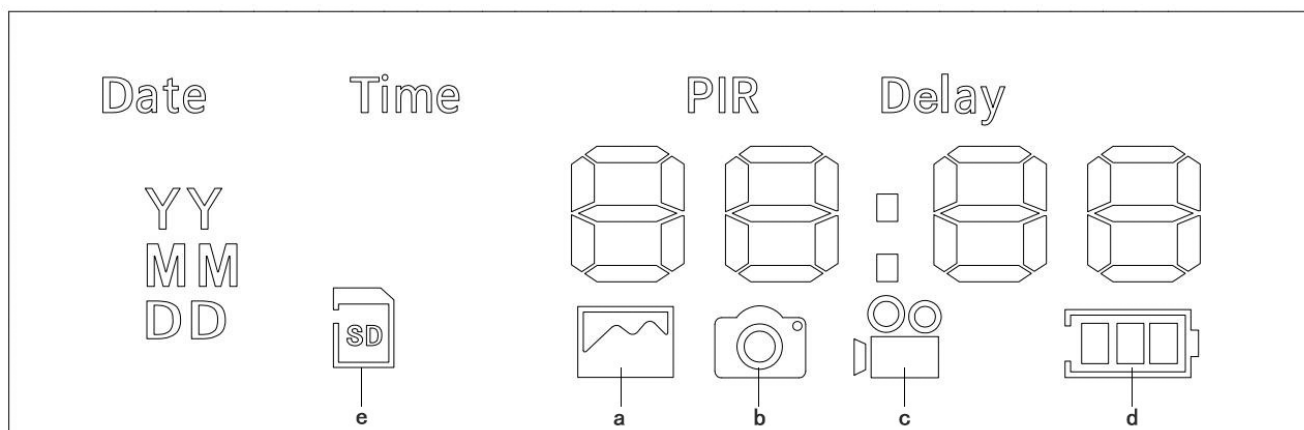

a Fotomodus

b Camera-ID (CAM-ID)

c Videomodus

d Batterijsymbool

e Micro SD-kaartsymbool

## Datum

- YY (JJ): Druk op de toets OMHOOG of OMLAAG om naar het actuele jaar te gaan en vervolgens op ENTER om uw keuze te bevestigen.
- MM: Druk op de toets OMHOOG of OMLAAG om naar de actuele maand te gaan en vervolgens op ENTER om uw keuze te bevestigen.
- DD: Druk op de toets OMHOOG of OMLAAG om naar de actuele dag te gaan en vervolgens op ENTER om uw keuze te bevestigen.

## Tijd

- Uur: Druk op de toets OMHOOG of OMLAAG om naar het actuele uur te gaan en vervolgens op ENTER om uw keuze te bevestigen.
- Minuut: Druk op de toets OMHOOG of OMLAAG om naar de actuele minuut te gaan en vervolgens op ENTER om uw keuze te bevestigen.

**Fotomodus [a]/videomodus [c]** (wordt weergegeven als symbool [a] of [c], zie afbeelding boven)

a:	5:_1 betekent 5MP foto x 1
	5:_3 betekent 5MP foto x 3
	20:_1 betekent 20MP foto x 1
	20:_3 betekent 20MP foto x 3
c:	00:10 betekent 1080P video x 10 sec.

- Druk op de toets OMHOOG of OMLAAG en vervolgens op ENTER om uw keuze te bevestigen.

**Camera-ID (CAM-ID)** (wordt weergegeven als symbool [b], zie afbeelding boven)

- Als u verschillende camera's gebruikt, moet u iedere camera nummeren (max. 99 stuks). Druk op de toets OMHOOG of OMLAAG en vervolgens op ENTER om uw keuze tussen ID:01 en ID:099 te bevestigen.

**PIR**

- Kies Lo of HI voor de PIR-gevoeligheid.
- Druk op de toets OMHOOG of OMLAAG en vervolgens op ENTER om uw keuze te bevestigen.

**DLY**

- Met de optie "Vertraging" (delay) kunt u vastleggen hoeveel seconden tussen de afzonderlijke activeringen (triggers) moeten liggen.
- Druk op de toets OMHOOG of OMLAAG en vervolgens op ENTER om uw keuze tussen 1, 5 en 10 minuten te bevestigen.

**Batterijsymbool** (wordt weergegeven als symbool [d], zie afbeelding boven)

- Het batterijsymbool heeft 4 niveaus voor het weergeven van de batterijstatus. Druk op ENTER om naar de volgende instelling te gaan.

**Micro SD-kaartsymbool** (wordt weergegeven als symbool [e], zie afbeelding boven)

- Geeft de status van de micro SD-kaart aan. Als geen micro SD-kaart is geplaatst, wordt "n0" weergegeven en blijft dit symbool knipperen.
- Als een micro SD-kaart is geplaatst, wordt "F:n" weergegeven en kunt u met de toetsen OMHOOG en OMLAAG kiezen tussen F:n (SD niet formatteren) en F:y (SD formatteren).
- Druk op ENTER om de instelmodus te beëindigen, of formateer de micro SD-kaart en beëindig daarna de instelling.

## 12 Downloaden van bestanden

1. Verwijder de micro SD-kaart uit de camera en steek de kaart in een kaartlezer die is verbonden met een computer.
2. Open het [station] of [Windows Explorer] en dubbelklik op het symbool voor de verwisselbare drive dat de micro SD-kaart aangeeft.
3. Kopieer foto's of video's van de kaart naar de computer.

## 13 Technische gegevens

Beeldsensor	5 MP
Fotoresolutie	5 MP/20 MP (geïnterpoleerd)
Fotoformaat	JPEG

Videoresolutie	1920 x 1080 @ 10 sec. (25 fps)
Videoformaat	AVI
Lens	f = 5,0 mm; F/NO = 2,0; FOV = 57,5 graden; auto IR-filter
Beeldscherm	Ja (8888 Z/W + symbolen)
Extern geheugen	Micro SD-kaart van max. 32 GB (micro SD-kaart bij de levering inbegrepen)
Reikwijdte van de infraroodflits	15 m
Activeringsafstand	15 m (onder 25 °C op normaal niveau)
Opnamehoek van de sensoren	60°
Reikwijdte PIR-sensor	15 m
Gevoeligheid infraroodsensor	Laag/hoog
IR-LED's	850 nm, 24 stuks
Activeringsvertraging	Vastgelegd
Aantal fotoresoluties	Vastgelegd
Effectiviteit	Overdag: 1 m - oneindig 's Nachts: 3 m - 15 m
Camera + video	5M, 5M x 3, 20M (5,0M geïnterpoleerd), 20M x 3, videoclip (1080P)
Automatische onderscheiding van foto's	Kleurenfoto's overdag/zwart-witfoto's 's nachts
Schakelaar voor bediening	4 druktoetsen voor stroom AAN/UIT en modusinstelling
Micro SD-kaart	Max. 32 GB
Indicatie-LED	Ja Z/W "8888 + symbolen" type
Stroomvoorziening	4x AA-batterijen
Stand-bytijd	Meer dan 3 maanden
Stand-bystroom	0,5 mA
Waterdicht	IP65
Bedrijfstemperatuurbereik	-20 °C tot 60 °C
Kleur camera	Zwart
Afmetingen camera	88 x 129 x 44 mm (ca.)
Gewicht camera:	185 g (ca.)

## 14 EG-Verklaring van Overeenstemming



Een "Verklaring van Overeenstemming" in overeenstemming met de toepasselijke richtlijnen en overeenkomstige normen is opgesteld door Bresser GmbH. De volledige tekst van de EG-Verklaring van Overeenstemming is beschikbaar op het volgende webadres: [http://www.bresser.de/download/9633110/CE/9633110\\_9633111\\_9633112\\_CE.pdf](http://www.bresser.de/download/9633110/CE/9633110_9633111_9633112_CE.pdf)

## 15 Reiniging en onderhoud

- Zet het apparaat uit tijdens reinigingswerkzaamheden of als u het niet gebruikt.
- Reinig het apparaat alleen aan de buitenzijde met een droge doek. Gebruik geen reinigingsvloeistof om schade aan de elektronica te voorkomen.
- Stel het apparaat niet bloot aan stoten, trillingen, stof, constante hoge temperaturen of een te hoge luchtvochtigheid. Dit kan leiden tot storingen, kortsluiting of beschadiging van de batterijen en componenten.

# 16 Verwerking



Gooi het verpakkingsmateriaal weg volgens het soort materiaal. Informatie over een correcte verwerking kan worden verkregen bij gemeentelijke afvalverwerkingsdiensten of het Milieuagentschap.



Gooi elektronische apparaten niet bij het huisvuil!

Volgens de Europese richtlijn 2012/19/EU betreffende afgedankte elektrische en elektronische apparatuur en de omzetting daarvan in nationaal recht moet gebruikte elektrische apparatuur gescheiden worden ingezameld en op milieuvriendelijke wijze worden gerecycled.



Batterijen en oplaadbare batterijen mogen niet bij het huisvuil worden weggegooid. U bent wettelijk verplicht om gebruikte batterijen en accu's te retourneren. U kunt de batterijen na gebruik gratis inleveren bij ons verkooppunt of in de directe omgeving (bv. in de handel of bij gemeentelijke inzamelpunten).

Batterijen en oplaadbare batterijen zijn gemarkeerd met een symbool van een doorgekruiste vuilnisbak en het chemische symbool van de vervuilende stof. "Cd" staat voor Cadmium, "Hg" staat voor kwik en "Pb" staat voor lood.



Cd<sup>1</sup>



Hg<sup>2</sup>



Pb<sup>3</sup>

---

# Obsah

1	Tiráž.....	41
2	Poznámka k platnosti.....	41
3	Informace k tomuto návodu .....	41
4	Všeobecné bezpečnostní pokyny.....	41
5	Přehled dílů.....	43
6	Obsah balení.....	44
7	Zajištění napájení .....	44
8	Vložení MicroSD karty.....	44
9	Umístění / montáž.....	44
10	Uvedení do provozu .....	44
11	Režim nastavení .....	45
12	Stahování souborů.....	46
13	Technické údaje .....	46
14	ES Prohlášení o shodě .....	47
15	Čištění a údržba.....	47
16	Likvidace .....	47



# 1 Tiráž

Bresser GmbH  
Gutenbergstr. 2  
46414 Rhede  
Germany  
www.bresser.de

Chcete-li vznést jakékoli záruční nároky nebo máte dotazy související se servisem, prostudujte si informace v oddílech „Záruka“ a „Servis“ v tomto dokumentu. Žádáme vás o pochopení, že nevyžádaně vrácené zboží nemůžeme zpracovat.

To se netýká chyb a technických změn.

© 2023 Bresser GmbH

Veškerá práva vyhrazena.

Reprodukce této dokumentace, včetně úryvků, v jakékoliv formě (například kopírování, tisk apod.) a rovněž používání a distribuce prostřednictvím elektronických systémů (např. obrázkový soubor, webové stránky apod.) bez předchozího písemného svolení výrobce jsou zakázány.

Označení a názvy značek příslušných společností použité v této dokumentaci jsou v Německu, Evropské unii a/nebo jiných zemích většinou chráněny obchodním právem, ochrannými známkami a/ nebo patentovým právem.

## 2 Poznámka k platnosti

Tato dokumentace je platná pro produkty s následujícími čísly zboží:

9633110 9633111 9633112

**Verze návodu:** 0324

**Označení návodu:**

Manual\_9633110\_Game-Camera-5MP\_de-en-fr-nl-cs-sk-it-sl\_BRESSER\_v032024a

Tyto informace uveďte při každé žádosti o servis.

## 3 Informace k tomuto návodu



### UPOZORNĚNÍ

**Tento návod k obsluze musí být pokládán za nedílnou součást přístroje.**

Před používáním přístroje si pečlivě přečtěte bezpečnostní pokyny a návod k obsluze.

Tento návod k obsluze uschovejte pro případné pozdější použití. Při prodeji nebo předání přístroje dalším osobám musíte přístroj prodat/předat dalšímu vlastníkovi/uživateli spolu s návodem k obsluze.

## 4 Všeobecné bezpečnostní pokyny



### ⚠ NEBEZPEČÍ

**Nebezpečí zadušení!**

Při neodborném použití tohoto produktu existuje nebezpečí zadušení, zvláště pro děti. Dbejte proto bezpodmínečně následujících bezpečnostních pokynů.

- Zabraňte dětem v přístupu k balicím materiálům (plastové sáčky, pryžové pásky atd.)! Hrozí NEBEZPEČÍ UDUŠENÍ!

- Tento výrobek obsahuje malé díly, které by děti mohly spolknout! Hrozí NEBEZPEČÍ UDUŠENÍ!

## NEBEZPEČÍ



### **Nebezpečí zásahu elektrickým proudem!**

Tento přístroj obsahuje elektronické součásti, které jsou napájeny zdrojem proudu (síťový adaptér a/ nebo baterie). Při neodborném použití tohoto produktu existuje nebezpečí zásahu elektrickým proudem. Zásah elektrickým proudem může vést k těžkým až smrtelným zraněním. Dbejte proto bezpodmínečně následujících bezpečnostních pokynů.

## NEBEZPEČÍ



### **Neotvírejte zařízení!**

Bezprostřední ohrožení života! Nebezpečí úrazu elektrickým proudem! Neotvírejte zařízení!

- Neponechávejte děti při manipulaci s přístrojem nikdy bez dozoru! Přístroj se smí používat pouze tak, jak je popsáno v návodu, v opačném případě hrozí NEBEZPEČÍ ZASAŽENÍ ELEKTRICKÝM PROUDEM!

## NEBEZPEČÍ



### **Nebezpečí exploze!**

Při neodborném použití tohoto produktu existuje nebezpečí exploze. Dbejte bezpodmínečně následujících bezpečnostních pokynů, abyste zabránili explozi.

- Zařízení nevystavujte vysokým teplotám. Používejte pouze doporučené baterie. Zařízení ani baterie nezkratujte a neodhazujte do ohně! Nadměrné horko a nevhodná manipulace mohou způsobit zkrat, požár nebo dokonce výbuch!

## UPOZORNĚNÍ



### **Nebezpečí věcných škod!**

Při neodborném zacházení může být poškozen přístroj a/nebo jeho části. Používejte proto přístroj pouze podle následujících bezpečnostních pokynů.

- Přístroj nerozebírejte! Obráťte se v případě závady na vašeho odborného prodejce. Prodejce se spojí se servisním střediskem a může přístroj příp. zaslat do servisního střediska za účelem opravy.
- Neponořujte přístroj do vody!
- Přístroj nevystavujte nárazům, otřesům, prachu, trvalým vysokým teplotám či extrémní vlhkosti. Může to vést k poruchám funkce, zkratům, poškození baterií a součástí.
- Používejte pouze doporučené baterie. Slabé nebo vybité baterie vždy vyměňte za zcela novou sadu baterií s plnou kapacitou. Nepoužívejte baterie různých značek, typů nebo rozdílně velké kapacity. Pokud se přístroj delší dobu nepoužívá, je třeba baterie vyjmout z přístroje!

## UPOZORNĚNÍ



### **Nebezpečí poškození stresu!**

Za škody způsobené napětím v důsledku chybně vložených baterií nenese výrobce žádnou odpovědnost!

## 5 Přehled dílů

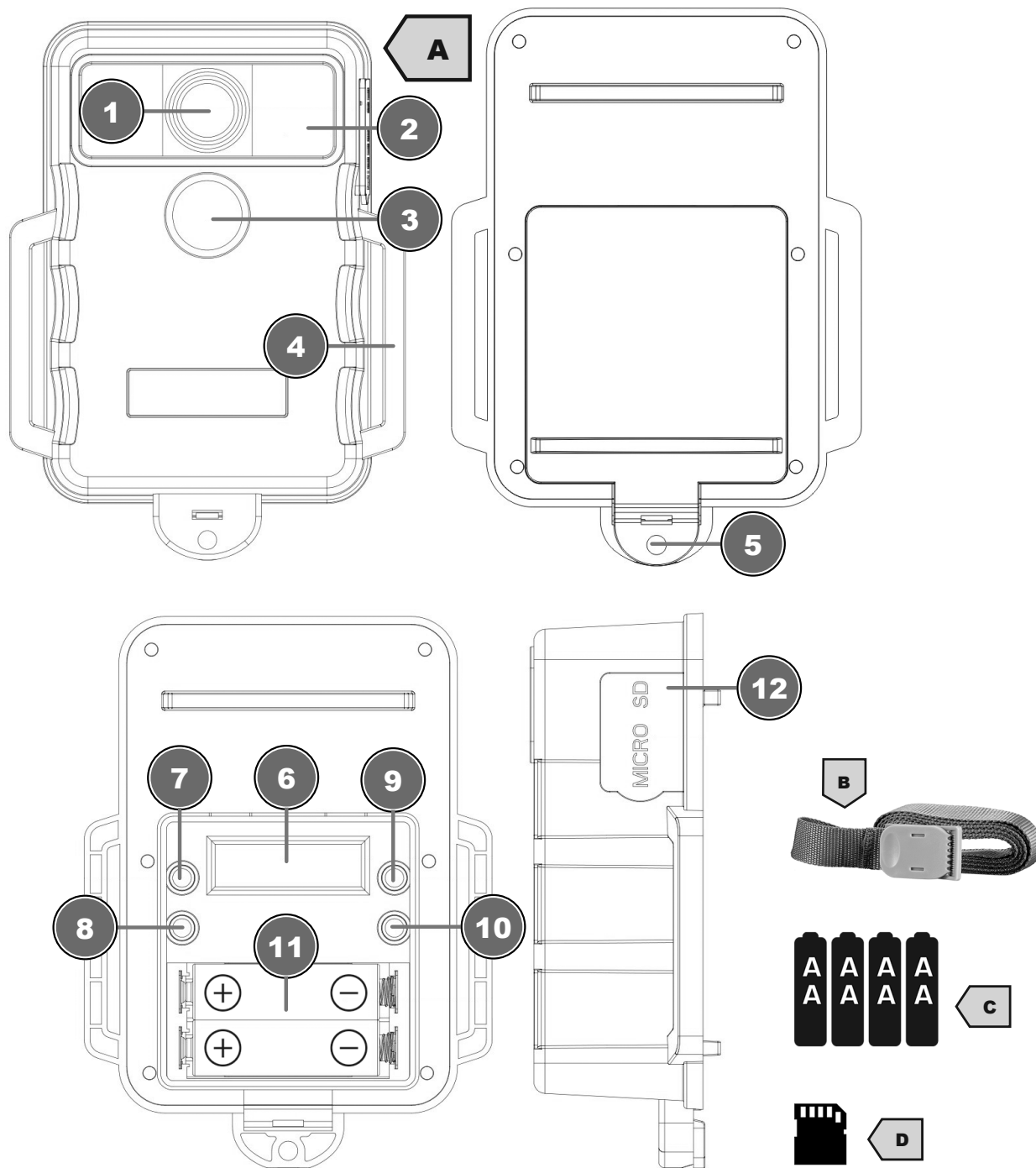

- |                             |                            |
|-----------------------------|----------------------------|
| 1 Čočka                     | 2 Infračervená LED dioda   |
| 3 PIR senzor                | 4 Úchyt popruhu            |
| 5 Zámek krytu baterie       | 6 LCD displej              |
| 7 ENTER (OVLÁDACÍ TLAČÍTKO) | 8 ON/OFF (zapnutí/vypnutí) |
| 9 NAHORU                    | 10 DOLŮ                    |
| 11 Příhrádka na baterie     | 12 Slot na MicroSD kartu   |

---

## 6 Obsah balení

Fotopast (A), popruh pro uchycení (B), 4× baterie AA (C), 1× 32 GB MicroSD karta (D)

## 7 Zajištění napájení

1. Pro vložení baterií otevřete zadní kryt stisknutím a přizvednutím zámku krytu baterie.
2. Vložte baterii(e) do přihrádky. Dbejte přitom na správnou polaritu (+/-).
3. Zavřete a zajistěte přihrádku baterie. Ujistěte se, že je kryt pevně uzavřen.

Upozornění: Používejte výhradně alkalické baterie.

## 8 Vložení MicroSD karty

1. Jelikož kamera nemá vestavěné úložiště, funguje pouze tehdy, když je vložena MicroSD karta.
2. SD kartu nevkládejte nebo nevysunujte, pokud je zařízení zapnuté.
3. Zařízení podporuje MicroSD karty s kapacitou do 32 GB.
4. Pro vložení MicroSD karty zasuňte kartu do slotu tak, abyste uslyšeli cvaknutí. Strana s popisem musí směřovat směrem nahoru.
5. Vložte MicroSD kartu dle návodu. Nikdy kartu nezasunujte do slotu násilím. MicroSD kartu nikdy neohýbejte nebo neobracejte.
6. Pro vyjmutí MicroSD karty ji lehce stiskněte, aby povyskočila ven. Následně kartu vyjměte.
7. Doporučujeme kartu při jejím prvním použití v zařízení zformátovat pomocí kamery.
8. Abyste se vyhnuli problémům s funkčností, nevystavujte MicroSD kartu vlhkosti a vyvarujte se působení vibrací, prachu, zdrojů tepla a přímého slunečního záření.
9. Po transportu vyčkejte s prvním použitím MicroSD karty než se zahřeje na pokojovou teplotu. Větší teplotní výkyvy nebo výkyvy vlhkosti mohou vést ke vzniku kondenzátu a zkratu. Jestliže není MicroSD karta používána, skladujte ji v ochranném obalu.
10. Jestliže je MicroSD karta plná, dojde k automatickému ukončení pořizování fotografií a videozáznamů.

## 9 Umístění / montáž

1. Pro připevnění kamery, např. na kmen stromu, použijte montážní popruh.
2. Před zahájením sledování nastavte v režimu nastavení všechny požadované funkce a parametry nebo využijte standardní mód.
3. Umístění zvolte s ohledem na objekty, které chcete sledovat. Doporučená výška umístění se pohybuje mezi 1–2 metry.
4. Dbejte na to, aby kamera byla otočená směrem k cílové oblasti. Maximální vzdálenost infračervených zářičů je 15 metrů. Vyvarujte se působení přímého protisvětla. Zvolte proto polohu kamery tak, abyste mohli kameru nasměřovat na sever, nebo aby se kamera nacházela ve stínu.
5. Vyvarujte se působení vysokých teplot nebo velkých pohybů před kamerou – např. klimatizace, komíny, nebo jiné zdroje horka. To může mít negativní vliv na spínání kamery.

## 10 Uvedení do provozu

1. Pro zapnutí kamery stiskněte tlačítko ON/OFF po dobu cca 3 sekund.
2. Po zapnutí kamery se na LCD displeji spustí odpočet od 10 do 1. Pokud do té doby nedojde ke stisknutí žádného jiného tlačítka, přepne se kamera do standardního módu.

3. Jedná se o časovou rezervu pro instalaci kamery na požadované místo. Po 10 sekundách začne zařízení automaticky zaznamenávat fotografie.
4. Ve standardním módu se v kameře nastaví datum na 21. 1. 1. Čas se nastaví na 00:00. ID kamery bude nastaveno jako 001. Citlivost PIR senzorů bude nastavena na Lo. Prodleva bude nastavena na 5 minut (mezi jednotlivými snímky (spouštěcí impuls)).
5. Jestliže chcete upravit nastavení kamery, stiskněte jedno z následujících tlačítek (NAHORU, DOLŮ, ENTER) pro přechod do režimu nastavení.
6. Jestliže není vložena žádná SD karta, objeví se na obrazovce blikající symbol „n0“. Po 5 vteřinách se kamera vypne. Vložte SD kartu a zařízení opět zapněte.
7. Pro ukončení pořizování záznamu a vypnutí kamery stiskněte tlačítko ON/OFF po dobu cca 3 sekund.

## 11 Režim nastavení

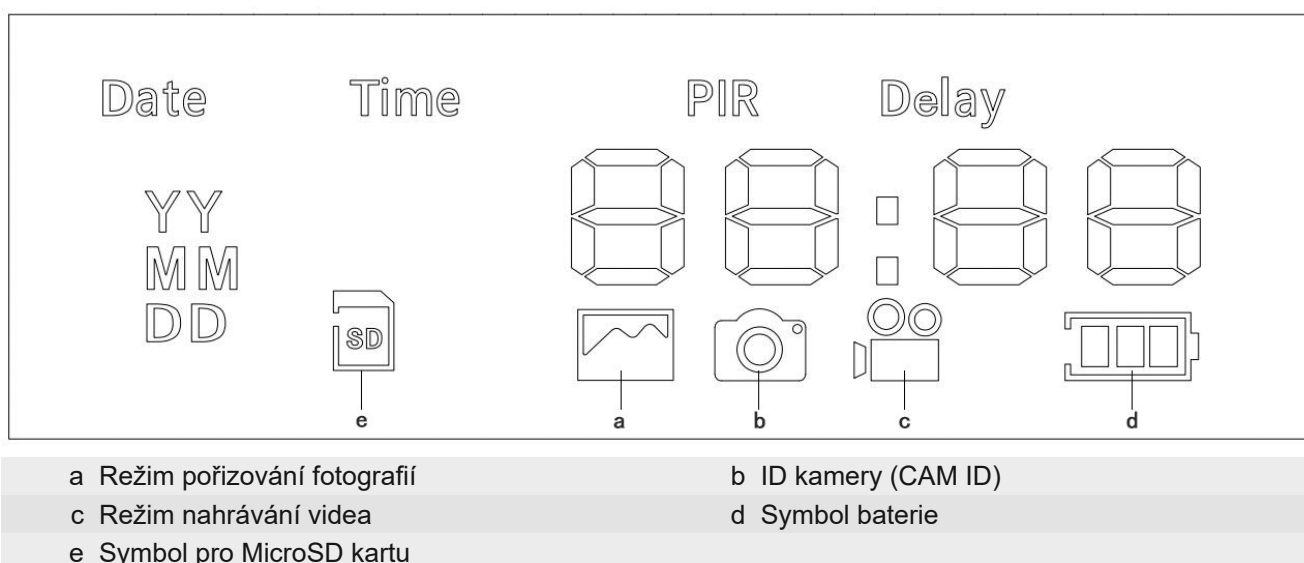

### Datum

- YY (RR): Pro nastavení aktuálního roku stiskněte tlačítko NAHORU nebo DOLŮ a výběr následně potvrďte stisknutím tlačítka ENTER.
- MM: Pro nastavení aktuálního měsíce stiskněte tlačítko NAHORU nebo DOLŮ a výběr následně potvrďte stisknutím tlačítka ENTER.
- DD: Pro nastavení aktuálního dne stiskněte tlačítko NAHORU nebo DOLŮ a výběr následně potvrďte stisknutím tlačítka ENTER.

### Čas

- Hodina: Pro nastavení aktuální hodiny stiskněte tlačítko NAHORU nebo DOLŮ a výběr následně potvrďte stisknutím tlačítka ENTER.
- Minuta: Pro nastavení aktuální minuty stiskněte tlačítko NAHORU nebo DOLŮ a výběr následně potvrďte stisknutím tlačítka ENTER.

**Režim pořizování fotografií [a] / Režim nahrávání videa [c]** (režimy se zobrazují jako symboly [a] nebo [c], viz obrázek výše)

a:	5:_1 znamená 5MP fotografie × 1
	5:_3 znamená 5MP fotografie × 3
	20:_1 znamená 20MP fotografie × 1

20:\_3 znamená 20MP fotografie × 3

c: 00:10 znamená 1080P video × 10 sec

- Stiskněte tlačítko NAHORU nebo DOLŮ a výběr následně potvrďte stisknutím tlačítka ENTER.

**ID kamery (CAM ID)** (je zobrazeno jako symbol [b], viz obrázek výše)

- Jestliže používáte více kamer, označte každou kameru číslem (až 99 kusů). Stiskem tlačítka NAHORU nebo DOLŮ přepínejte mezi id:01 a id:099 a výběr následně potvrďte stisknutím tlačítka ENTER.

**PIR**

- Zvolte citlivost PIR senzoru Lo nebo HI.
- Stiskněte tlačítko NAHORU nebo DOLŮ a výběr následně potvrďte stisknutím tlačítka ENTER.

**DLY**

- Pomocí volby „Prodleva“ (Delay) můžete nastavit, kolik sekund má uplynout mezi jednotlivými snímky (spouštěcími impulzy).
- Stiskem tlačítka NAHORU nebo DOLŮ přepínejte mezi 1, 5 a 10 minutami a výběr následně potvrďte stisknutím tlačítka ENTER.

**Symbol baterie** (je zobrazen jako symbol [d], viz obrázek výše)

- Symbol baterie disponuje 4 úrovněmi pro zobrazení stavu nabití. Stiskněte tlačítko ENTER pro přechod k dalšímu nastavení.

**Symbol MicroSD karty** (je zobrazen jako symbol [e], viz obrázek výše)

- Indikuje stav MicroSD karty. Jestliže není vložena žádná MicroSD karta, zobrazí se a dále bliká symbol „n0“.
- Jestliže je v zařízení vložena MicroSD karta, zobrazí se symbol „F:n“. Nyní můžete pomocí tlačítek NAHORU a DOLŮ přepínat mezi F:n (neformátovat SD kartu) a F:y (zformátovat SD kartu).
- Pro ukončení režimu nastavení stiskněte tlačítko ENTER, nebo zformátujte MicroSD kartu a následně nastavení ukončete.

## 12 Stahování souborů

1. Vyjměte MicroSD kartu z kamery a zasuňte ji do čtečky, která je propojena s počítačem.
2. Otevřete [pracovní plochu] nebo [Windows Explorer] a dvojklikem klikněte na symbol vyměnitelného paměťového média, který symbolizuje MicroSD kartu.
3. Zkopírujte fotografie nebo videa z karty do počítače.

## 13 Technické údaje

Obrazový snímač	5 MP
Rozlišení fotografie	5 MP / 20 MP (interpolované)
Formát fotografie	JPEG
Rozlišení videa	1920 × 1080 @ 10 sek. (25 fps)
Formát videa	AVI
Čočka	f=5,0 mm ; F/NO=2,0; FOV=57,5 stupňů; automatický IR filtr
Obrazovka	Ano (8888 B/W + symboly)

Externí úložiště	MicroSD karta - velikost až 32 GB (MicroSD karta je součástí balení)
Dosah infračerveného blesku	15 m
Vzdálenost pro aktivaci spouště	15 m (při teplotě do 25 °C na normální úrovni)
Detekční úhel senzorů	60°
Dosah PIR senzoru	15 m
Citlivost infračerveného senzoru	Nízká/vysoká
IR LED	850 nm, 24 kusů
Prodleva aktivace spouště	Stanovena
Počet pořízených fotografií	Stanoven
Účinnost	Ve dne: 1 m – nekonečno V noci: 3 m – 15 m
Kamera + Video	5M, 5M × 3, 20M (5,0M interpolované), 20M × 3, videoklip (1080P)
Automatické rozeznání obrazů	Barevné fotografie ve dne / černobílé fotografie v noci
Ovládací tlačítka	4 tlačítka pro ZAPNUTÍ/VYPNUTÍ a nastavení režimu zařízení
MicroSD karta	Až 32 GB
LED displej	Ano B/W „8888 + symboly“ typ
Napájení	4× AA - baterie
Pohotovostní doba	více než 3 měsíce
Pohotovostní napájení	0,5 mA
Vodotěsnost	IP65
Rozsah provozní teploty	-20 °C až 60 °C
Barva kamery	černá
Rozměry kamery	88 × 129 × 44 mm (cca)
Hmotnost kamery:	185 g (cca)

## 14 ES Prohlášení o shodě



„Prohlášení o shodě“ v souladu s použitelnými směrnici a odpovídajícími normami zhotovila společnost Bresser GmbH: [http://www.bresser.de/download/9633110/CE/9633110\\_9633111\\_9633112\\_CE.pdf](http://www.bresser.de/download/9633110/CE/9633110_9633111_9633112_CE.pdf)

## 15 Čištění a údržba

- Přístroj vypněte, pokud ho budete čistit nebo ho nebudete používat.
- Čištění provádějte pouze zevnějšku přístroje suchou tkaninou. Nepoužívejte čisticí kapalinu, aby nedošlo k poškození elektroniky.
- Přístroj nevystavujte nárazům, otřesům, prachu, trvalým vysokým teplotám či extrémní vlhkosti. Může to vést k poruchám funkce, zkratům, poškození baterií a součástí.

## 16 Likvidace



Obalový materiál zlikvidujte podle jeho typu. Informace o správné likvidaci získáte od poskytovatele služeb likvidace komunálního odpadu nebo od orgánu odpovědného za ochranu životního prostředí.



Baterie a akumulátory se nesmí likvidovat v domovním odpadu. Použité baterie a akumulátory jste ze zákona povinni vrátet. Po jejich použití je můžete bezplatně vrátit přímo v naší prodejně, nebo v nejbližším okolí (např. na sběrných místech v obchodech nebo v obecních objektech).

Baterie a akumulátory jsou označeny symbolem přeškrtnuté popelnice a chemickými značkami znečišťujících látek: „Cd“ označující kadmium, „Hg“ označující rtuť a „Pb“ označující olovo.



Cd<sup>1</sup>



Hg<sup>2</sup>



Pb<sup>3</sup>



---

# Obsah

1	Tiráž .....	50
2	Informácia o platnosti .....	50
3	K tomuto návodu .....	50
4	Všeobecné bezpečnostné pokyny .....	50
5	Prehľad hlavných častí .....	52
6	Obsah balenia .....	53
7	Zhotovenie napájania .....	53
8	Vloženie micro SD pamäťovej karty .....	53
9	Umiestnenie/montáž .....	53
10	Uvedenie do prevádzky .....	53
11	Nastavovací režim .....	54
12	Sťahovanie súborov .....	55
13	Technické údaje .....	55
14	ES Vyhlásenie o zhode .....	56
15	Čistenie a údržba .....	56
16	Likvidácia .....	56

---

# 1 Tiráž

Bresser GmbH  
Gutenbergstr. 2  
46414 Rhede  
Germany  
www.bresser.de

Pre prípadné nároky na záručné plnenie alebo požiadavky na servis odkazujeme na informácie uvedené v odsekoch „Záruka“ a „Servis“ v tejto dokumentácii. Prosíme o porozumenie, že požiadavky a zásielky nasmerované priamo na adresu výrobcu nie je možné spracovať.

Omyly a technické zmeny vyhradené.

© 2023 Bresser GmbH

Všetky práva vyhradené.

Reprodukcia tejto dokumentácie – aj čiastočná – v akejkoľvek forme (napr. fotokópia, tlač atď.) a použitie a spracovanie elektronickými systémami (napr. obrazový súbor, webová stránka atď.) nie sú dovolené bez predchádzajúceho písomného súhlasu výrobcu.

Označenia a názvy značiek príslušných firiem, použité v tejto dokumentácii, sú vo všeobecnosti v Nemecku, v Európskej únii a/alebo iných krajinách chránené ochrannou známkou, právom na značku a/alebo patentovým právom.

## 2 Informácia o platnosti

Táto dokumentácia je platná pre výrobky s nasledujúcimi číslami výrobu:

9633110 9633111 9633112

**Verzia návodu:** 0324

**Názov tohto návodu:**

Manual\_9633110\_Game-Camera-5MP\_de-en-fr-nl-cs-sk-it-sl\_BRESSER\_v032024a

Informácie uvádzajte vždy pri servisných dopytoch.

## 3 K tomuto návodu



### UPOZORNENIE

**Tento návod na obsluhu treba považovať za súčasť prístroja!**

Pred použitím prístroja si pozorne prečítajte bezpečnostné pokyny a návod na obsluhu.

Tento návod na obsluhu si uschovajte pre opätovné neskoršie použitie. Pri predaji alebo odovzdaní prístroja treba návod na obsluhu odovzdať každému ďalšiemu majiteľovi/používateľovi tohto produktu.

## 4 Všeobecné bezpečnostné pokyny



### ⚠ NEBEZPEČENSTVO

**Nebezpečenstvo udusenía!**

Pri neodbornom používaní tohto produktu hrozí nebezpečenstvo udusenía, najmä pre deti. Preto bezpodmienečne rešpektujte nasledujúce bezpečnostné informácie.

- Obalové materiály (plastové vrecká, gumičky atď.) uschovávajúte mimo dosahu detí! Hrozí NEBEZPEČENSTVO UDUSENIA!
- Nikdy sa týmto prístrojom nepozerajte priamo do slnka alebo do blízkosti slnka. Hrozí NEBEZPEČENSTVO OSLEPNUTIA!

## NEBEZPEČENSTVO



### **Nebezpečenstvo zásahu elektrickým prúdom!**

Tento prístroj obsahuje elektronické súčiastky, ktoré sú napájané zdrojom prúdu (napájacím dielom a/alebo batériami). Pri neodbornom používaní tohto produktu hrozí nebezpečenstvo zásahu elektrickým prúdom. Zásah elektrickým prúdom môže viesť k ťažkým až smrteľným poraneniam. Preto bezpodmienečne rešpektujte nasledujúce bezpečnostné informácie.

## NEBEZPEČENSTVO



### **Neotvárajte prístroj!**

Nebezpečenstvo ohrozenia života! Riziko zásahu elektrickým prúdom! Neotvárajte prístroj!

- Nikdy nenechávajte deti pri manipulácii s prístrojom bez dozoru! Výrobok je dovolené používať iba spôsobom opísaným v návode, v opačnom prípade hrozí NEBEZPEČENSTVO ZASIAHNUTIA ELEKTRICKÝM PRÚDOM!

## NEBEZPEČENSTVO



### **Nebezpečenstvo výbuchu!**

Pri neodbornom používaní tohto produktu hrozí nebezpečenstvo výbuchu. Bezpodmienečne rešpektujte nasledujúce bezpečnostné informácie, aby sa zabránilo výbuchu.

- Nevystavujte prístroj vysokým teplotám. Použite len odporúčané batérie. Prístroj a batérie nevystavujte skratom ani nevhadzujte do ohňa! Vystavovanie nadmerným horúčavám a neodborná manipulácia môžu viesť ku skratom, požiarom a dokonca k výbuchom!

## **UPOZORNENIE**



### **Nebezpečenstvo vecných škôd!**

Pri neodbornej manipulácii sa môže prístroj a/alebo príslušenstvo poškodiť. Preto prístroj používajte len podľa nasledujúcich bezpečnostných informácií.

- Prístroj nerozoberajte! V prípade poruchy sa obráťte na špecializovaného predajcu. Predajca sa skontaktuje so servisným strediskom, prípadne tam zašle prístroj za účelom opravy.
- Prístroj neponárajte do vody!
- Prístroj nevystavujte nárazom, otrasom, prachu, trvalým vysokým teplotám alebo extrémnej vlhkosti. Môže to viesť k jeho chybnému fungovaniu, skratom, ako aj poškodeniu batérií a súčiastok.
- Používajte len odporúčané batérie. Slabé alebo opotrebované batérie nahradte vždy celkom novou sadou batérií s plnou kapacitou. Nepoužívajte batérie rozdielnych značiek, typov alebo batérie s odlišnou kapacitou. Pokiaľ sa prístroj dlhší čas nepoužíva, batérie by sa z neho mali vybrať!

## **UPOZORNENIE**



### **Nebezpečenstvo poškodenia stresu!**

Za škody spôsobené napätím v dôsledku nesprávne vložených batérií výrobca nepreberá záruku!

## 5 Prehľad hlavných častí

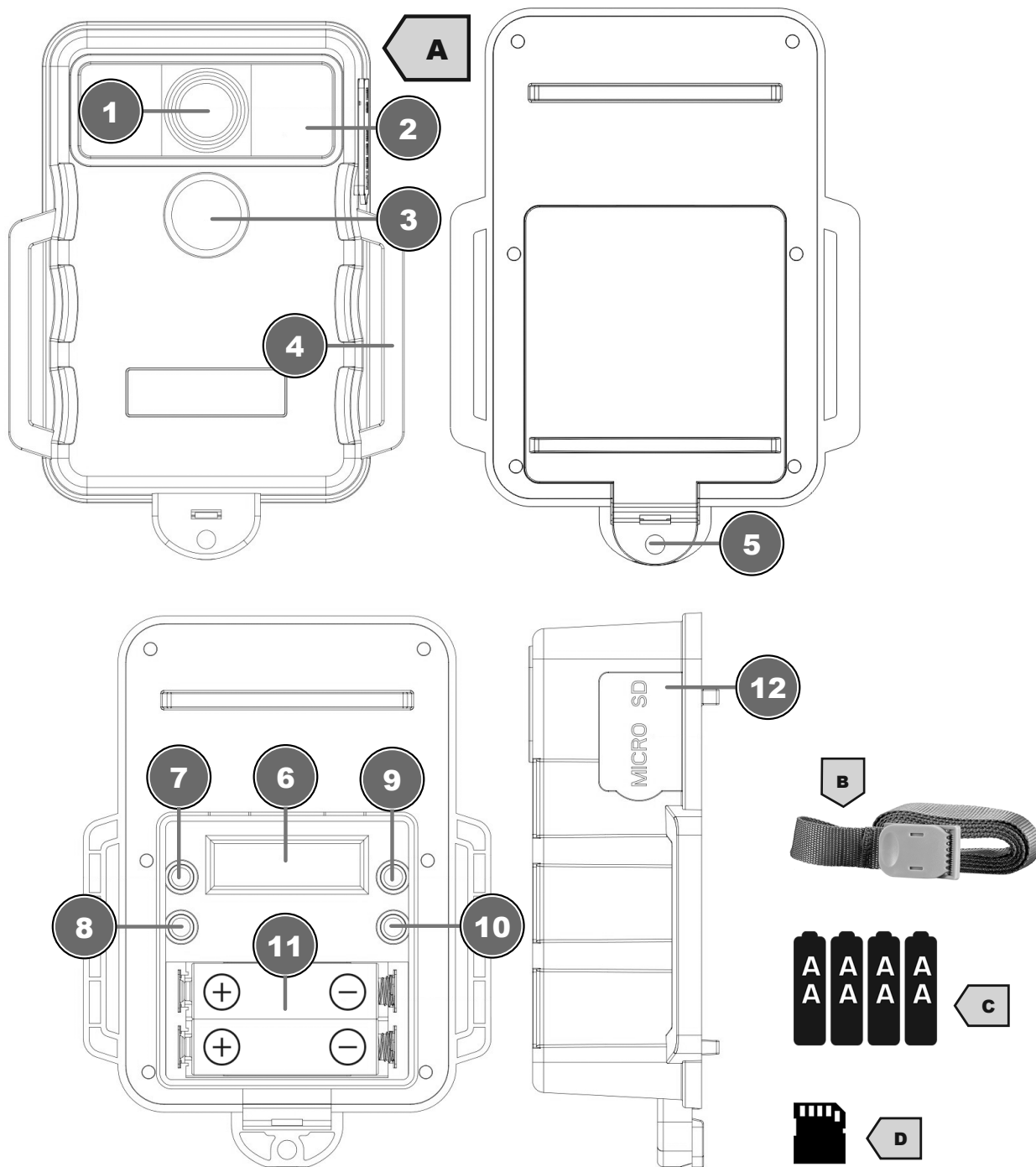

- |                           |                              |
|---------------------------|------------------------------|
| 1 Šošovka                 | 2 Infračervená LED           |
| 3 PIR senzor              | 4 Háč na popruh              |
| 5 Zaistenie krytu batérie | 6 LCD displej                |
| 7 ENTER (VSTUP)           | 8 ON/OFF (zapnutie/vypnutie) |
| 9 NAHOR                   | 10 NADOL                     |
| 11 Priehradka na batérie  | 12 Slot na micro SD kartu    |

---

## 6 Obsah balenia

fotopasca (A), montážny popruh (B), 4x AA batérie (C), 1x 32 GB micro SD karta (D)

## 7 Zhotovenie napájania

1. Na vloženie batérií otvorte zadný kryt stlačením a nadvihnutím zaistenia.
2. Vložte batériu (batérie) do priehradky na batérie. Pritom dbajte na dodržanie správnej polarity (+/-).
3. Zatvorte a zaistite priehradku na batérie. Uistite sa, že je kryt pevne zatvorený.

Upozornenie: Používajte len alkalické batérie.

## 8 Vloženie micro SD pamätovej karty

1. Kamera môže fungovať len vtedy, keď je vložená micro SD karta, pretože nemá zabudovanú pamäť.
2. SD kartu nevkładajte a ani ju nevyberajte, keď je prístroj zapnutý.
3. Prístroj podporuje micro SD karty s kapacitou do 32 GB.
4. Keď chcete vložiť micro SD kartu, zasuňte kartu do slotu, kým nebudete počuť kliknutie. Strana s nápisom musí smerovať nahor.
5. Vložte micro SD kartu, ako je uvedené. Kartu nikdy nezasúvajte do slotu násilím. Micro SD kartu nikdy neohýbajte ani neskrúcajte.
6. Keď chcete micro SD kartu vybrať, zľahka ju pritlačte, aby vyskočila. Potom kartu vyberte.
7. Keď kartu prvýkrát používate s prístrojom, odporúčame naformátovať kartu cez kameru.
8. Micro SD kartu chráňte pred vlhkom a vyhnite sa vibráciám, prachu, tepelným zdrojom a priamemu slnečnému žiareniu, aby ste predišli chybným funkciám.
9. Po preprave počkajte, kým micro SD karta nedosiahne izbovú teplotu predtým, ako ju prvýkrát použijete. Väčšie výkyvy teploty alebo vlhkosti môžu spôsobiť kondenzáciu a elektrický skrat. Keď micro SD kartu nepoužívate, uchovávajte ju v ochrannom obale.
10. Keď je micro SD karta plná, automaticky sa ukončí zaznamenávanie fotografií a videí.

## 9 Umiestnenie/montáž

1. Na upevnenie kamery napr. na strom použite montážny popruh.
2. Pred monitorovaním nastavte všetky požadované funkcie a parametre v režime nastavenia alebo použite štandardný režim.
3. Miesto je potrebné zvoliť podľa pozorovaných objektov. Odporúčaná výška je 1 – 2 metre.
4. Dbajte o to, aby kamera smerovala k cieľovej oblasti. Maximálna vzdialenosť infračervených svetiel je 15 metrov. Vyhnajte sa priamemu protisvetlu. Preto zvoľte polohu kamery tak, aby ste ju mohli nastaviť smerom na sever alebo aby sa kamera nachádzala v tieni.
5. Vyhnajte sa vysokým teplotám alebo intenzívnym pohybom pred kamerou, napr. klimatizácie, komíny alebo iné zdroje tepla. Môže to mať negatívny vplyv na iniciačné správanie kamery.

## 10 Uvedenie do prevádzky

1. Ak chcete kameru zapnúť, stlačte tlačidlo ON/OFF a podržte ho cca 3 sekundy stlačené.
2. Po zapnutí začne LCD displej počítať od 10 do 1 a keď nestlačíte žiadne ďalšie tlačidlo, kamera sa prepne do štandardného režimu.

3. Tento čas slúži ako časová rezerva na umiestnenie kamery na určené miesto. Po 10 sekundách prístroj automaticky začne so zaznamenávaním snímok.
4. V štandardnom režime sa dátum nastaví na 21. 01. 01. Čas bude 00:00. ID kamery bude 001. Citlivosť PIR bude Lo (nízka). Oneskorenie je 5 minút (pred ďalším spustením (spúšťač)).
5. Keď chcete kameru nastaviť individuálne, stlačte alternatívne niektoré z týchto tlačidiel (NAHOR, NADOL, ENTER), aby ste vyvolali nastavovací režim.
6. Keď nie je vložená SD karta, na obrazovke sa zobrazí blikajúce „n0“. Po 5 sekundách sa kamera vypne. Vložte SD kartu a znovu zapnite prístroj.
7. Na ukončenie zaznamenávania a vypnutie kamery stlačte asi na 3 sekundy tlačidlo ON/OFF.

## 11 Nastavovací režim

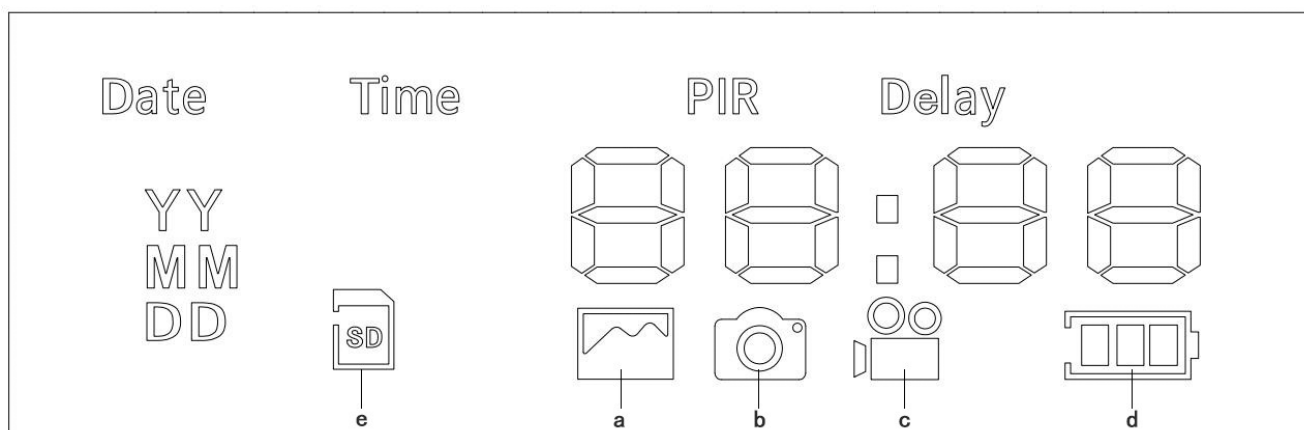

a Režim fotografovania

b Kamera ID (CAM ID)

c Režim videa

d Symbol batérie

e Symbol micro SD karty

### Dátum

- YY (RR): Stlačte tlačidlo NAHOR alebo NADOL, aby ste prešli na aktuálny rok a potom výber potvrdíte tlačidlom ENTER.
- MM: Stlačte tlačidlo NAHOR alebo NADOL, aby ste prešli na aktuálny mesiac a potom výber potvrdíte tlačidlom ENTER.
- DD: Stlačte tlačidlo NAHOR alebo NADOL, aby ste prešli na aktuálny deň a potom výber potvrdíte tlačidlom ENTER.

### Čas

- Hodina: Stlačte tlačidlo NAHOR alebo NADOL, aby ste prešli na aktuálnu hodinu a potom výber potvrdíte tlačidlom ENTER.
- Minúta: Stlačte tlačidlo NAHOR alebo NADOL, aby ste prešli na aktuálnu minútu a potom výber potvrdíte tlačidlom ENTER.

**Režim fotografovania [a]/režim videa [c]** ( zobrazuje sa ako symbol [a] alebo [c], pozri obrázok vyššie)

a:	5:_1 znamená 5 Mpx fotografia x 1
	5:_3 znamená 5 Mpx fotografia x 3
	20:_1 znamená 20 Mpx fotografia x 1
	20:_3 znamená 20 Mpx fotografia x 3

c: 00:10 znamená 1080P video x 10 s

- Stlačte tlačidlo NAHOR alebo NADOL a potom výber potvrdíte tlačidlom ENTER.

**Kamera ID (CAM ID)** (zobrazuje sa ako symbol [b], pozri obrázok vyššie)

- Ak používate viac kamier, každú kameru očísľujte (až 99 kusov). Stlačte tlačidlo NAHOR alebo NADOL a tlačidlom ENTER potvrdíte výber od Id:01 do Id:099.

**PIR**

- Zvoľte citlivosť PIR senzora Lo (nízka) alebo HI (vysoká).
- Stlačte tlačidlo NAHOR alebo NADOL a potom výber potvrdíte tlačidlom ENTER.

**DLY**

- Pomocou parametra „oneskorenie“ (Delay) môžete určiť, koľko sekúnd má byť medzi jednotlivými spusteniami (spúšťačmi).
- Stlačte tlačidlo NAHOR alebo NADOL a tlačidlom ENTER potvrdíte výber medzi 1, 5 a 10 minútami.

**Symbol batérie** (zobrazuje sa ako symbol [d], pozri obrázok vyššie)

- Symbol batérie disponuje 4 stupňami na zobrazenie stavu nabitia batérie. Stlačte ENTER, aby ste prepli na ďalšie nastavenie.

**Symbol micro SD karty** (zobrazuje sa ako symbol [e], pozri obrázok vyššie)

- Zobrazuje stav micro SD karty. Keď nie je vložená micro SD karta, zobrazí sa „n0“ a symbol bliká ďalej.
- Keď je vložená micro SD karta, zobrazí sa „F:n“ a tlačidlami NAHOR alebo NADOL môžete vybrať medzi možnosťami F:n (neformátovať SD) a F:y (formátovať SD).
- Na ukončenie režimu nastavenia stlačte ENTER alebo naformátujte micro SD kartu a potom ukončíte nastavenie.

## 12 Stáhovanie súborov

1. Vyberte micro SD kartu z kamery a zasunúť ju do čítačky kariet, ktorá je spojená s počítačom.
2. Otvorte [Tento počítač] alebo [Prieskumník] a kliknite dvakrát na symbol vymeniteľného dátového nosiča, ktorý predstavuje micro SD kartu.
3. Skopírujte fotografie alebo videá z karty do počítača.

## 13 Technické údaje

Obrazový snímač	5 Mpx
Rozlíšenie fotografie	5 Mpx/20 Mpx (interpolované)
Formát fotografie	JPEG
Rozlíšenie videa	1920 x 1080 @ 10 s (25 fps)
Formát videa	AVI
Šošovka	f = 5,0 mm ; F/NO = 2,0; FOV = 57,5 stupňa; automatický infračervený filter
Displej	Áno (8888 č/b + symboly)
Externá pamäť	Micro SD karta do 32 GB (micro SD karta je súčasťou balenia)

Dosah infračerveného blesku	15 m
Spúšťačia vzdialenosť	15 m (pod 25 °C na normálnej úrovni)
Uhol zaznamenávania senzorov	60°
Dosah PIR senzora	15 m
Citlivosť infračerveného senzora	Nízka/vysoká
Infračervená LED	850 nm, 24 kusov
Oneskorenie spustenia	Stanovené
Počet snímok na detekciu	Stanovené
Efektivita	Počas dňa: 1 m – nekonečno V noci: 3 m – 15 m
Kamera + video	5M, 5M x 3, 20M (5,0M interpolované), 20M x 3, videoklip (1080P)
Automatické rozlišovanie fotografií	Farebné fotografie cez deň/čiernobiele fotografie v noci
Ovládače	4 tlačidlá na zapnutie/vypnutie napájania a nastavenie režimu
Micro SD Card	Do 32 GB
LED displej	Áno č/b, typ „8888 + symboly“
Napájanie	4x AA batérie
Čas pohotovostného režimu	viac ako 3 mesiace
Prúd v pohotovostnom režime	0,5 mA
Vodotesnosť	IP65
Rozsah prevádzkovej teploty	od -20 °C do 60 °C
Farba kamery	Čierna
Rozmery kamery	88 x 129 x 44 mm (cca)
Hmotnosť kamery:	185 g (cca)

## 14 ES Vyhlásenie o zhode



„Vyhlásenie o zhode“ v súlade s platnými smernicami a príslušnými normami vyhotovila spoločnosť Bresser GmbH: [http://www.bresser.de/download/9633110/CE/9633110\\_9633111\\_9633112\\_CE.pdf](http://www.bresser.de/download/9633110/CE/9633110_9633111_9633112_CE.pdf)

## 15 Čistenie a údržba

- Keď prístroj čistíte alebo ho nepoužívate, vypnite ho.
- Prístroj očistíte len zvonka suchou handričkou. Nepoužívajte žiadny čistiaci prostriedok, aby ste nepoškodili elektroniku.
- Prístroj nevystavujte nárazom, otrasom, prachu, trvalým vysokým teplotám alebo extrémnej vlhkosti. Môže to viesť k jeho chybnému fungovaniu, skratom, ako aj poškodeniu batérií a súčiastok.

## 16 Likvidácia



Obalové materiály zlikvidujte podľa ich druhu. Informácie o správnej likvidácii odpadu vám poskytne miestny poskytovateľ služieb odvozu a likvidácie odpadu alebo úrad životného prostredia.





Batérie a akumulátory sa nesmú vyhadzovať medzi domový odpad. Zo zákona máte povinnosť použité batérie a akumulátory vrátiť. Batérie môžete po použití bezplatne vrátiť buď na našej predajni alebo v jej bezprostrednej blízkosti (napr. v obchode alebo v zberniach komunálneho odpadu).

Batérie a akumulátory sú označené preškrtnutým smetným košom a tiež chemickým symbolom škodlivej látky, "Cd" znamená kadmium, "Hg" znamená ortuť a "Pb" znamená olovo.



Cd<sup>1</sup>



Hg<sup>2</sup>



Pb<sup>3</sup>

---

# Indice

<b>1 Impressum .....</b>	<b>59</b>
<b>2 Nota di validità.....</b>	<b>59</b>
<b>3 Informazioni su questo manuale .....</b>	<b>59</b>
<b>4 Avvertenze generali di sicurezza .....</b>	<b>59</b>
<b>5 Panoramica dei componenti .....</b>	<b>61</b>
<b>6 Dotazione .....</b>	<b>62</b>
<b>7 Attivare l'alimentazione elettrica .....</b>	<b>62</b>
<b>8 Inserimento della scheda di memoria micro SD .....</b>	<b>62</b>
<b>9 Luogo/montaggio .....</b>	<b>62</b>
<b>10 Messa in servizio.....</b>	<b>63</b>
<b>11 Modalità di configurazione .....</b>	<b>63</b>
<b>12 Download di file.....</b>	<b>64</b>
<b>13 Dati tecnici .....</b>	<b>65</b>
<b>14 Dichiarazione di conformità CE .....</b>	<b>65</b>
<b>15 Pulizia e manutenzione.....</b>	<b>65</b>
<b>16 Smaltimento.....</b>	<b>66</b>

---

# 1 Impressum

Bresser GmbH  
Gutenbergstr. 2  
46414 Rhede  
Germany  
www.bresser.de

Per eventuali questioni relative alla garanzia o richieste di informazioni di servizio, si prega di fare riferimento alle informazioni su "garanzia" e "servizio" contenute nella presente documentazione. Chiediamo comprensione se i resi non richiesti non potranno essere trattati.

Con riserva di errori e modifiche tecniche.

© 2023 Bresser GmbH

Tutti i diritti riservati.

La riproduzione di questo documento - anche parziale - in qualsiasi forma (ad es. fotocopia, stampa, ecc.) e l'uso e la diffusione a mezzo di sistemi elettronici (ad es. file di immagine, sito web, ecc.) non è consentita senza il previo consenso scritto del produttore.

I nomi e i marchi delle varie aziende utilizzati in questa documentazione sono in linea generale marchi di fabbrica e/o protetti da brevetto in Germania, l'Unione europea e/o in altri beni paesi.

## 2 Nota di validità

La presente documentazione è valida per i prodotti con i seguenti numeri di articolo:

9633110 9633111 9633112

**Versione delle istruzioni:** 0324

**Denominazione di questo manuale:**

Manual\_9633110\_Game-Camera-5MP\_de-en-fr-nl-cs-sk-it-sl\_BRESSER\_v032024a

Fornire sempre queste informazioni quando si richiede il assistenza.

## 3 Informazioni su questo manuale



### AVVERTENZA

**Le presenti istruzioni per l'uso sono da considerarsi parte integrante dell'apparecchio!**

Leggere attentamente le istruzioni di sicurezza e le istruzioni per l'uso prima di utilizzare l'apparecchio.

Conservare questo manuale in un luogo sicuro per future consultazioni. Se l'apparecchio viene venduto o ceduto, le istruzioni per l'uso devono essere trasmesse ad ogni successivo proprietario/utilizzatore del prodotto.

---

## 4 Avvertenze generali di sicurezza



### ⚠ PERICOLO

**Pericolo di soffocamento!**

In caso di uso improprio del prodotto sussiste pericolo di soffocamento, soprattutto per i bambini. Pertanto, leggere attentamente e osservare le seguenti indicazioni di sicurezza.

- Tenere i materiali di imballaggio (sacchetti di plastica, elastici, ecc.) fuori dalla portata dei bambini! PERICOLO DI SOFFOCAMENTO!
- Il prodotto contiene piccoli particolari che potrebbero venire ingoiati dai bambini! PERICOLO DI SOFFOCAMENTO!

## PERICOLO



### **Pericolo di scossa elettrica!**

Questo dispositivo contiene parti elettroniche che possono essere azionate da una fonte di energia elettrica (alimentatore e/o batterie). In caso di uso improprio di questo prodotto sussiste il pericolo di scossa elettrica. Una scossa elettrica può provocare lesioni gravi o morte. Pertanto, leggere attentamente e osservare le seguenti indicazioni di sicurezza.

## PERICOLO



### **Non aprire il dispositivo!**

Pericolo di vita! Rischio di scossa elettrica! Non aprire il dispositivo!

- Non consentire ai bambini di utilizzare l'apparecchio senza supervisione! L'utilizzo deve avvenire soltanto conformemente a quanto descritto nella guida, in caso contrario esiste il PERICOLO DI SCOSSA ELETTRICA!

## PERICOLO



### **Pericolo di esplosione!**

In caso di uso improprio del prodotto sussiste pericolo di esplosione. Leggere attentamente e osservare le seguenti indicazioni di sicurezza per evitare esplosioni.

- Non esporre l'apparecchio a temperature elevate. Utilizzare esclusivamente le batterie consigliate. Non cortocircuitare o buttare nel fuoco l'apparecchio e le batterie! Un surriscaldamento oppure un utilizzo non conforme può provocare cortocircuiti, incendi e persino esplosioni!

## AVVERTENZA



### **Pericolo di danni materiali!**

Un uso improprio può causare danni al dispositivo e/o agli accessori. Utilizzare pertanto il dispositivo solo in conformità alle seguenti indicazioni di sicurezza.

- Non smontare l'apparecchio! In caso di guasto, rivolgersi al proprio rivenditore specializzato. Egli provvederà a contattare il centro di assistenza e se necessario a spedire l'apparecchio in riparazione.
- Non immergere l'apparecchio in acqua!
- Non esporre il dispositivo a urti, forti vibrazioni, polvere, umidità e alte temperature per un periodo di tempo prolungato. Questi fattori potrebbero causare infatti malfunzionamenti, cortocircuiti e danni alle batterie e ai componenti.
- Utilizzare esclusivamente le batterie consigliate. Sostituire le batterie scariche o usate sempre con una serie di batterie nuove completamente cariche. Non utilizzare batterie di marche, tipi o livelli di carica diversi. Togliere le batterie dall'apparecchio nel caso non venga utilizzato per un periodo prolungato!



## AVVERTENZA

### Rischio di danni stress!

Il produttore declina ogni responsabilità per i danni causati dalla tensione a seguito dell'inserimento erroneo delle batterie.

## 5 Panoramica dei componenti

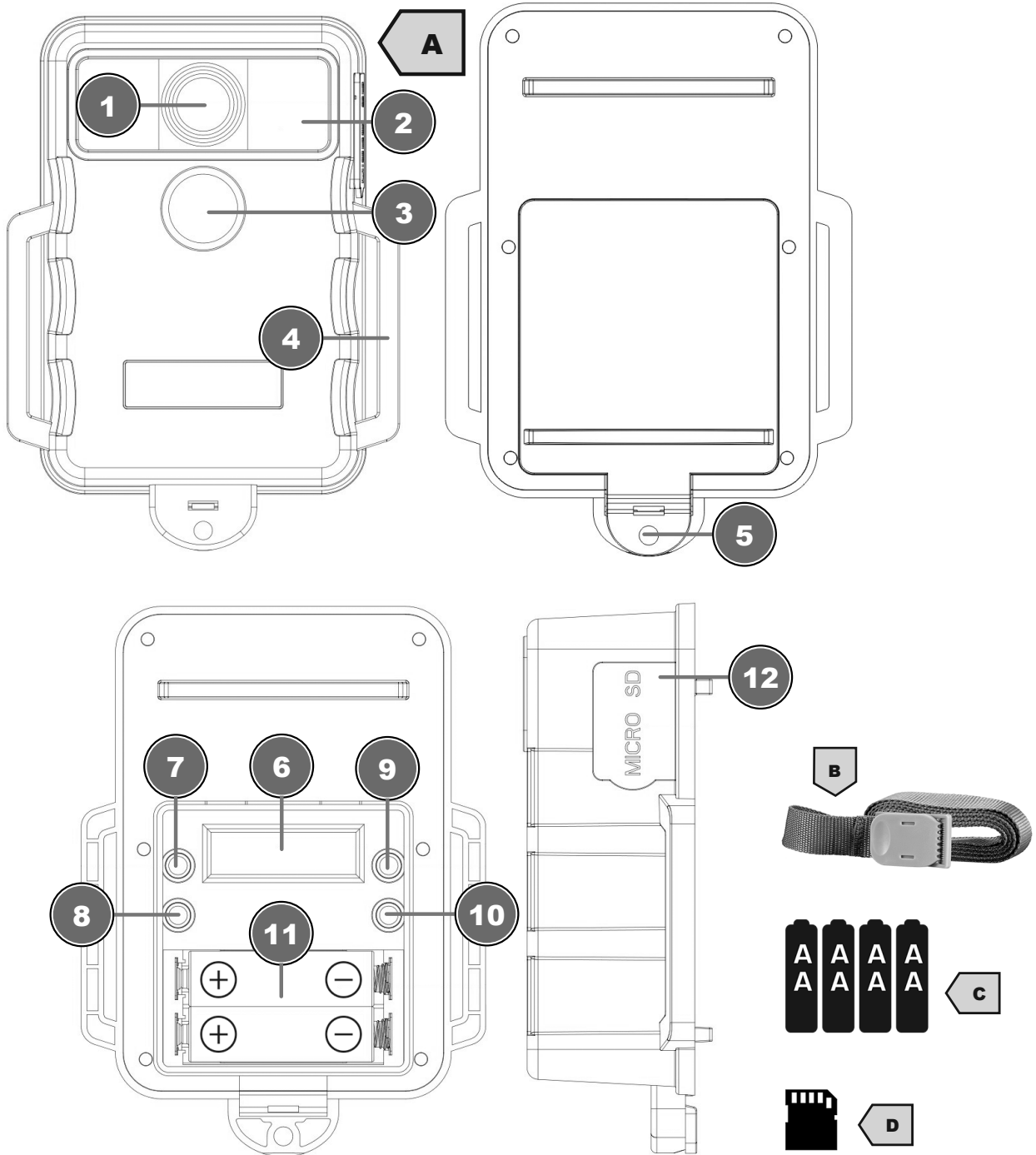

1 Lente

2 LED a infrarossi

3 Sensore PIR	4 Passante per cinghia
5 Chiusura del coperchio della batteria	6 Display LCD
7 ENTER (IMMISSIONE)	8 ON/OFF (accendere/spegnere)
9 SU	10 GIÙ
11 Portabatterie	12 Slot per scheda micro SD

## 6 Dotazione

Fototrappola (A), cinghia di montaggio (B), 4 batterie AA (C), 1 scheda micro SD da 32 GB (D)

## 7 Attivare l'alimentazione elettrica

1. Per inserire le batterie aprire il coperchio posteriore premendo e sollevando la chiusura.
2. Inserire la/le batterie nel portabatterie. Prestare attenzione al corretto orientamento dei poli della batteria (+/-).
3. Chiudere e bloccare il vano batterie. Assicurarsi che il coperchio sia ben chiuso.

Avvertenza: utilizzare solo batterie alcaline.

## 8 Inserimento della scheda di memoria micro SD

1. Nella telecamera non è integrata una memoria, quindi può funzionare solo se viene inserita una scheda micro SD.
2. Non inserire o rimuovere la scheda SD, se il dispositivo è acceso.
3. Il dispositivo supporta le schede micro SD con una capacità massima di 32 GB.
4. Per inserire una scheda micro SD, spingere la scheda nello slot fino a quando non si sente un rumore di clic. Il lato con la scritta deve essere rivolto verso l'alto.
5. Inserire la scheda micro SD come indicato. Non forzare mai l'inserimento della scheda nello slot. Non piegare o deformare mai la scheda micro SD.
6. Per rimuovere la scheda micro SD, premere leggermente la scheda in modo che scatti fuori. A questo punto è possibile rimuovere la scheda.
7. Si consiglia di formattare la scheda tramite la telecamera quando viene utilizzata per la prima volta con il dispositivo.
8. Per evitare malfunzionamenti tenere la scheda micro SD lontana dall'umidità ed evitare vibrazioni, polvere fonti di calore e irraggiamento solare diretto.
9. Dopo il trasporto attendere che la scheda micro SD raggiunga la temperatura ambiente prima di utilizzarla per la prima volta. Le forti variazioni di temperatura e umidità possono causare condensa e cortocircuito elettrico. Conservare la scheda micro SD in una custodia quando non viene utilizzata.
10. Quando la scheda micro SD è piena termina automaticamente la registrazione di foto e video.

## 9 Luogo/montaggio

1. Utilizzare la cinghia di montaggio per fissare la telecamera, ad es., a un albero.
2. Prima di iniziare la sorveglianza impostare tutte le funzioni e i parametri richiesti nella modalità di impostazione oppure servirsi della modalità standard.
3. Il luogo deve essere scelto in base agli oggetti da osservare. L'altezza consigliata è di 1-2 metri.

4. Assicurarsi che la telecamera sia rivolta verso la zona target. La distanza massima delle lampade a IR è di 15 metri. Evitare la controluce diretta. Per questo motivo scegliere la posizione della telecamera in modo da orientarla in direzione nord o che si trovi all'ombra.
5. Evitare temperature elevate o forti movimenti davanti alla telecamera. Ad es. impianti di climatizzazione, camini o altre fonti di calore. Ciò può avere effetti negativi sul meccanismo di scatto della telecamera.

## 10 Messa in servizio

1. Premere il tasto ON/OFF per 3 secondi circa, per accendere la telecamera.
2. Dopo l'accensione il display LCD inizia a contare da 10 a 1 e, se non vengono premuti altri tasti, la telecamera passa alla modalità standard.
3. Questo tempo è pensato come cuscinetto per consentire il fissaggio della telecamera nel luogo previsto. Dopo 10 secondi il dispositivo inizia a registrare automaticamente le immagini.
4. Nella modalità standard la data viene impostata sul 21/01/01. L'ora è 00:00. L'ID della telecamera è 001. La sensibilità PIR è Lo. Il ritardo è di 5 minuti (prima del successivo scatto (trigger)).
5. Se si desidera configurare personalmente la telecamera, premere in alternativa uno di questi tasti (SU, GIÙ, ENTER), per visualizzare la modalità di configurazione.
6. Se non è inserita alcuna scheda SD, sullo schermo appare un "n0" lampeggiante. Dopo 5 secondi la telecamera si spegne. Inserire la scheda SD e riaccendere il dispositivo.
7. Per terminare la registrazione e spegnere la telecamera, premere il tasto ON/OFF per 3 secondi circa.

## 11 Modalità di configurazione

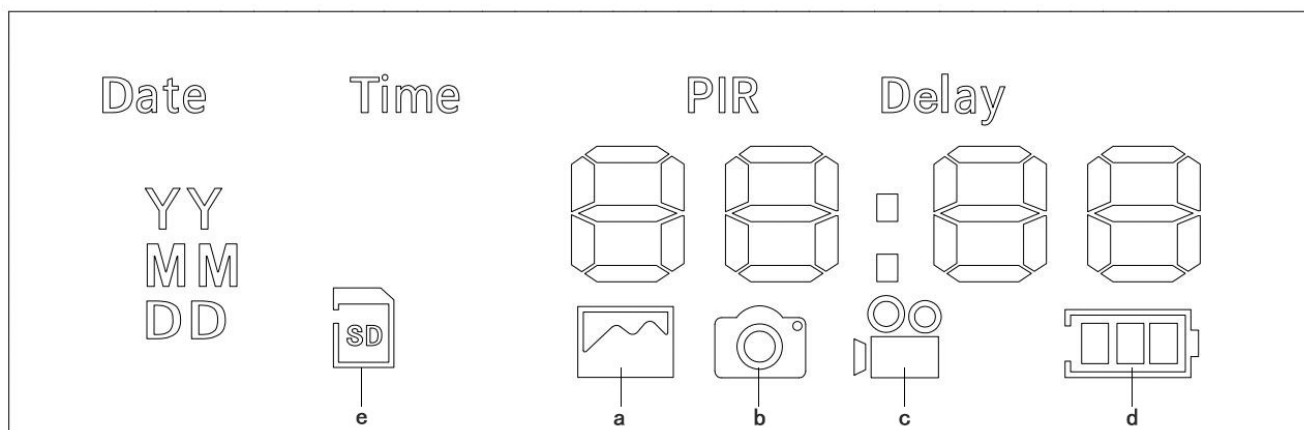

a Modalità foto

b ID telecamera (CAM ID)

c Modalità video

d Simbolo batteria

e Simbolo scheda micro SD

### Data

- YY (AA): premere il tasto SU o il tasto GIÙ per scorrere fino all'anno corrente e poi ENTER per confermare la selezione.
- MM: premere il tasto SU o il tasto GIÙ per scorrere fino al mese corrente e poi ENTER per confermare la selezione.
- DD (GG): premere il tasto SU o il tasto GIÙ per scorrere fino al giorno corrente e poi ENTER per confermare la selezione.

## Orario

- Ora: premere il tasto SU o il tasto GIÙ per scorrere fino all'ora attuale e poi ENTER per confermare la selezione.
- Minuti: premere il tasto SU o il tasto GIÙ per scorrere fino al minuto attuale e poi ENTER per confermare la selezione.

**Modalità foto [a]/modalità video [c]** (viene raffigurata con il simbolo [a] o [c], vedi figura sopra)

a:	5:_1 significa foto 5MP x 1
	5:_3 significa foto 5MP x 3
	20:_1 significa foto 20MP x 1
	20:_3 significa foto 20MP x 3
c:	00:10 significa video 1080P x 10 sec

- Premere il tasto SU o il tasto GIÙ e poi ENTER per confermare la selezione.

**ID telecamera (CAM ID)** (viene raffigurato con il simbolo [b], vedi figura sopra)

- Se vengono utilizzate più telecamere, numerare ogni telecamera (fino a 99 pezzi). Premere il tasto SU o il tasto GIÙ e con ENTER confermare la selezione fra ID:01 e ID:099.

## PIR

- Selezionare Lo o HI per la sensibilità PIR.
- Premere il tasto SU o il tasto GIÙ e poi ENTER per confermare la selezione.

## DLY

- Con l'opzione "Ritardo" (Delay) è possibile stabilire quanti secondi devono esserci fra uno scatto e l'altro (trigger).
- Premere il tasto SU o il tasto GIÙ ed ENTER per confermare la selezione tra 1, 5 e 10 minuti.

**Simbolo batteria** (viene raffigurato con il simbolo [d], vedi figura sopra)

- Il simbolo batteria è dotato di 4 livelli che visualizzano lo stato di rendimento. Premere ENTER per passare all'impostazione successiva.

**Simbolo scheda micro SD** (viene raffigurato con il simbolo [e], vedi figura sopra)

- Visualizza lo stato della scheda micro SD. Se non è inserita alcuna scheda micro SD, visualizza "n0" e continua a lampeggiare.
- Se è inserita una scheda micro SD, visualizza "F:n" e con i tasti SU o GIÙ è possibile scegliere fra F:n (non formattare SD) e F:y (formattare SD).
- Premere ENTER per terminare la modalità di impostazione, oppure formattare la scheda micro SD e terminare poi la configurazione.

# 12 Download di file

1. Rimuovere la scheda micro SD dalla telecamera e inserire la scheda in un lettore di schede collegato con un PC.
2. Aprire [Area di lavoro] o [Windows Explorer] e fare doppio clic sul simbolo del supporto di memoria rimovibile che raffigura la scheda micro SD.
3. Copiare le immagini o i video dalla scheda al PC.



## 13 Dati tecnici

Sensore immagini	5 MP
Risoluzione immagini	5 MP/20 MP (interpolato)
Formato immagini	JPEG
Risoluzione video	1920 x 1080 @ 10 sec. (25 fps)
Formato video	AVI
Lente	f=5,0mm ; F/NO=2,0; FOV=57,5 gradi; filtro IR automatico
Schermo	Sì (8888 B/N + simboli)
Memoria esterna	Scheda micro SD fino a max. 32 GB (scheda micro SD in dotazione)
Portata del flash IR	15 m
Distanza di scatto	15 m (sotto 25°C a livello normale)
Angolo di rilevamento dei sensori	60°
Portata del sensore PIR	15 m
Sensibilità sensore a infrarossi	Bassa/alta
LED IR	850nm, 24 pezzi
Ritardo scatto	Stabilito
Numero degli scatti immagini	Stabilito
Effettività	Di giorno: 1 m-infinito Di notte: 3 m-15 m
Foto + video	5M, 5M x 3, 20M (5,0M interpolato), 20M x 3, video (1080P)
Distinzione automatica delle immagini	Immagini a colori di giorno/immagini in bianco e nero di notte
Interruttori per il comando	4 tasti per la corrente ON/OFF e impostazione modalità
Scheda micro SD	Fino a max. 32 GB
LED di visualizzazione	Sì tipo B/N "8888 + simboli"
Alimentazione elettrica	4 batterie AA
Tempo di stand-by	Oltre 3 mesi
Corrente di stand-by	0.5 mA
Impermeabilità	IP65
Campo temperatura di funzionamento	Da -20°C fino a 60°C
Colore della telecamera	Nero
Dimensioni telecamera	88 x 129 x 44 mm (circa)
Peso telecamera:	185 g (circa)

## 14 Dichiarazione di conformità CE



A "Declaration of conformity" in accordance with the applicable directives and corresponding standards has been prepared by Bresser GmbH. The full text of the EC declaration of conformity is available at the following Internet address: [http://www.bresser.de/download/9633110/CE/9633110\\_9633111\\_9633112\\_CE.pdf](http://www.bresser.de/download/9633110/CE/9633110_9633111_9633112_CE.pdf)

## 15 Pulizia e manutenzione

- Spegnerne il dispositivo durante le operazioni di pulizia oppure in caso di non utilizzo.

- Pulire l'apparecchio soltanto con un panno asciutto. Non utilizzare liquidi detergenti per evitare danni ai componenti elettronici.
- Non esporre il dispositivo a urti, forti vibrazioni, polvere, umidità e alte temperature per un periodo di tempo prolungato. Questi fattori potrebbero causare infatti malfunzionamenti, cortocircuiti e danni alle batterie e ai componenti.

## 16 Smaltimento



Smaltire i materiali dell'imballaggio in base alla loro tipologia. Informazioni sullo smaltimento appropriato possono essere reperite presso il fornitore locale dei servizi di smaltimento o l'agenzia per l'ambiente.



Non smaltire dispositivi elettronici con i rifiuti domestici!

Secondo la Direttiva europea 2012/19/UE sui rifiuti di apparecchiature elettriche ed elettroniche e il suo recepimento nelle legislazioni nazionali, le apparecchiature elettriche usate devono essere raccolte separatamente e riciclate nel rispetto dell'ambiente.



Le pile e le batterie ricaricabili non devono essere smaltite insieme ai rifiuti domestici. Siete tenuti per legge a restituire le batterie e gli accumulatori usati e potete restituire gratuitamente le batterie dopo l'uso presso il nostro punto vendita o nelle immediate vicinanze (ad es. in commercio o nei punti di raccolta comunali).

Le pile e le batterie ricaricabili sono contrassegnate con un cestino barrato e il simbolo chimico dell'inquinante: "Cd" sta per cadmio, "Hg" per mercurio e "Pb" per piombo.



Cd<sup>1</sup>



Hg<sup>2</sup>



Pb<sup>3</sup>

---

# Kazalo

1 Impresum .....	68
2 Napotek o veljavnosti .....	68
3 O teh navodilih .....	68
4 Splošni varnostni napotki .....	68
5 Pregled delov .....	70
6 Vsebina kompleta .....	71
7 Vzpostavitev oskrbe z električno energijo .....	71
8 Vstavljanje Micro SD-kartice .....	71
9 Lokacija/montaža .....	71
10 Zagon .....	71
11 Nastavitveni način .....	72
12 Prenos datotek .....	73
13 Tehnični podatki .....	73
14 ES- izjava o skladnosti in primernosti .....	74
15 Čiščenje in vzdrževanje .....	74
16 Odstranjevanje med odpadke .....	74

---

# 1 Impresum

Bresser GmbH  
Gutenbergstr. 2  
46414 Rhede  
Germany  
www.bresser.de

Za morebitne garancijske oz. servisne zahteve glejte informacije o garanciji in servisu v tej dokumentaciji. Prosim vas za razumevanje, da nezahtevanih vračil ne moremo obdelati.

Pridržujemo si pravico do napak in tehničnih sprememb.

© 2023 Bresser GmbH

Vse pravice pridržane.

Razmnoževanje te dokumentacije – tudi delno – v kakršnikoli obliki (npr. kopiranje, tiskanje itd.) ter njena uporaba in razširjanje prek elektronskih sistemov (npr. slikovna datoteka, spletna stran itd.) brez predhodne pisne odobritve proizvajalca niso dovoljeni.

Oznake in blagovne znamke posameznih podjetij, uporabljene v tej dokumentaciji, so na splošno v Nemčiji, Evropski uniji in/ali drugih državah zaščitene kot blagovne znamke, znamke in/ali s patenti.

## 2 Napotek o veljavnosti

Ta dokumentacija je veljavna za izdelke s spodaj navedenimi številkami izdelkov:

9633110 9633111 9633112

**Različica navodil:** 0324

**Oznaka teh navodil:**

Manual\_9633110\_Game-Camera-5MP\_de-en-fr-nl-cs-sk-it-sl\_BRESSER\_v032024a

Informacije vedno posredujte pri zahtevkih po servisu.

## 3 O teh navodilih



### OPAZITI

**Ta navodila za uporabo so sestavni del naprave.**

Pred uporabo skrbno preberite varnostna navodila in navodila za uporabo.

Navodila hranite za ponovno uporabo pozneje. Če boste prodali ali dali naprav tretjim, morate novemu lastniku/uporabniku izdelka izročiti tudi navodila za uporabo.

## 4 Splošni varnostni napotki



### ⚠ NEVARNOST

**Nevarnost zadužitve!**

Pri neustrezni rabi tega izdelka obstaja nevarnost zadužitve, še posebej za otroke. Zato nujno upoštevajte sledeče varnostne informacije.

- Otrokom ne dovolite v bližino materialov embalaže (plastične vrečke, gumijasti trakovi itd.)! Obstaja NEVARNOST ZADUŠITVE!

- V tem izdelku so mali sestavni deli, ki jih lahko otroci zaužijejo! Obstaja NEVARNOST ZADUŠITVE!



## ⚠ NEVARNOST

### **Nevarnost električnega udara!**

Ta naprava vsebuje elektronske dele, ki jih poganja električni vir (del el. omrežja in/ali baterije). Pri neustrezni rabi tega izdelka obstaja nevarnost električnega udara. Električni udar lahko povzroči težke ali smrtne poškodbe. Zato nujno upoštevajte sledeče varnostne informacije.



## ⚠ NEVARNOST

### **Ne odpirajte naprave!**

Smrtna nevarnost! Nevarnost električnega udara! Ne odpirajte naprave!

- Če napravo uporabljajo otroci, jih ne puščajte brez nadzora! Napravo je dovoljeno uporabljati le tako, kot je opisano v navodilih, sicer obstaja NEVARNOST UDARA TOKA!



## ⚠ NEVARNOST

### **Nevarnost eksplozije!**

Pri neustrezni rabi tega izdelka obstaja nevarnost eksplozije. Nujno upoštevajte sledeče varnostne informacije, da se izognete eksploziji.

- Naprave ne izpostavljajte visokim temperaturam. Uporabljajte le priporočene baterije. Naprave in baterij ne staknite na kratko ali je odvrzite v ogenj! Zaradi prevelike vročine in nepravilnega ravnanja, lahko pride do kratkih stikov, požarov in celo eksplozije!



## OPAZITI

### **Nevarnost materialne škode!**

Pri neustreznem rokovanju s tem izdelkom se lahko naprava in/ali pripadajoči deli poškodujejo. Zato napravo uporabljajte le v skladu s sledečimi varnostnimi informacijami.

- Nikoli ne razstavljajte naprave! Če se pokvari, pokličite specializiranega trgovca. Ta se bo posvetoval s servisnim centrom in lahko napravo pošlje v popravilo, če je treba.
- Naprave ne potaplajte v vodo!
- Naprave ne izpostavljajte sunkom, prahu, trajno visokim temperaturam ali ekstremni vlagi. To lahko vodi do nepravilnega delovanja, kratkih stikov, kot tudi do poškodb na baterijah in sestavnih delih.
- Uporabljajte le priporočene baterije. Slabe ali izrabljene baterije zamenjajte le s kompletom baterij s polno zmogljivostjo. Ne uporabljajte baterij različnih blagovnih znamk, tipov ali različno velike zmogljivosti- Baterije odstranite iz naprave le, če je ne boste uporabljali dalj časa!



## OPAZITI

### **Nevarnost električnega udara!**

Proizvajalec ni odgovoren za škodo, ki je posledica nepravilno vstavljenih baterij.

## 5 Pregled delov

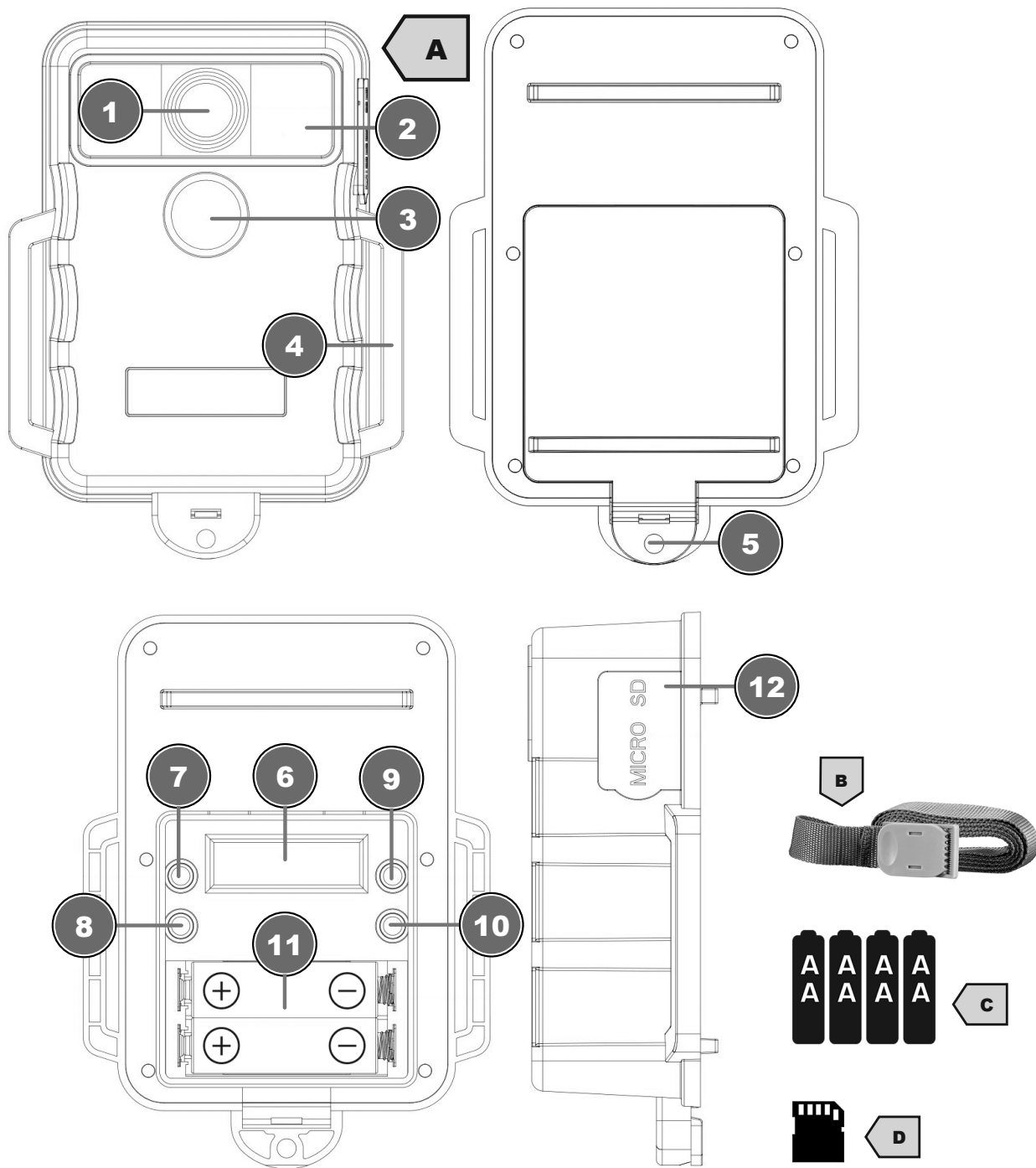

1 Leča

3 PIR-senzor

5 Zaklep pokrova za baterije

7 ENTER (VNOS)

9 GOR

11 Predal za baterije

2 Infrardeča LED-dioda

4 Držalo za trak

6 LCD-zaslon

8 ON/OFF (Vklop/izklop)

10 DOL

12 Vtično mesto za Micro SD-kartico

---

## 6 Vsebina kompleta

Kamera za divjad (A), montažni trak (B), 4x baterije AA (C), 1x 32-GB Micro SD-kartica (D)

## 7 Vzpostavitev oskrbe z električno energijo

1. Za vstavljanje baterij odprite zadnji pokrov, tako da pritisnete na zaklep in ga dvignete.
2. Vstavite baterijo(-e) v ohišje baterije. Pazite na pravilno usmeritev pola za baterije (+/-).
3. Zaprite predal za baterij in ga zapahnite. Prepričajte se, da je pokrov trdno zaprt.

Namig: Uporabite izključno alkalne baterije.

## 8 Vstavljanje Micro SD-kartice

1. Ker kamera nima vgrajenega pomnilnika, deluje le, če je vstavljena Micro SD-kartica.
2. SD-kartice ne vstavljajte ali odstranjajte, ko je naprava vklopljena.
3. Naprava podpira Micro SD-kartice velikosti do 32 GB.
4. Za vstavljanje Micro SD-kartice potisnite kartico v vtično mesto, da zaslišite klik. Stran z napisom mora biti obrnjena navzgor.
5. Vstavite Micro SD-kartico, kot je navedeno. Kartice nikoli ne vstavljajte v vtično mesto na silo. Micro SD-kartice nikoli ne upogibajte ali obračajte.
6. Za odstranjevanje Micro SD-kartice rahlo pritisnite na kartico, da izskoči. Nato kartico odstranite.
7. Priporočljivo je, da kartico formatirate prek kamere, ko jo prvič uporabite z napravo.
8. Da preprečite napačno delovanje, hranite Micro SD-kartico stran od vlage in preprečite tresljaje, prah, vire toplote ter neposredno sončno sevanje.
9. Po transportu počakajte, da Micro SD-kartica doseže sobno temperaturo, preden jo prvič uporabite. Večja nihanja temperature in vlage lahko povzročijo kondenzacijo in električni kratki stik. Ko Micro SD-kartice ne uporabljate, jo hranite v zaščitnem ovitku.
10. Ko je Micro SD-kartica polna, se snemanje slik in videoposnetkov samodejno zaključi.

## 9 Lokacija/montaža

1. Za pritrdjevanje kamere npr. na drevo uporabite montažni trak.
2. Pred opazovanjem nastavite vse zelene funkcije in parametre v nastavitvenem načinu ali uporabite standardni način.
3. Mesto postavitve je treba izbrati glede na predmete, ki jih nameravate opazovati. Priporočena višina je 1–2 metra.
4. Pazite, da je kamera usmerjena proti ciljnemu območju. Največja oddaljenost IR-luči znaša 15 metrov. Izogibajte se neposredni nasprotni svetlobi. Zato izberite takšen položaj kamere, da lahko kamero usmerite proti severu oz. da je kamera v senci.
5. Izogibajte se visokim temperaturam ali močnim gibanjem pred kamero, npr. klimatske naprave, dimniki ali drugi viri toplote. Ti lahko negativno vplivajo na sprožanje kamere.

## 10 Zagon

1. Za vklop kamere pritisnite tipko ON/OFF in jo držite pribl. 3 sekunde.
2. Po vklopu začne LED-prikaz odšteti od 10 do 1. Če ne pritisnete nobene druge tipke, kamera preklopi v standardni način.

3. Ta čas je mišljen kot vmesni čas, da kamero postavite na predvideno mesto. Po 10 sekundah bo naprava samodejno pričela snemati slike.
4. V standardnem načinu se datum nastavi na 21.01.01. Čas se nastavi na 00:00. ID kamere je 001. Občutljivost PIR je nastavljena na Lo. Čas zakasnitve znaša 5 minut (pred naslednjo sprožitvijo (Trigger)).
5. Če želite kamero sami nastaviti, lahko pritisnete eno od naslednjih tipk (GOR, DOL, ENTER), da priključete nastavitveni način.
6. Če SD-kartica ni vstavljena, se na zaslonu prikaže utripajoč napis »n0«. Po 5 sekundah se kamera izklopi. Vstavite SD-kartico in znova vklopite napravo.
7. Za dokončanje snemanja in izklop kamere pritisnite tipko ON/OFF in jo držite pribl. 3 sekunde.

## 11 Nastavitveni način

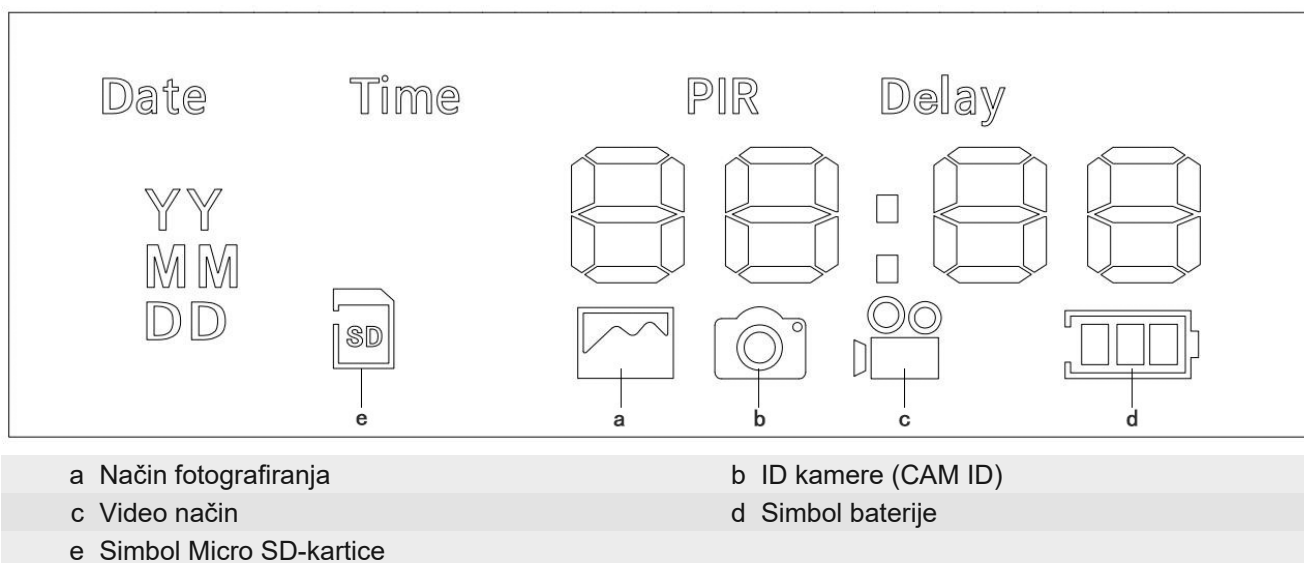

### Datum

- YY (LL): Pritisnite tipko GOR ali DOL za nastavev trenutnega leta in nato tipko ENTER za potrditev izbire.
- MM: Pritisnite tipko GOR ali DOL za nastavev trenutnega meseca in nato tipko ENTER za potrditev izbire.
- DD: Pritisnite tipko GOR ali DOL za nastavev trenutnega dneva in nato tipko ENTER za potrditev izbire.

### Čas

- Ura: Pritisnite tipko GOR ali DOL za nastavev trenutne ure in nato tipko ENTER za potrditev izbire.
- Minute: Pritisnite tipko GOR ali DOL za nastavev trenutnih minut in nato tipko ENTER za potrditev izbire.

### Način fotografiranja [a]/Video način [c] (prikazan je kot simbol [a] ali [c], glejte zgornjo sliko)

a:	5:_1 pomeni 5MP fotografijo x 1
	5:_3 pomeni 5MP fotografijo x 3
	20:_1 pomeni 20MP fotografijo x 1
	20:_3 pomeni 20MP fotografijo x 3



c: 00:10 pomeni 1080P videoposnetek x 10 sec

- Pritisnite tipko GOR ali DOL in nato ENTER za potrditev izbire.

**ID kamere (CAM ID)** (prikazan je kot simbol [b], glejte zgornjo sliko)

- Če uporabljate več kamer, vsako od njih oštevilčite (do 99 kamer). Pritisnite tipko GOR ali DOL in s tipko ENTER potrdite izbiro med Id:01 in id:099.

**PIR**

- Izberite Lo ali HI za občutljivost PIR.
- Pritisnite tipko GOR ali DOL in nato ENTER za potrditev izbire.

**DLY**

- Z možnostjo »Zakasnitev« (Delay) lahko določite, koliko sekund naj preteče med posameznimi sprožitvami (Trigger).
- Pritisnite tipko GOR ali DOL in ENTER za potrditev izbire med 1, 5 in 10 minutami.

**Simbol baterije** (prikazan je kot simbol [d], glejte zgornjo sliko)

- Simbol baterije ima 4 stopnje za prikaz stanja napolnjenosti. Pritisnite tipko ENTER, da odprete naslednjo nastavitvev.

**Simbol Micro SD-kartice** (prikazan je kot simbol [e], glejte zgornjo sliko)

- Prikazuje stanje Micro SD-kartice. Če Micro SD-kartica ni vstavljena, je prikazan utripajoč napis »n0«.
- Če je Micro SD-kartica vstavljena, se prikaže »F:n« in s tipko GOR ali DOL lahko izbirate med F:n (brez formatiranja SD-kartice) in F:y (formatiranje SD-kartice).
- Pritisnite tipko ENTER za izhod iz nastavitvenega načina ali formatirajte Micro SD-kartico in nato zaključite nastavitvev.

## 12 Prenos datotek

1. Odstranite Micro SD-kartico iz kamere in kartico vstavite v čitalnik kartic, ki je povezan z računalnikom.
2. Odprite [delovno mesto] ali [Windows Explorer] in dvokliknite na simbol za prenosni nosilec podatkov, ki predstavlja Micro SD-kartico.
3. Kopirajte fotografije ali videoposnetke s kartice na računalnik.

## 13 Tehnični podatki

Slikovni senzor	5 MP
Ločljivost slike	5 MP/20 MP (interpolirano)
Format slike	JPEG
Ločljivost videoposnetka	1920 x 1080 pri 10 s (25 fps)
Format videoposnetka	AVI
Leča	f = 5,0 mm ; F/NO = 2,0; FOV = 57,5 stopinj; samodejni IR-filter
Zaslon	Da (8888 S/W + simboli)
Zunanji pomnilnik	Micro SD-kartica do 32 GB (Micro SD-kartica je vključena v obseg dobave)

Doseg IR-snopa	15 m
Sprožilna razdalja	15 m (do 25 °C na običajni ravni)
Kot zajemanja senzorjev	60°
Doseg PIR-senzorja	15 m
Občutljivost infrardečega senzorja	Nizka/visoka
IR LED	850 nm, 24 kosov
Zakasnitev sproženja	Določeno
Število sproženih fotografij	Določeno
Učinkovitost	Podnevi: 1 m–neskončno Ponoči: 3 m–15 m
Kamera + videoposnetek	5M, 5M x 3, 20M (5,0M interpolirano), 20M x 3, videoposnetek (1080P)
Samodejno razlikovanje fotografij	Barvne fotografije podnevi/črno-bele fotografije ponoči
Stikalo za upravljanje	4 tipke za vklop/izklop napajanja in nastavitve načina
Micro SD-kartica	Do 32 GB
LED-prikaz	Da S/W tipa »8888 + simboli«
Napajanje	4 x baterije AA
Čas pripravljenosti	Več kot 3 mesece
Napajanje v stanju pripravljenosti	0,5 mA
Vodotesnost	IP65
Območje obratovalne temperature	od –20 do 60 stopinj C
Barva kamere	Črna
Velikost kamere	88 x 129 x 44 mm (pribl.)
Teža kamere:	185 g (pribl.)

## 14 ES- izjava o skladnosti in primernosti



„Izjava o skladnosti“ o usklajenosti z uporabljenimi direktivami in ustreznimi normami je izdelalo podjetje Bresser GmbH : [http://www.bresser.de/download/9633110/CE/9633110\\_9633111\\_9633112\\_CE.pdf](http://www.bresser.de/download/9633110/CE/9633110_9633111_9633112_CE.pdf)

## 15 Čiščenje in vzdrževanje

- Napravo med čiščenjem ali ko je ne uporabljate izklopite.
- Napravo čistite le zunaj in s suho krpo. Ne uporabljajte tekočih čistil, da bi preprečili poškodovanje elektronike.
- Naprave ne izpostavljajte sunkom, prahu, trajno visokim temperaturam ali ekstremni vlagi. To lahko vodi do nepravilnega delovanja, kratkih stikov, kot tudi do poškodb na baterijah in sestavnih delih.

## 16 Odstranjevanje med odpadke



Materiale embalaže odstranite med odpadke glede na vrsto materiala. Informacije o pravilnem odstranjevanju med odpadke boste dobili pri komunalnem podjetju ali uradu za okolje.



Baterij in akumulatorjev ni dovoljeno nikoli odvreči med gospodinjske odpadke, ampak ste zakonsko zavezani, da izrabljene baterije in akumulatorje vrnete. Po uporabi lahko baterije brezplačno vrnete ali na našem prodajnem mestu ali v neposredni bližini (npr. v trgovini ali na komunalnem zbirnem mestu).

Baterije in akumulatorji imajo oznako prekrižanega smetnjaka in kemijski simbol škodljive snovi v njih; "Cd" pomeni kadmij, "Hg" pomeni živo srebro in "Pb" pomeni svinec.



Cd<sup>1</sup>



Hg<sup>2</sup>



Pb<sup>3</sup>









---

**Bresser GmbH**  
Gutenbergstraße 2  
46414 Rhede · Germany  
[www.bresser.de](http://www.bresser.de)

   @BresserEurope

**Bresser UK Ltd.**  
Suite 3G, Eden House  
Enterprise Way, Edenbridge,  
Kent TN8 6HF, Great Britain

